

# ЛЬВІВСЬКИЙ ДЕРЖАВНИЙ УНІВЕРСИТЕТ ФІЗИЧНОЇ КУЛЬТУРИ

*Кафедра футболу*

Підготував:  
к.фіз.вих., доцент  
Ріпак І.М.

## **ЛЕКЦІЯ №2**

з навчальної дисципліни  
“ТіМОВС та СПВ” (спеціалізація - футбол)  
для студентів 2 курсу факультету фізичної культури і спорту

**Тема: ПРАВИЛА ГРИ У ФУТБОЛ**

### **ПЛАН**

1. Розвиток правил гри у футбол.
2. Сучасні правила гри у футбол.
3. Жести арбітра та асистента арбітра.

**ЛЬВІВ – 2018**

## 1. РОЗВИТОК ПРАВИЛ ГРИ У ФУТБОЛ.

Перші згадки про правила гри в футбол датуються 1681 роком. Матч відбувався в Англії. Проте аж до початку 19 ст. кількість гравців в англійських командах, прийоми з відбирання м'яча в більшості випадків не мали жодних обмежень. Єдина мета, яку переслідували “футболісти”, – загнати м'яч у визначене місце, наприклад, на базарну площу.

У першій половині 19 ст. “футбол натовпу” вже мав два різновиди: гра з м'ячем тільки ногами (футбол); гра з м'ячем руками та ногами (регбі).

Гра з м'ячем руками та ногами отримала назву від міста Регбі, у коледжі якого цю гру культивували. У цьому місті грали руками і ногами, а в містечку Херроу – тільки ногами. Шанувальники одного способу гри домоглися, щоб м'яч був овальної форми, а іншого – щоб м'яч був лише круглий.

1823 р. гравцям було дозволено бігти з м'ячем. Саме тоді було покладено початок розвитку сучасних правил футболу та регбі, історія яких у ті часи тісно перепліталася.

Варто зазначити, що футбол мав велику популярність серед учнівської молоді. Досить лише сказати, що вже на початку 19 ст. він був включений до навчальних програм шкіл. У різних навчальних закладах існували свої правила гри, що надзвичайно ускладнювало міжшкільні футбольні зв'язки, а під час змагань між командами виникали сутички. Щоб позбутися цього, 1848 р. представники шкіл провели конференцію, на якій було затверджено перші правила гри. Ці правила назвали “кембриджськими”.

База футболу поступово розширювалася. Зв'язки між організованими колективами, які займалися футболом, ставали все міцнішими, тому виникла необхідність створити керівний орган. Таким чином, **26 жовтня 1863 р.** в Англії була створена Футбольна асоціація. Створення Футбольної асоціації сприяло переходу від стихійного до організованого футболу.

На другому засіданні Футбольної асоціації (**6 грудня 1863 р.**) було вирішено вважати футбол і регбі різними видами спорту. Цю дату вважають датою народження сучасного футболу.

Перші правила гри у футбол, які дійшли до нас, були опубліковані **8 грудня 1863 р.** у Лондоні. Це була спроба узгодити різні варіанти правил гри, але вона не вдалася. Перші єдині правила гри були ухвалені 1863 р. і визначали чисельний склад команд, розміри футбольного поля та воріт. Гравцям заборонялося грати руками в межах штрафного майданчика (за винятком воротаря). Ці правила склалися з 13 пунктів. До них постійно вносили доповнення, поправки, нові параграфи, але в основному вони збереглися до наших днів.

Варто зазначити, що ці правила не були єдиними та обов'язковими для всіх національних футбольних асоціацій. У той час кожна федерація трактувала правила на свій розсуд і вносила до них певні зміни. Це призводило до ускладнення проведення міжнародних змагань. Тому, щоб скеровувати діяльність національних футбольних асоціацій і координувати зв'язки між окремими асоціаціями, 1904 р. був заснований світовий центр футболу –

Міжнародна федерація футбольних асоціацій (ФІФА). Міжнародна федерація футбольних асоціацій (Federation International Football Association) була заснована у Парижі, де відбулася конференція за участю Бельгії, Данії, Франції, Голландії, Іспанії, Швейцарії та Швеції.

Першим головою ФІФА було обрано француза Р. Гірена. Варто зауважити, що англійці спочатку ігнорували ФІФА, а через рік, переконавшись у швидкому організаційному зростанні ФІФА, стали її членами.

Першими членами ФІФА стали Франція, Бельгія, Данія, Голландія, Іспанія, Швеція і Швейцарія. Штаб-квартира ФІФА розмістилася в Амстердамі. Відповідно до прийнятого на Конгресі статуту, члени ФІФА взаємно визнавали один одного як керівників футбольного руху у своїх країнах і зобов'язувалися не підтримувати жодних стосунків з іншими футбольними організаціями.

ФІФА приєднала до себе Міжнародну Раду з правил гри, яка розробила правила, обов'язкові для всіх національних асоціацій, що входять у ФІФА. Зазначимо, що лише Міжнародна Рада має право вносити зміни у правила гри. Права на внесення змін не має навіть ФІФА.

ФІФА вважають спортивною державою, адже до її лав входять федерації майже всіх країн світу. Після Другої світової війни її членами стали понад 70 країн, 1954 р. – 85, а зараз ФІФА об'єднує понад 200 країн.

Колишній Радянський Союз був прийнятий у члени ФІФА 1946 р. Починаючи з 1930 р., чемпіонат світу проводиться кожних чотири роки.

Європейський союз футбольних асоціацій (УЄФА), до якого входять 52 національні асоціації був створений 1954 року. Починаючи з 1968 р., для національних збірних проводяться чемпіонати Європи. Під керівництвом УЄФА розігруються: Кубок європейських чемпіонів – з 1956 р., Кубок володарів Кубків – з 1951 р. і Кубок УЄФА – з 1971 р., що раніше проводився під назвою Кубок ярмарків.

Генеральна асамблея міжнародних федерацій (АРФІ) опублікувала статистичне зведення розвитку окремих видів спорту у світі. На першому місці виявився футбол – як за кількістю країн, так і за кількістю спортсменів, що регулярно займаються одним видом спорту і постійно беруть участь у змаганнях.

Таким чином, можна стверджувати, що футбол пройшов усі стадії еволюції: видозмінювався, вдосконалювався та набув особливих і неповторних рис. Цей вид спорту став найпопулярнішим і наймасовішим як у світі, так і в Україні.

Перші офіційні правила гри у футбол з'явилися 1863 р. У них була викладена основна формула футболу, якою заборонялися будь-які фізичні дії щодо суперника, ведення й удари м'яча руками. Навіть воротарю не дозволялося брати м'яч руками. Це право було дано йому тільки через кілька років.

Професор Джордан 1894 р. привіз до Львова з Англії нову редакцію “Правил гри у футбол”, які затвердила Асоціація футболу. “Правила гри у футбол” було надруковано українською мовою у довіднику “Календар “Сокола”” (1894), який Володимир Лаврівський видав за власні кошти у типографії Ставропігійського інституту у Львові. У цьому виданні адвокат

В. Лаврівський уперше в історії вітчизняного футболу помістив український переклад англійського “Основного футбольного закону” (Р. Б. Мелех, 2004).

Навесні 1900 р. у Львові вийшла монографія Володимира Лаврівського “Копана: після Осипа Кленки”, у якій автор надрукував українською мовою “Правила гри у футбол”.

Перші офіційні правила гри у футбол з’явилися 1863 р. У них була викладена основна формула футболу, якою заборонялися будь-які фізичні дії щодо суперника, ведення й удари м’яча руками. Навіть воротарю не дозволялося брати м’яч руками. Це право було дано йому тільки через кілька років. Правила були опубліковані у книзі “Футбол: історія, організація, техніка, тренування і тактика”.

Усього було опубліковано 13 правил гри:

1. Довжина поля не перевищує 200 ярдів (183 м), ширина – 100 ярдів (91,5 м). На кутах поля встановлюються прапорці. Ворота складаються з двох стояків, розміщених на відстані 8 ярдів (7,32 м) без перекладини.

2. Вибір сторін поля вирішується жеребом. Гра починається ударом по м’ячу, що лежить у центрі поля. Починає гру команда, що програла жереб. Гравці іншої команди не можуть наближатися до м’яча ближче ніж на 10 ярдів (9,1 м) до того часу, поки не зроблено удар.

3. Після того, як м’яч забили у ворота, команди міняються сторонами поля.

4. Ворота вважаються взятими, коли м’яч пройшов між стояками або між їхнім продовженням, якщо м’яч не був вкинутий або внесений руками.

5. Якщо м’яч вилетів за бічну лінію, то вкидає його у поле гравець, який швидше за інших торкнувся м’яча. Вкидає гравець м’яч з того місця, у якому м’яч пересік лінію, під прямим кутом до цього місця. М’яч входить у гру після того, як він торкнувся землі після вкидання.

6. Коли гравець ударяє м’яч, то всі гравці його команди, що знаходяться в момент удару ближче до воріт суперника, ніж гравець, що вдаряє, вважаються поза грою і не можуть торкатися м’яча або заважати супернику...

7. Якщо м’яча, який виходить за лінію воріт, першим торкнувся гравець команди, що захищається, вона отримує право на удар з тієї точки лінії воріт, яка розміщена навпроти місця торкання гравця до м’яча; якщо м’яча першим торкнувся гравець команди, що атакує, то ця команда отримує право на вільний удар з точки поля, яка знаходиться за 15 ярдів (13,6 м) від тієї точки лінії воріт, навпроти якої гравець торкнувся м’яча. Команда, що захищається, під час вільного удару стоїть за лінією воріт до того часу, поки не зроблено удар.

8. Якщо гравець зловить м’яч безпосередньо з повітря руками після того, як його вдарив інший гравець, він може зробити відмітку на землі в тому місці, де зловив м’яч, і виконати з цього місця вільний удар.

9. Гравці не можуть бігати з м’ячем у руках.

10. Підніжки й удари гравців забороняються, не можна зупиняти або

штовхати гравця руками.

11. Забороняється передавати м'яч руками.

12. Забороняється торкатися м'яча руками, поки він знаходиться в межах поля.

13. Забороняється грати у взутті з металевими або гутаперчевими виступами.

У наступні роки правила гри неодноразово змінювалися та вдосконалювалися: змінювалися розміри поля, маса м'яча, також удосконалювалися правила, згідно з якими м'яч вважався у грі і поза грою, правила щодо порушення правил гри, спірного м'яча, вільного удару тощо. Комісію з правил гри було створено у 1882 р. у Манчестері. До складу комісії входили представники Англії, Шотландії, Уельсу та Ірландії. З цього часу саме вона вносить зміни і поправки до правил гри.

## **2. Сучасні правила гри у футбол.**

Перші правила гри у футбол були прийняті 1863 р. З того часу правила зазнали значних змін. Розвивався футбол і, відповідно, вносилися нові поправки та зміни до правил гри. На сьогодні є 17 правил гри.

- 1. Поле для гри у футбол (правило I).**
- 2. М'яч (правило II).**
- 3. Учасники змагань (правило III).**
- 4. Одяг футболіста (правило IV).**
- 5. Суддя (правило V).**
- 6. Асистенти судді (правило VI).**
- 7. Тривалість гри (правило VII).**
- 8. Початок гри (правило VIII).**
- 9. М'яч у грі і поза грою (правило IX).**
- 10. М'яч, забитий у ворота (правило X).**
- 11. Положення поза грою (правило XI).**
- 12. Неспортивна поведінка і недозволена гра (правило XII).**
- 13. Вільний та штрафний удари (правило XIII).**
- 14. 11-метровий штрафний удар (правило XIV).**
- 15. Укидання м'яча в гру з-за бічної лінії поля (правило XV).**
- 16. Удар від воріт (правило XVI).**
- 17. Кутовий удар (правило XVII).**

## Правило І. Поле для гри у футбол

Поле для гри у футбол має бути прямокутної форми. Довжина бічної лінії повинна бути більшою, ніж довжина лицьової лінії. Довжина поля має становити 90-120 м (100-120 ярдів), а ширина – 45-90 м (50-100 ярдів). У міжнародних матчах довжина поля становить 100-110 м (110-120 ярдів), ширина – 64-75 м (70-80 ярдів).

Ігрове поле розмічають лініями. Дві найдовші лінії називаються бічними. Дві короткі лінії називаються лицьовими. Ширина всіх ліній не повинна перевищувати 12 см (5 дюймів). Поле для гри у футбол розділене на дві половини центральною лінією. Центр поля відзначений у середині центральної лінії. Довкола нього окреслена окружність радіусом 9,15 м (10 ярдів) (рис.1).

Воротарський майданчик визначений на кожному кінці поля в такий спосіб: дві лінії проведені під прямим кутом від лицьової лінії на відстані 5,5 м (6 ярдів) від стійок воріт і з'єднані лінією, паралельною до лицьової. Довжина лінії воротарського майданчика становить 18,32 м. Площа, обмежена цими лініями й лицьовою лінією, становить воротарський майданчик.

Штрафний майданчик визначається на кожному кінці поля таким чином: дві лінії проведені під прямим кутом від лицьової лінії на відстані 16,5 м (18 ярдів) від стійок воріт і з'єднані лінією, паралельною до лицьової. Довжина лінії штрафного майданчика становить 40,32 м. Площа, обмежена цими лініями й лицьовою лінією, становить штрафний майданчик. У середині кожного штрафного майданчика на відстані 10,97 м (12 ярдів) від лицьової лінії розташована штрафна відмітка, рівновіддалена від стійок воріт. Від кожної штрафної відмітки поза штрафним майданчиком окреслена дуга з радіусом 9,15 м (10 ярдів) (рис. 2).



Рис. 2. Штрафний і воротарський майданчики



Рис. 1. Розмітка футбольного поля

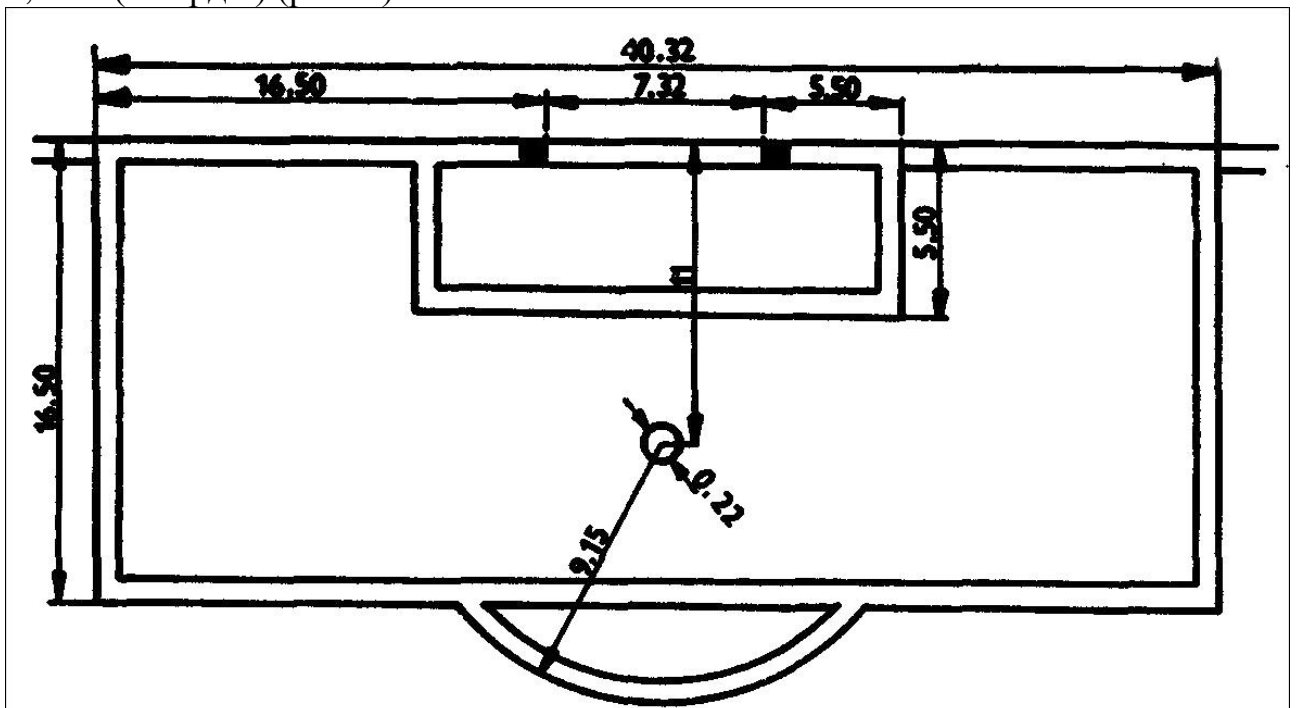

### 3. ЖЕСТИ АРБІТРА ТА АСИСТЕНТА АРБІТРА.

Жести мають бути чіткими і визначеними. Вони мають бути зрозумілі не лише гравцям, але й глядачам. Жести необхідні у тих випадках, коли гравці не зрозуміли, в чому порушення, або вони знаходяться від арбітра на значній відстані, або вони з якоїсь причини не чули свистка на зупинку гри та ін.

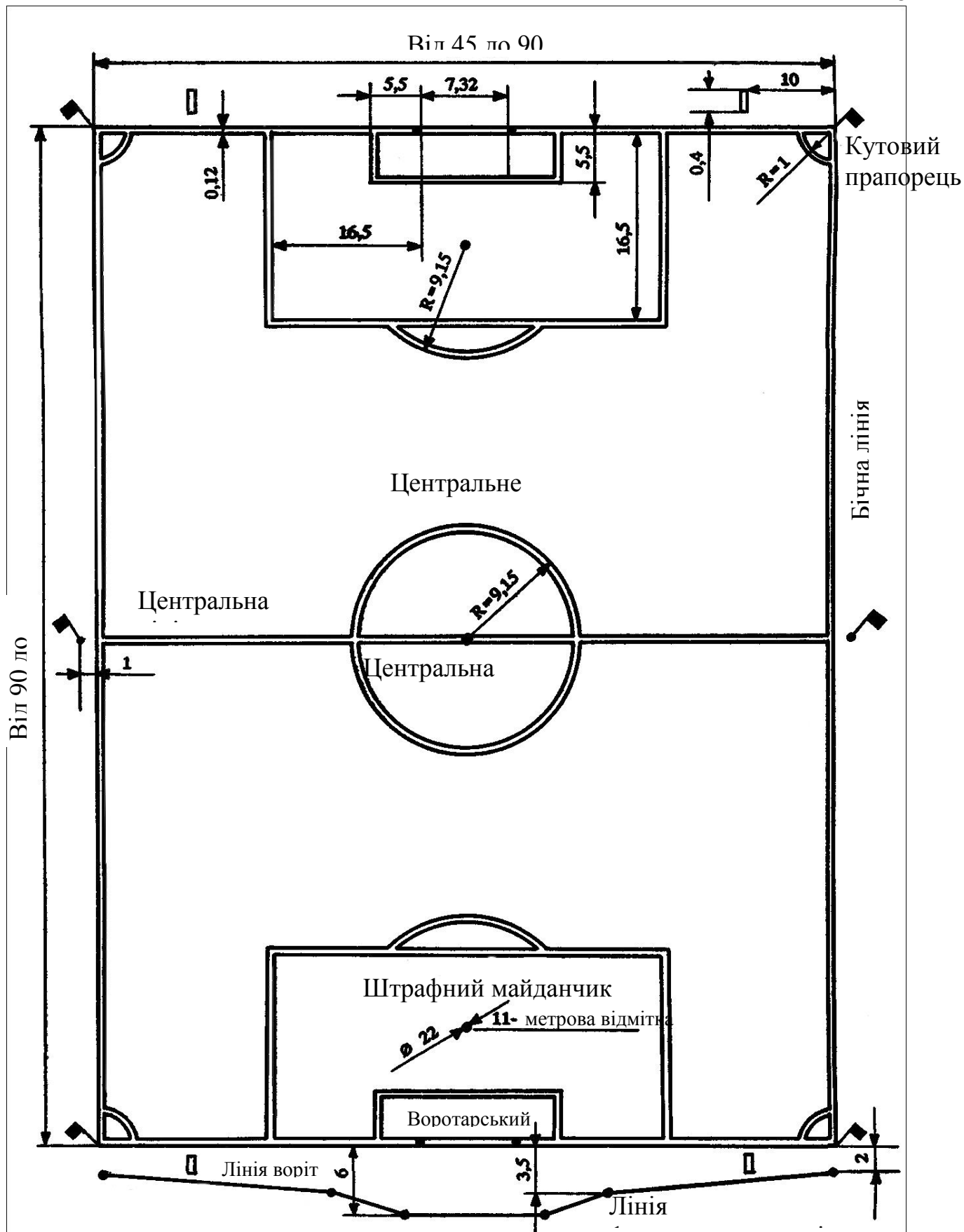
Арбітри високої кваліфікації спеціально тренують жестикуляцію.

Практикою встановлені та рекомендовані ФІФА і Федерацією футболу такі жести арбітра для застосування у різних моментах гри (вони ідентичні жестам, які застосовуються в міжнародній практиці).

1. Піднята вгору одна рука арбітра означає, що гравці однієї з команд допустили порушення правил гри і арбітр карає команду вільним ударом, з якого не можна забити м'яч у ворота суперника (рис. 1а).

2. Підняті вгору руки означають, що час усієї гри або першої половини закінчено (рис. 1б).

3. Зігнутими в ліктях руками рухом угору-вниз арбітр показує, що він бачив порушення, але, щоб команда, яка провинилася, не мала переваги, гра повинна продовжуватися. Як правило, цей жест додатково супроводжується словами арбітра: "Продовжуйте гру" або "Грайте" (рис. 1в).

4. Помах кистю руки до себе арбітр застосовує в тих випадках, коли гравець чекає свистка або коли одна з команд умисне затримує час і не вводить м'яч у гру. Цим же жестом арбітр дозволяє гравцеві, що тимчасово покинув поле або що виходить на заміну, увійти в межі поля для участі в грі (рис. 1д).



Рис. 1. Жести арбітра в полі

5. Рух руки від воріт у напрямі центру футбольного поля означає, що взяття воріт однієї з команд відбулося правильно і м'яч необхідно подати на центральну відмітку футбольного поля для того, щоб гравець команди, у ворота якої був забитий м'яч, відновив гру початковим ударом (рис. 2а).

6. Негативний рух однією або обома руками на рівні голови застосовується арбітром при неправильному взятті воріт. В цьому випадку арбітр швидко наближається до місця порушення і показує місце, де воно сталося і звідки потрібно провести штрафний або вільний удар (рис. 2б).

7. Вертикальний рух похитування кистями або пальцями означає, що м'яч після зупинки гри введений у гру неправильно, що для введення м'яча у гру він має бути нерухомий. Цей жест слідує після свистка арбітра на повторне виконання удару (рис. 2в).

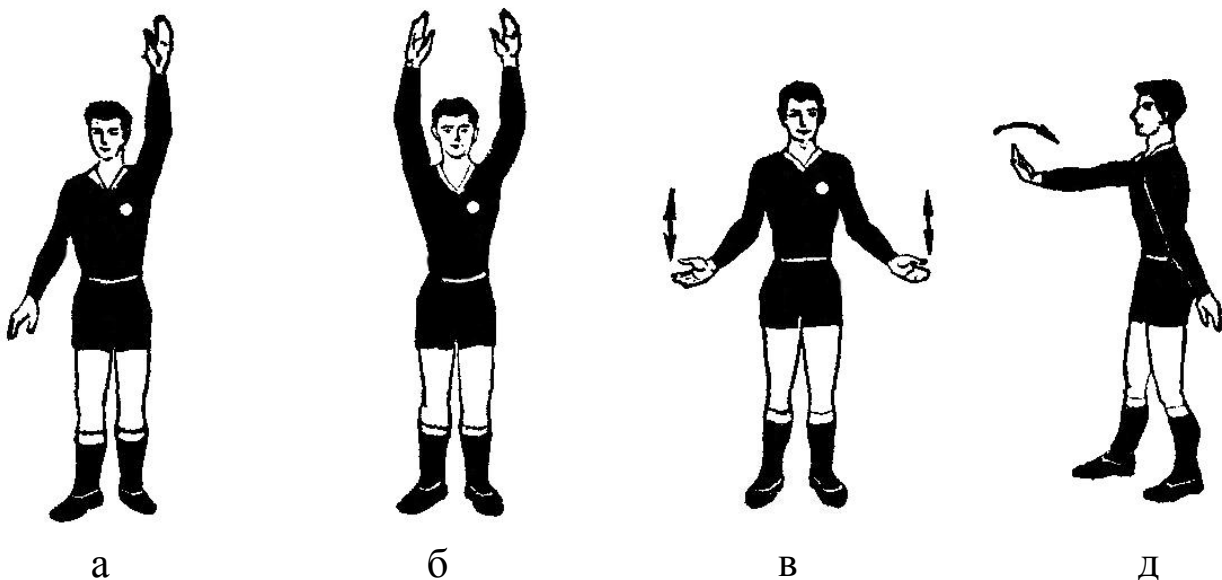
8. Гравець зіграв рукою, але для глядачів і гравців це порушення залишилося непоміченим. У цьому випадку свисток арбітра супроводжує таким жестом: долоня однієї руки постукує по передпліччю другої, піднятої вгору (рис. 2д).



Рис. 2. Жести арбітра в полі

9. Призначаючи штрафний або вільний удар, вказує, де сталося порушення, або місце, з якого належить увести м'яч у гру, а потім наступним жестом показує, у бік якої команди потрібно провести удар (рис. 3а).

10. Призначаючи кутовий удар після виходу м'яча за межі поля, арбітр показує, з якого боку має бути проведений кутовий удар (рис. 3б).

11. Арбітр призначив 11-метровий удар, вказуючи рукою на відповідну відмітку (рис. 3в).

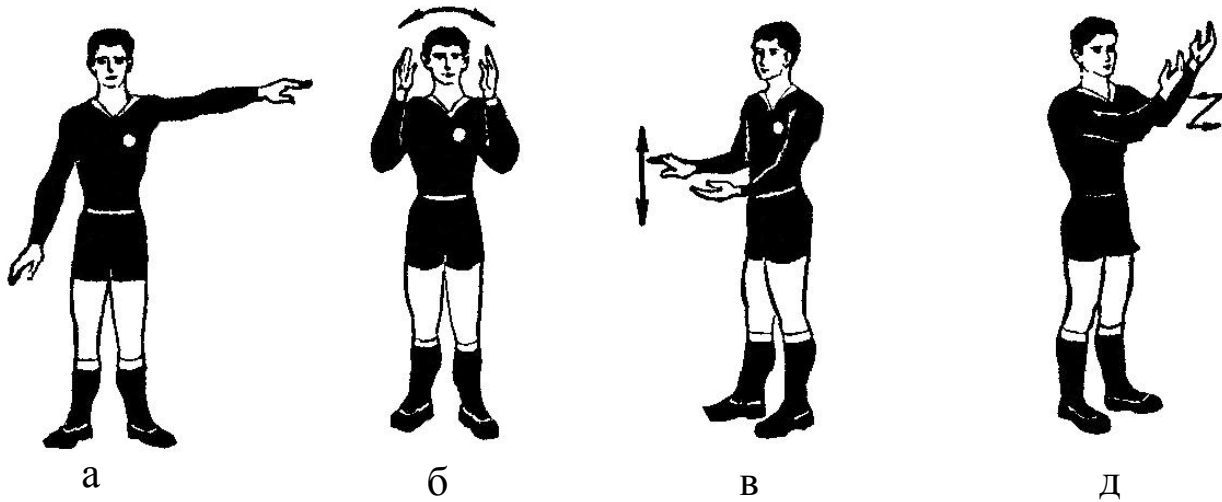
12. Удар від воріт. Арбітр показує рукою на кут воротарського майданчика, який знаходиться ближче до місця виходу м'яча за лінію воріт (рис. 3д).

13. У ході матчу арбітр застосовує спеціальні картки червоного і жовтого кольорів. Піднята високо над головою картка червоного кольору означає, що гравця, який допустив грубе порушення, вилучаються з поля без права заміни іншим гравцем. Якщо гравцеві виноситься попередження, арбітр застосовує картку жовтого кольору (рис. 3е).

14. Піднята рука арбітра з похитуванням кисті з одного боку в другий означає: "сигнал асистента арбітра на лінії бачу, але приймаю інше рішення" (рис. 3е).



Рис. 3. Жести арбітра в полі

### Асистенти арбітра на лінії

1. У разі виходу м'яча за лінію воріт від гравця команди, що нападає, асистент арбітра вказує прапорцем у бік площі воріт команди, що захищається (рис. 4а).

2. У разі виходу м'яча за лінію воріт від гравця команди, що захищається, асистент арбітра вказує прапорцем на найближчий від себе кутовий сектор (рис. 4б).

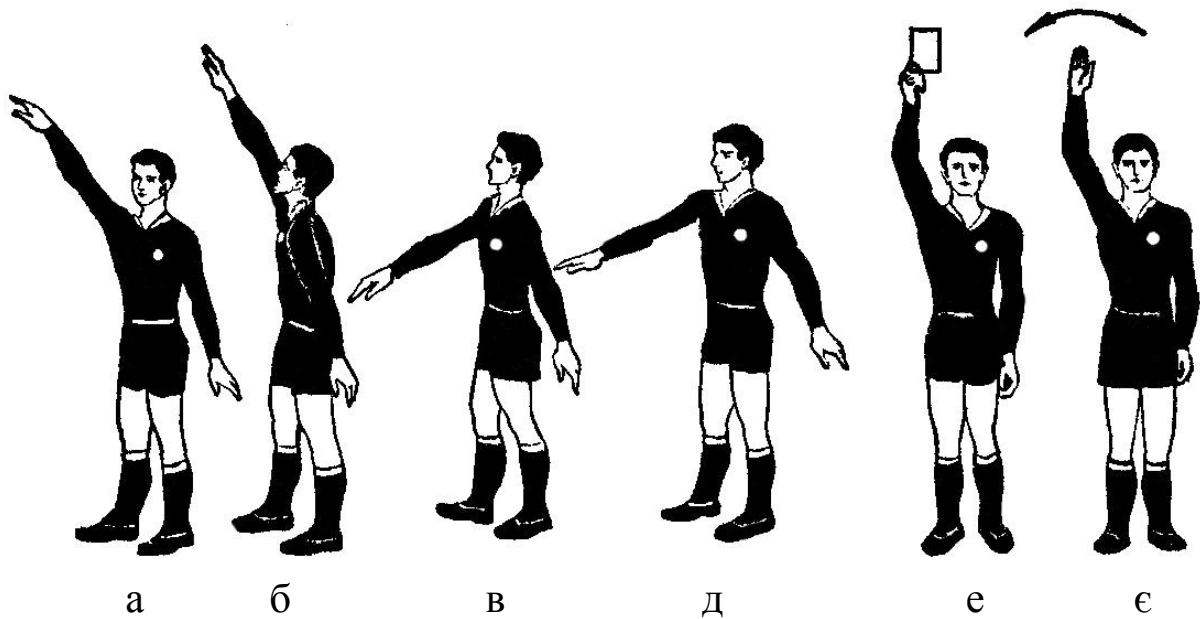
3. У разі виходу м'яча за бічну лінію асистент арбітра показує прапорцем у бік воріт команди, гравець якої останнім торкнувся м'яча (рис. 4в).

4. Визначаючи положення "поза грою", асистент арбітра різко піднімає прапорець над головою, а потім вказує на місце перебування гравця, що виявився в положенні "поза грою" (рис. 4д).



Рис. 4. Жести асистента арбітра на лінії

5. Прийнято три положення прапорця – залежно від місця перебування гравця команди, що нападає, який опинився в положенні “поза грою”:

- угору-вперед – асистент арбітра вказує місце перебування гравця в положенні “поза грою” на протилежній від себе стороні поля (рис. 5а);
- уперед паралельно поверхні поля – гравець знаходився в середній частині поля (рис. 5б);
- уперед-вниз – гравець перебуває на ближній до асистента арбітра стороні поля (рис. 5в).

6. Визначаючи інші порушення правил гри (груба, небезпечна гра, гра рукою, недисциплінована поведінка, вторинне торкання м'яча після введення його в гру, вихід гравця на поле без дозволу арбітра, неправильне вкидання м'яча з-за бічної лінії та ін.), асистент арбітра різко піднімає прапорець угору й робить ним декілька сигналів над головою. Після того, як арбітр зверне увагу на сигнал асистента на лінії і зупинить гру, одночасно зі свистком потрібно вказати прапорцем у бік воріт команди, гравець якої допустив порушення (рис. 5.д).

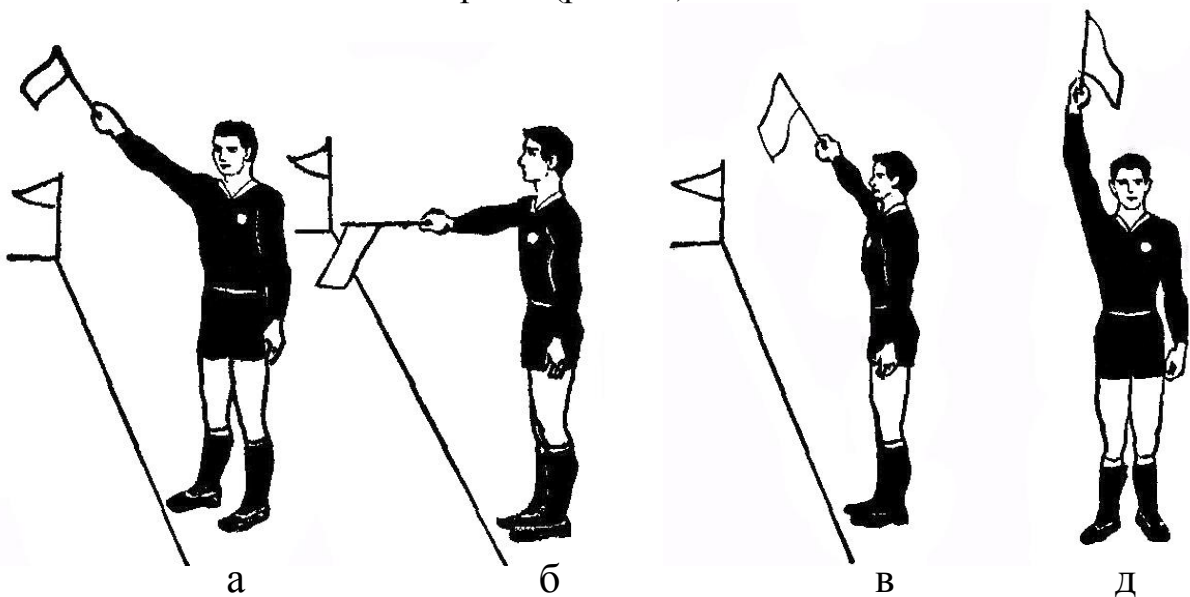
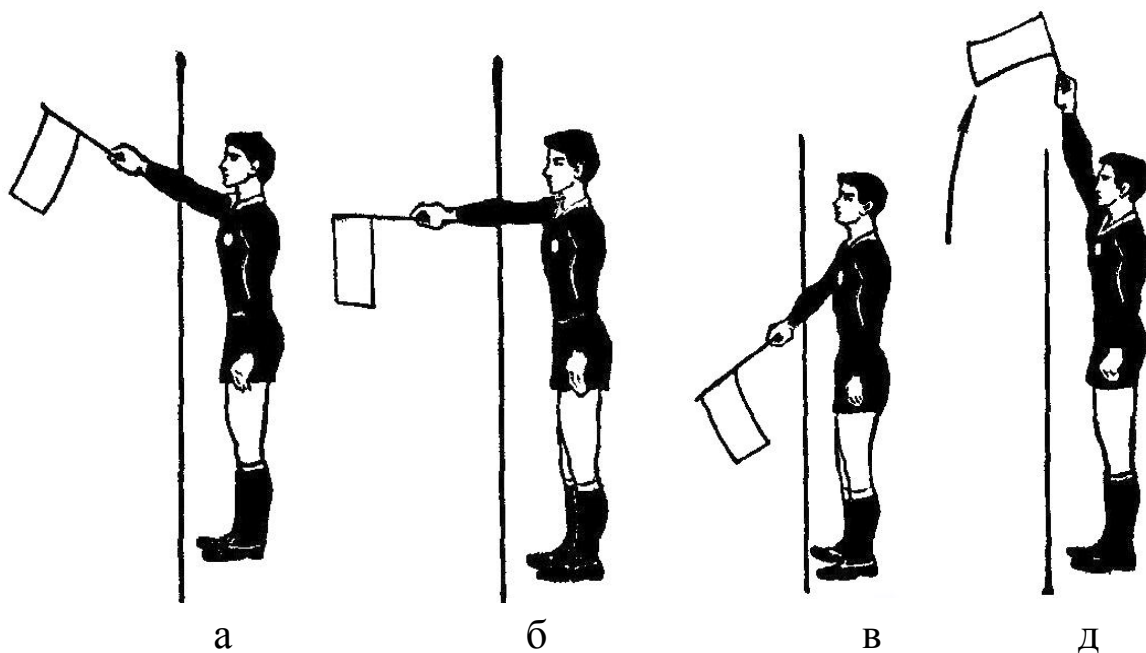

*Рис. 5. Жести асистента арбітра на лінії*

7. Щоб сповістити арбітра про намір команди зробити заміну, асистент на лінії піднімає двома руками прапорець над головою (рис. 6).



*Рис. 6. Сигнал прапорцем про намір команди зробити заміну*

### **Сигналізація прапорцем у разі різних порушень**

Під час проведення змагання асистент арбітра повинен своєчасно визначати вихід м'яча за межі поля, а також порушення, на які арбітр просив звертати його увагу, і чітко подавати встановлені сигнали прапорцем. При цьому асистент на лінії не повинен поспішно подавати сигнали, наприклад до того, як м'яч вийде за межі поля, передбачаючи, що цьому ніхто вже не може перешкодити. Сигнал має бути поданий після того, як асистент на лінії буде переконаний у виході м'яча за лінію або в явному ігровому порушенні. В останньому випадку асистент арбітра подає сигнал на порушення, якого арбітр дійсно не міг бачити, але не повинен давати сигнал, якщо зупинка гри принесе перевагу команді, що провинилася.

Визначаючи порушення правил (переважно правила XII, якщо до початку гри арбітр просив про цю допомогу асистентів на лінії), асистент арбітра прапорцем подає сигнали, які поділяються на дві фази:

- перша – потрібно підняти прапорець угору, аби привернути увагу арбітра (рис. 7а);

- друга – після того, як арбітр зверне увагу на сигнал асистента і зупинить гру, одночасно свистком потрібно вказати прапорцем, кому належить право ввести м'яч у гру, тобто показати прапорцем, у бік якої команди має бути призначений вільний або штрафний удар (рис. 7б).

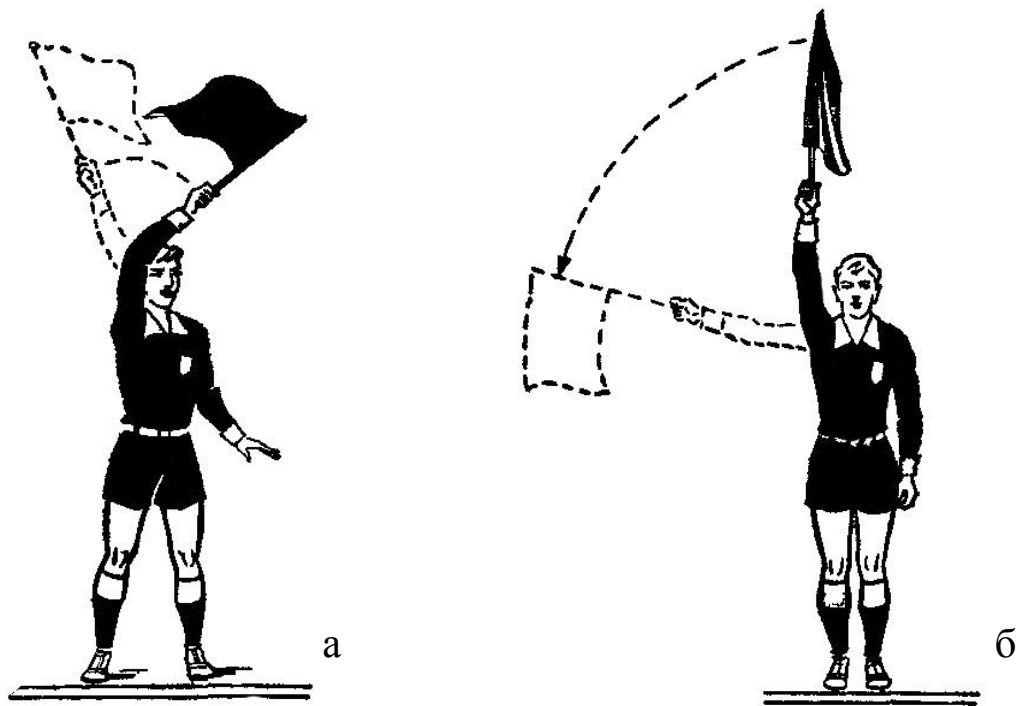

*Рис. 7. Жести асистента арбітра на лінії*

У другій фазі в одних випадках асистент арбітра не повертається боком до поля, аби показати прапорцем, у бік якої команди потрібно призначити той або інший удар. Це буває тоді, коли він тримає прапорець у тій руці, яку, стоячи лицем до поля, разом із прапорцем може витягнути вбік від себе. В інших випадках асистент арбітра повинен стати боком до поля і лицем до лінії воріт команди, що провинилася, і тримати прапорець на витягнутій руці дещо вище за рівень плечей, показуючи, у бік якої команди потрібно призначити той або інший удар, а не перекладати прапорець з однієї руки в іншу. Асистент на лінії також повинен діяти у разі виходу м'яча за бічну лінію, виключаючи першу фазу сигналізації.

У тих випадках, коли арбітру важко визначити, який удар потрібно призначити за сигналом прапорця асистента на лінії, останній повинен пояснити своє рішення додатковим жестом, наприклад підняти вільну від прапорця руку вгору, пояснюючи тим самим, що гру треба відновити вільним ударом.

Якщо до того, як м'яч уведений у гру, гравець допускає будь-яке інше порушення, якого не помічає арбітр і яке, на думку асистента арбітра, не має бути залишене без уваги арбітра, то асистент, піднявши прапорець угору над головою, робить ним декілька сигналів (рис. 7). Такими порушеннями можуть бути образа суперника, асистента арбітра і тому подібне.

Варто нагадати, що при діагональному способі суддівства, коли арбітр пересувається по діагоналі в сторону одного з кутів поля, куди перемістилася гра, помічники залишаються за спиною або збоку від нього і під час спостереження за грою у вказаній зоні поля асистенти на деякий час можуть випасти з його поля зору. В той же час помічник арбітра з протилежної до арбітра сторони ретельно спостерігає за можливим положенням гравців "поза

грою”. Якщо помічник бачить, що арбітр у цей момент займає позицію, з якої важко побачити сигнал, поданий прапорцем, то він повинен дещо затримати вгорі піднятий прапорець, щоб арбітр, повернувшись і побачивши сигналізацію, міг прийняти відповідне рішення. Якщо арбітр так і не звертає уваги на сигналізацію помічника, а гра продовжується, то асистент на лінії повинен припинити подачу сигналів прапорцем. Якщо ж арбітр не звернув увагу на сигнал помічника і, на думку асистента арбітра, непомічена помилка призвела до ще більшого порушення, то він повинен привернути увагу арбітра іншими способами, про які було домовлено до початку гри.

Під час пересування і спостереження за грою прапорець потрібно тримати внизу.

Якщо арбітр домовився з асистентом на лінії про те, що той контролюватиме час гри, то помічникові рекомендується за 1 хв до закінчення першої половини або всієї гри привернути увагу арбітра декількома сигналами прапорцем внизу або іншим встановленим сигналом. Сигналом про закінчення часу гри може бути закручений на держак прапорець, який помічник арбітра утримує в горизонтальному положенні перед собою, якщо лише в цей час на його половині не йде гра і він упевнений, що в цей момент не буде потрібен прапорець для сигналізації порушення. Можуть бути й інші сигнали, про які арбітр домовляється з асистентами на лінії ще до початку гри. Як тільки арбітр зверне увагу на сигнал асистента на лінії, останній повинен негайно припинити подачу сигналу.

Вихід м'яча за лінію воріт від гравця команди, що нападає (удар від воріт). Асистент арбітра має різко підняти прапорець приблизно на рівні плечей, вказуючи ним у напрямку воріт команди, яка захищається, і, переконавшись, що арбітр побачив поданий сигнал, опустити прапорець і почати рух у напрямі до середньої лінії поля (рис. 8).

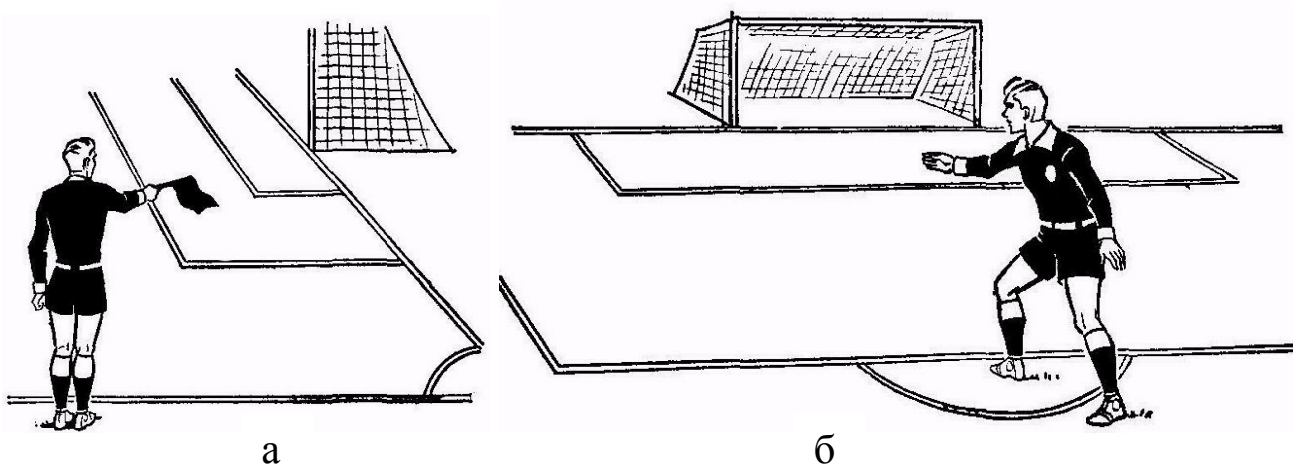

*Рис. 8. Жести асистента арбітра на лінії та арбітра в полі:*

*а – сигнал прапорцем у разі виходу м'яча за лінію воріт від гравця команди, що нападає, – удар від воріт; б – сигнал арбітра жестом руки про удар від воріт*

Потім асистент на лінії повинен зайняти позицію, з якої йому найвигідніше буде спостерігати за можливими порушеннями під час удару від воріт і за подальшим ходом гри. Арбітр у полі в разі необхідності має дати сигнал жестом руки, що призначається удар від воріт (рис. 8).

Вихід м'яча за лінію воріт від гравця команди, що захищається (кутовий удар). Асистент арбітра повинен різко підняти прапорець, вказуючи ним на кутовий сектор (рис. 9). Переконавшись, що арбітр поділяє його думку щодо прийнятого рішення, помічник арбітра швидко прямує до лінії воріт і займає свою позицію під час кутового удару.

Арбітр у полі за необхідності має дати сигнал жестом руки про призначення кутового удару (рис. 9). Вказувати треба на кутовий сектор, найближчий до виходу м'яча за лінію воріт.

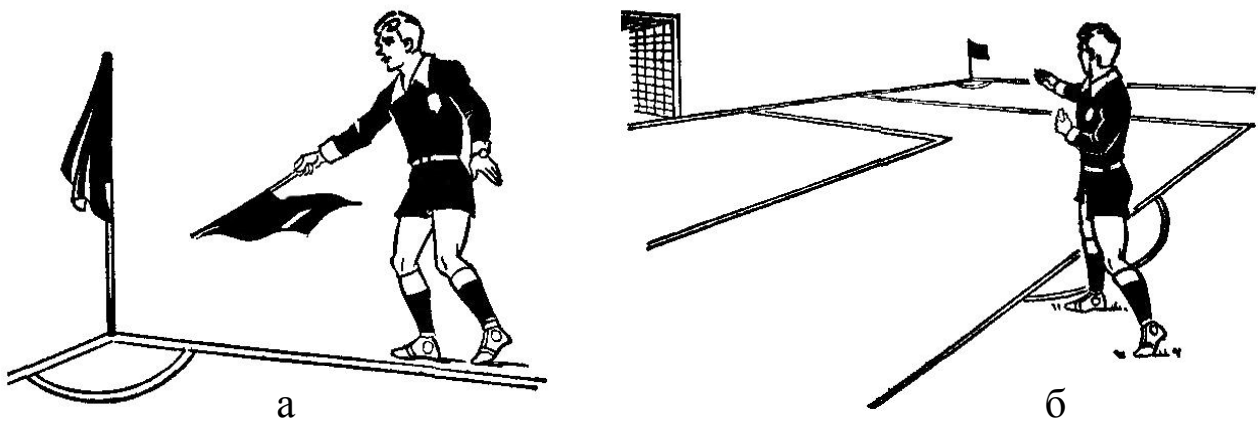

*Рис. 9. Жести асистента арбітра на лінії та арбітра в полі  
а – сигнал прапорцем у разі виходу м'яча за лінію воріт від гравця команди, що захищається, – кутовий удар; б – сигнал арбітра жестом руки про кутовий удар*

Асистент арбітра різко піднімає прапорець трохи вище за рівень плечей, вказуючи ним у бік воріт команди, гравець якої останнім торкнувся м'яча (рис. 10).

Після того, як арбітр зупинив гру або м'яч явно вийшов за лінію, потрібно вказати місце, звідки повинен бути вкинутий м'яч, і швидко зайняти позицію для спостереження за грою під час розвитку атаки та правильністю вкидання м'яча. Так само має вчинити асистент на лінії, якщо гравець порушує правила вкидання м'яча.



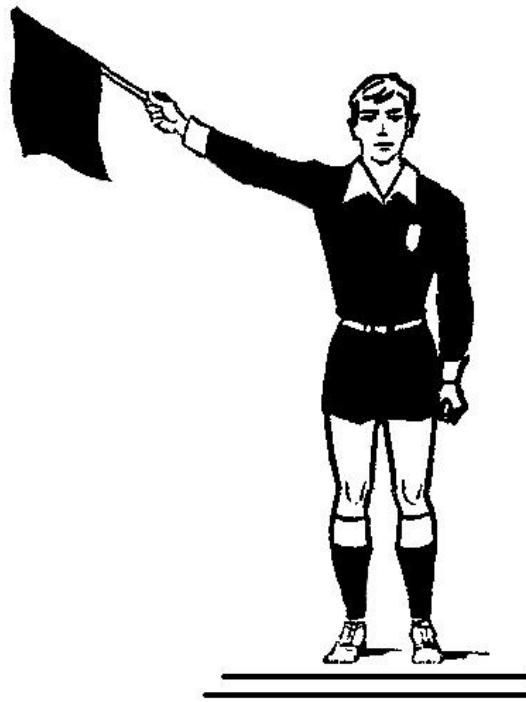

*Рис.10. Сигнал прапорцем про вихід м'яча за бічну лінію*

Визначаючи положення “поза грою”, асистент арбітра повинен різко підняти прапорець над головою і потім, коли арбітр подає сигнал на зупинку гри, вказати на місце порушення, як це показано на рис. 11.

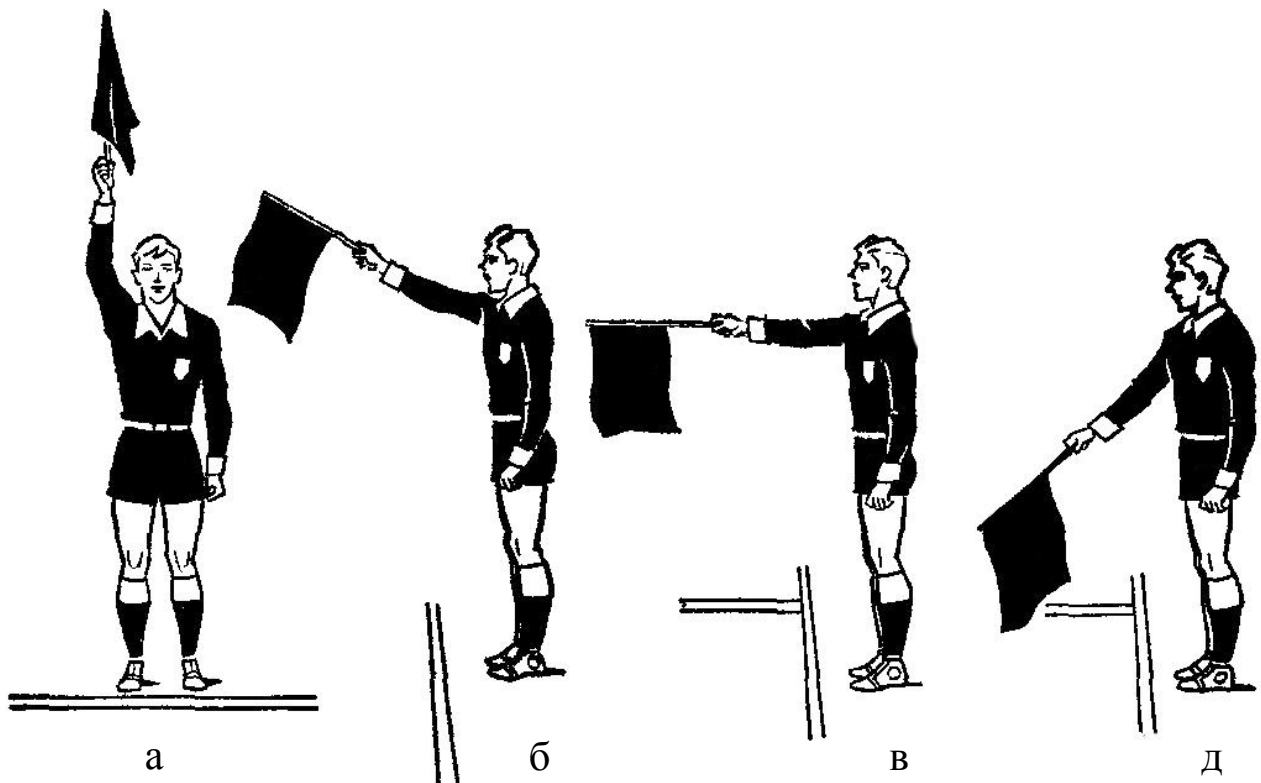

*Рис. 11. Сигнали прапорцем про положення “поза грою”:*

*а – прапорець піднятий вгору, сигнал про положення гравця “поза грою”;  
б – після того, як арбітр зупинив гру, асистент на лінії вказує місце знаходження гравця “поза грою” на протилежній від себе стороні поля; в – те саме, що і в позиції б, але в середній частині поля; д – те саме, що і в позиції б, але на ближній до арбітра лінії сторони поля*

Переконавшись, що арбітр зрозумів його сигнал, помічник повинен опустити прапорець і попрямувати у бік команди-порушника, щоб зайняти позицію, з якої зручно спостерігати за можливими порушеннями після відновленні гри.

Сигналізувати прапорцем про положення “поза грою” необхідно незалежно від того, де воно зафіксоване – на стороні арбітра або на стороні асистента арбітра на лінії.

### Жести арбітра в полі



Рис. 12. Жести арбітра в полі: а – рука, піднята вверх, – вільний удар; б – рука, спрямована в сторону воріт, – штрафний удар



Рис. 13. Жести арбітра в полі: а – гра рукою; б – поштовх руками; в – грубий поштовх



Рис. 14. Жести арбітра в полі: а – підніжка; б – удар ногою по нозі; в – стрибок на суперника

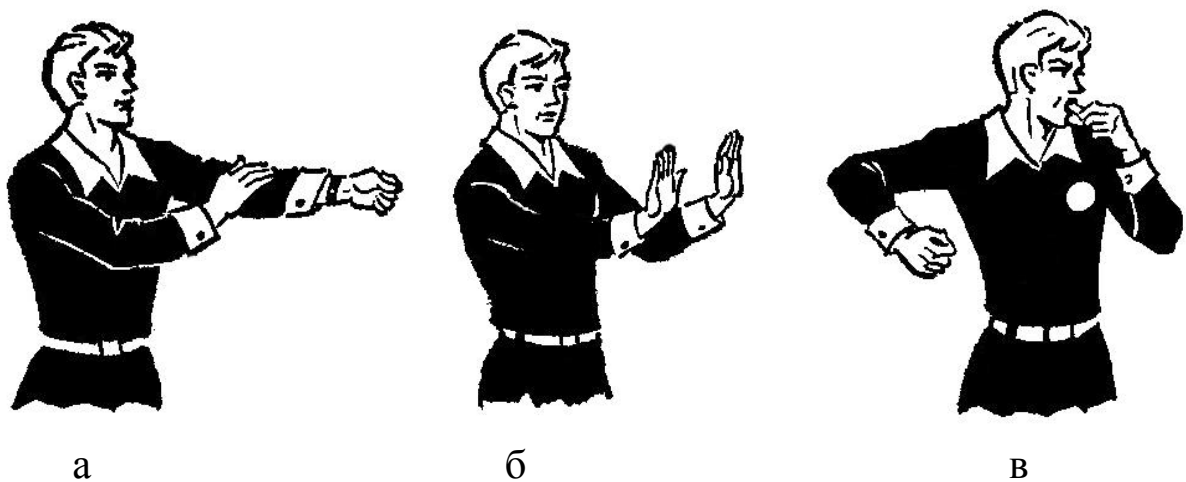

Рис. 15. Жести арбітра в полі: а – вказує місце порушення або місце, з якого потрібно ввести м'яч у гру; б – вказує на те, що зупинки гри не буде

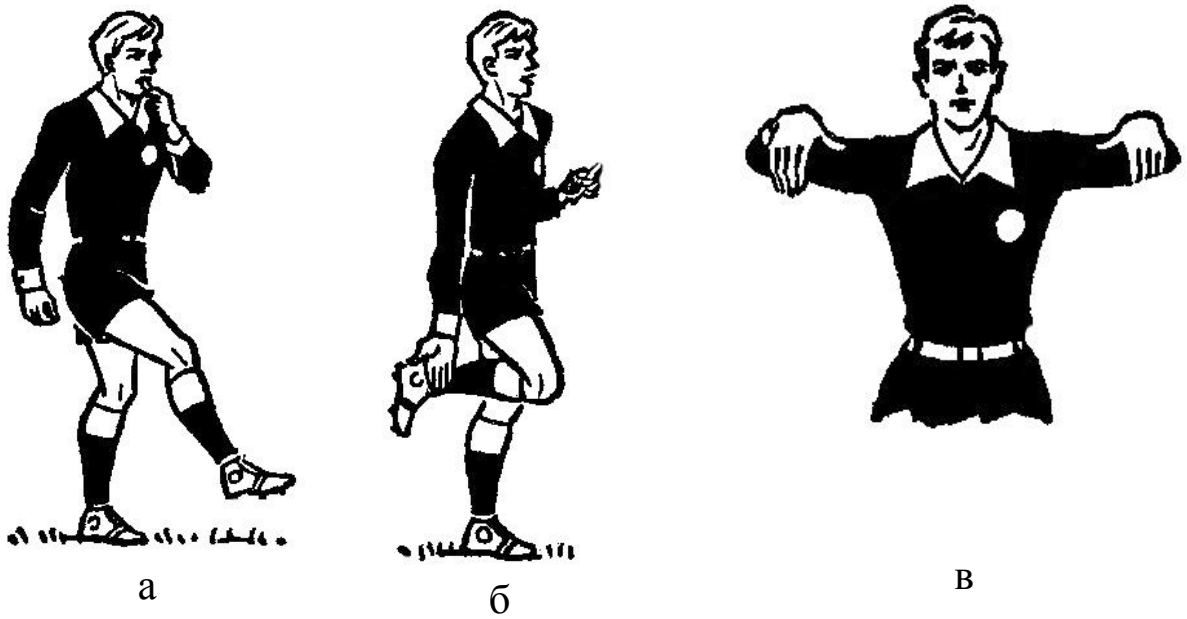

*Рис. 16. Попередження або вилучення гравця – піднята вверх рука із карточкою відповідного кольору (жовта – попередження, червона – вилучення)*

## ЛІТЕРАТУРА

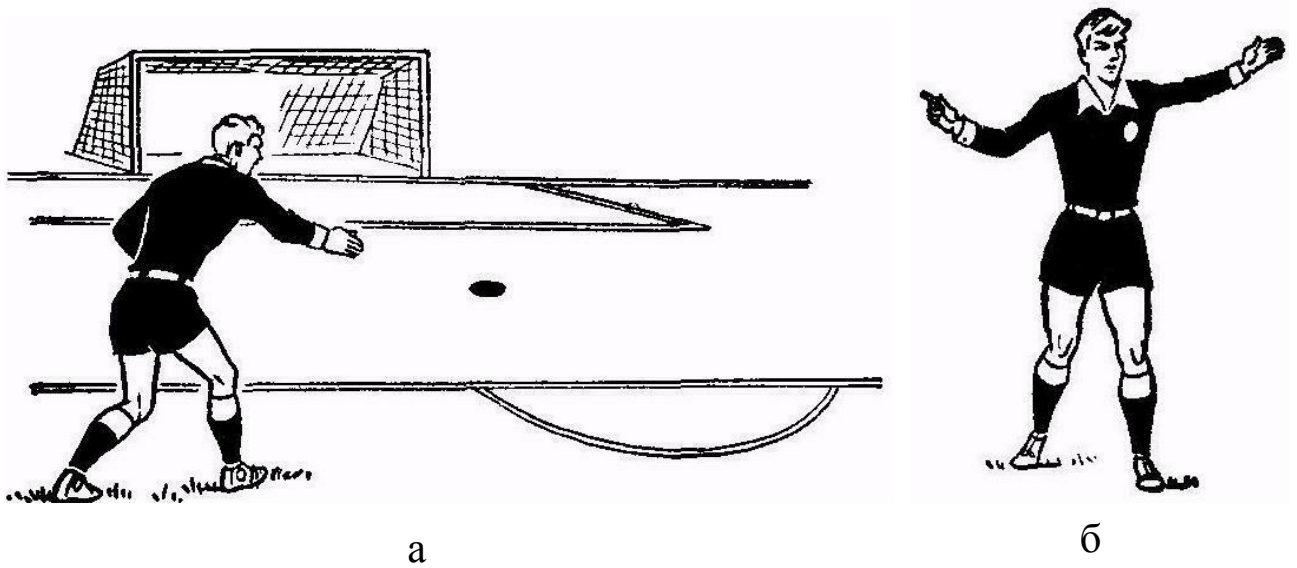
1. Соломонко В.В., Лисенчук Г.А., Соломонко О.В. Футбол. – К.: Олімпійська література, 2005. – 296 с.
2. Вихров К. Л. Подготовка футбольного арбитра / К. Л. Вихров. – К. : Здоров'я, 1987. – 200 с.
3. Вопросы и ответы к Правилам игры 2004 г. / утв. Междунар. советом футбольных ассоциаций ; под ред. К. Вихрова. – [К. : ФФУ, Науч.-метод. (техн.) комитет, 2004]. – 40 с.
4. Гайдовский В. 800 вопросов и ответов о правилах футбола : справочник / В. Гайдовский. – Тбилиси: [б.и.], 1987. – 190 с.
5. Правила гри з футболу. – Режим доступу: <http://www.football.htm>.
6. Ріпак І. М. Футбол : навч. посіб. / І. М. Ріпак. – Л. : Ліга-Прес, 2010. – 224 с.
7. Франков А.В. Футбол. – Харків: Фактор, 2009. – 192 с.