

ЗАТВЕРДЖЕНО
Заступник Міністра
молоді та спорту України

Матвій БІДНИЙ

ПРАВИЛА
спортивних змагань з боротьби самбо

I. ЗАГАЛЬНІ ПОЛОЖЕННЯ

1. Ці правила спортивних змагань з боротьби самбо (далі – Правила) визначають основні засади організації та проведення змагань з боротьби самбо, які проводяться на території України.

2. Ці Правила розроблено з урахуванням правил Міжнародної федерації самбо – ФІАС (далі – Правила ФІАС) та інших документів, що регламентують діяльність у виді спорту.

3. Вимоги цих Правил стосуються всіх дисциплін, з яких проводяться змагання з боротьби самбо.

4. Змагання з боротьби самбо проводяться згідно з положенням (регламентом) про проведення відповідного спортивного змагання з боротьби самбо (далі – Регламент), який затверджується Національною федерацією самбо України (далі – НФСУ) та організатором змагань в установленому порядку. Реєстрація спортсменів (учасників) на змаганнях означає, що зареєстровані для участі у змаганнях особи визнають повноваження організаторів щодо проведення змагань, ці Правила, Правила ФІАС та Регламенти такими, що є обов'язковими для виконання кожним зі спортсменів (учасників) змагань.

5. Мета проведення змагань з боротьби самбо:

- популяризація серед широких верств населення виду спорту, забезпечення прогресивних змін у розвитку спортивних єдиноборств, що дасть змогу підвищити їхню роль у фізичному розвитку громадян, зміцнення авторитету України в світовому співтоваристві;

- визначення найкращих спортсменів і команд, підвищення майстерності спортсменів, підготовка їх для подальшої участі у змаганнях різного рівня;

- розвиток боротьби самбо в Україні;

- підвищення спортивної майстерності спортсменів, виконання нормативів Єдиної спортивної класифікації України;

- визначення призерів і переможців;

- виявлення найсильніших спортсменів для формування збірних команд України з боротьби самбо для участі в чемпіонатах світу і Європи, інших міжнародних змаганнях;

- виявлення команд-переможців і призерів у ході проведення командних змагань;

- покращення методів та практики суддівства змагань з боротьби самбо;

- обмін досвідом, знаннями й інформацією.

6. Якщо під час проведення змагань з самбо виникають справедливі підстави для сумнівів в інтерпретації цих Правил та інших положень, що використовуються, спірні питання мають роз'яснюватися за рішенням головного судді змагань або головою, іншим повноважним представником Всеукраїнської колегії суддів НФСУ.

7. Ці Правила визначені для обов'язкового використання під час проведення всіх змагань з боротьби самбо на території України відповідно до Єдиного календарного плану фізкультурно-оздоровчих та спортивних заходів

України. Спортивні ситуації, що не визначені цими Правилами, трактуються відповідно до Правил ФІАС.

8. Ці Правила регламентують змагання з дисциплін самбо:

- спортивне самбо (боротьба самбо);
- бойове самбо;
- пляжне самбо.

9. Офіційні регіональні, обласні, інші локальні змагання, навчально-тренувальні заходи з боротьби самбо проводяться відповідно до календарних планів та Регламентів, затверджених в установленому порядку НФСУ.

10. Чемпіонати, Кубки України, всеукраїнські і міжнародні змагання проводяться НФСУ відповідно до календарних планів і Регламентів, затверджених в установленому порядку Міністерством молоді та спорту України.

11. НФСУ здійснює акредитацію суб'єктів фізкультурно-оздоровчої та спортивної діяльності з самбо на відповідність матеріально-технічної бази та персоналу, фізкультурно-спортивного спорядження і обладнання чинному законодавству України у сфері фізичної культури і спорту та нормам, затвердженим НФСУ.

12. Антидопінговий контроль учасників змагань здійснюється відповідно до вимог Закону України «Про антидопінговий контроль у спорті» та Міжнародної конвенції про боротьбу з допінгом у спорті. Кожен спортсмен зобов'язаний знати порядок проведення тестування.

13. Правила призначені для організаторів, суддів, тренерів і осіб, які займаються самбо.

II. ОРГАНІЗАЦІЯ ТА ПРОВЕДЕННЯ ЗМАГАНЬ

1. Види змагань

1. За видами змагання поділяються на:

- а) особисті;
- б) командні,
- в) особисто-командні;

2. Вид змагань визначається Регламентом у кожному окремому випадку.

3. В особистих змаганнях визначаються тільки особисті результати і місця учасників у відповідних вагових категоріях.

4. У командних змаганнях команди зустрічаються одна з одною, за результатами цих зустрічей визначаються місця команд.

5. В особисто-командних змаганнях визначаються особисті місця учасників, місце команди визначається в залежності від особистих результатів її учасників відповідно до Регламенту.

2. Система проведення змагань

1. У ході проведенні змагань учасники виступають в одній групі (система без розподілу на підгрупи) або жеребкуванням розподіляються на кілька

підгруп (система з розподілом на підгрупи). В останньому випадку додатково має бути зазначено, як атлети, які виграли, переходять до наступного раунду змагань.

2. Змагання можуть проводитися за способом:

а) коловим, коли кожен учасник зустрічається з кожним;

б) з вибуванням учасників, які переможені у встановленій Регламентом кількості сутичок.

3. Порядок зустрічей між учасниками (командами) визначається жеребкуванням і обраними системою і способом проведення змагань.

4. Система і спосіб проведення змагання мають бути визначені Регламентом.

3. Регламент проведення змагань

1. Регламент проведення змагань, затверджений організаціями, що які їх проводять, поряд з Правилами є основним документом, яким керується суддівська колегія і учасники змагань.

2. Пункти Регламенту мають бути точними й унеможливлувати різне їх тлумачення.

3. Регламент містить розділи:

1) назва змагань;

2) місце і терміни проведення цих змагань;

3) керівництво змагань (організації, на які покладається проведення змагань);

4) час, місце і порядок: процедури зважування учасників змагань; процедури проведення жеребкування; проведення нарад з тренерами і представниками делегацій; проведення тренувань для спортсменів;

5) програма змагань;

6) місце та умови розміщення команд (із зазначенням назв і контактною інформацією готелів, умовами бронювання);

7) умови участі в змаганнях (склад делегацій, допуск команд і учасників, вагові категорії, вік, класифікація);

8) умови і порядок проведення змагань;

9) нагородження переможців і призерів змагань;

10) порядок і терміни подачі заявок на участь у змаганнях;

11) страхування та порядок надання медичних послуг учасникам змагань;

12) порядок і умови акредитації учасників змагань;

13) судді;

14) допінг-контроль;

15) умови фінансування;

16) транспорт (зустріч і проводи делегацій, перевезення учасників до місця змагань і тренувань та зворотньо);

17) маркетинг і реклама;

18) додаткова інформація;

19) контактна інформація.

4. Зміни та доповнення до Регламенту має право вносити організація, що його затвердила, не пізніше, ніж до початку жеребкування, з обов'язковим оприлюдненням їх для представників команд-учасників або учасників.

4. Допуск учасників до змагань

1. Умови допуску учасників до змагань, їх спортивна приналежність, кваліфікація та вік, перелік представлених в реєстраційну комісію документів визначаються Регламентом.

2. Допуск учасників здійснюється реєстраційною комісією. До складу реєстраційної комісії входять представник НФСУ, представник організаційного комітету, головний суддя або заступник, головний секретар, лікар. Відповідальність за допуск учасників у спірних ситуаціях несе представник НФСУ.

3. Допуск учасників здійснюється відповідно до Регламенту. Дозволяється допуск до відповідної вікової групи спортсменів, що беруть участь у змаганнях найближчого (молодшого) року народження, за умови надання медичної довідки, підписаної лікарем та персональним тренером (для неповнолітніх має бути згода батьків/опікунів).

4. У змаганнях серед дорослих зі спортивного і пляжного самбо допускаються спортсмени, яким на момент проведення змагань виповнилося 16 років. У змаганнях серед дорослих з бойового розділу допускаються спортсмени, яким на момент проведення змагань виповнилося 18 років, відповідно у змаганнях серед юніорів – юнаки, серед юнаків – кадети.

5. Спортсмени зобов'язані мати спортивну страховку.

6. Майстри (ветерани) мають пройти медичний огляд (висновки лікарів спеціалізацій – ендокринолог, кардіолог, хірург, лікар загальної практики) для отримання свідоцтва щодо допуску до змагань з офіційним підписом і печаткою медичного закладу.

III. УЧАСНИКИ ЗМАГАНЬ

1. Процедура зважування учасників

1. Процедура зважування має встановлює відповідність ваги учасника межах однієї з вагових категорій. Учасник має право боротися в цих змаганнях тільки в одній ваговій категорії.

2. Порядок і час зважування учасників змагань визначається Регламентомі. Спортсмен, який спізнився або не з'явився на зважування, до змагань не допускається.

Протягом 1 години до початку зважування учасникам надається право контрольних зважувань на терезах, на яких проводитиметься офіційне зважування.

Зважування проводиться тільки один раз, проходить напередодні дня змагань і триває 1 годину.

У виняткових випадках, за рішенням головного судді змагань і представника НФСУ, зважування може проводитися в день змагань, і має бути закінчено не пізніше, ніж за 2 години до початку змагань. Дозволяється використовувати для зважування кілька терезів, учасники однієї вагової категорії мають зважуватися на одних і тих же терезах.

3. Зважування проводить бригада суддів, призначена головним суддею, в яку входять заступник головного судді, представник секретаріату змагань і два судді (у пляжному самбо – два представники). У процедурі зважування бере участь лікар. Всі судді мають бути в офіційній формі, лікар – в медичному халаті. Всі члени бригади суддів на зважуванні мають бути однієї статі зі спортсменами.

4. Перед зважуванням учасники проходять зовнішній медичний огляд лікарем змагань. Спортсмен, який має рани, ознаки захворювань шкіри, порушення чи пошкодження опорно-рухового апарату, до процедури зважування не допускається.

Учасники зважуються в спеціальній кімнаті напівоголеними в спортивній нижній білизні: чоловіки – в трусах, жінки – в трусах і ліфі.

Зважування без одягу не допускається.

5. Перед зважуванням учасник зобов'язаний пред'явити паспорт і заповнену анкету. Решта документів (ліцензія учасника, страховка, карта медичного контролю) надаються в реєстраційну комісію, за підсумками якої складається протокол зважування для кожної вагової категорії учасників.

6. Результати зважування заносяться до протоколу, який підписують усі члени суддівської бригади. Вага спортсмена має входити в межі відповідної вагової категорії, фіксуються показники терезів до десятих часток.

7. У випадку невідповідності ваги спортсмена рамкам вагової категорії суддя пише точну вагу, аббревіатуру слів «не допущено» НД, спортсмен розписується напроти неї.

8. У випадку невідповідності ваги спортсмен може взяти участь у зважуванні наступної вагової категорії, якщо в цій категорії не перевищено квоти на участь від команди.

9. Учасник має право боротися тільки в тій ваговій категорії, яка відповідає його фактичній вазі, зафіксованій на офіційному зважуванні.

10. У командних змаганнях команди мають складатися зі спортсменів, які також змагалися в індивідуальних видах програми. У день командних змагань спортсмени можуть змагатися у власній ваговій категорії або у наступній категорії (вище). Спортсмени не зобов'язані додатково зважуватися у командних змаганнях.

2. Права та обов'язки учасників

1. Учасник зобов'язаний:

- 1) суворо дотримуватись Правил, Регламенту;
- 2) виконувати вимоги суддів;
- 3) негайно вийти на килим за викликом суддівської колегії;

4) за неможливості з якихось причин продовжувати змагання негайно повідомити суддівську колегію;

5) обмінюватися з суперниками рукоштовками перед сутичкою і після неї;

6) бути коректним у ставленні до всіх учасників, суддів, осіб, які проводять і обслуговують змагання, глядачів;

7) виступати поголеним (або мати коротку бороду), з коротко підстриженими нігтями, у формі самбо, що відповідає Регламенту НФСУ;

8) щільно укласти довге волосся в тугу косу або «хвіст» довжиною не більше 20 см;

9) мати медичний допуск до участі в змаганнях;

10) мати спортивну страховку.

2. Учасник має право:

1) звертатися до суддів через представника своєї команди; під час проведення особистих змагань (за відсутності представника) звертатися безпосередньо до головного судді;

2) за 1 годину до початка зважування проводити контроль власної ваги на вагах офіційного зважування;

3) своєчасно отримувати необхідну інформацію: щодо ходу змагань, програми змагань, змін у програмі змагань, складу пар чергового кола, результатів сутичок тощо;

4) використовувати в ході однієї сутички 2 хвилини на отримання медичної допомоги;

5) подати сигнал жестом чи голосом, якщо судді не помічають проведення забороненого прийому суперником;

6) звернутися до арбітра з проханням зупинити поєдинок (тільки в разі потреби отримання медичної допомоги або для приведення в порядок форми).

3. Представники, тренери і капітани команд

1. Посередником між суддівською колегією і учасниками, заявленими цією організацією, є представник (керівник) команди. Якщо команда не має спеціального представника, його обов'язки виконує тренер або капітан команди.

2. Представник несе відповідальність за дисципліну учасників команди і забезпечує їх своєчасну явку на змагання.

3. Представник бере участь у жеребкуванні, присутній на нарадах суддівської колегії, якщо вони проводяться спільно з представниками.

4. Представник має право подати головному судді письмовий протест, обґрунтований посиланням на пункт Правил.

5. Представнику, тренеру і капітану команди забороняється втручатися в дії суддів і осіб, які проводять змагання.

6. Представник під час змагань зобов'язаний перебувати на спеціально відведеному для представників місці.

7. Представник команди не може бути одночасно суддею цих змагань.

8. Під час поєдинку тренер має право секундувати сутичку, перебуваючи на спеціально відведеному для цього місці близько килима, не залишаючи його під час сутички і не втручаючись в роботу суддів. Під час змагання тренер зобов'язаний бути одягнений в спортивний костюм. Перебування в залі в головному уборі тренерам і представникам забороняється.

9. Тренер має право під час сутички звернути увагу суддів на оцінку технічних дій, піднявши руку вгору, не встаючи з місця.

10. За порушення правил поведінки представник або тренер може бути видалений з місця змагань до завершення заходу без права перебування в змагальній зоні.

11. Після оголошення дискваліфікації, представник або тренер зобов'язаний залишити змагальну зону.

IV. СУДДІВСЬКА КОЛЕГІЯ

1. Склад суддівської колегії

1. Склад суддівської колегії змагань затверджує Голова суддівської комісії НФСУ.

2. До суддівської колегії змагань входять:

- 1) головний суддя;
- 2) заступники головного судді;
- 3) головний секретар, заступник головного секретаря;
- 4) судді (арбітри, бокові судді).

3. Організація, яка проводить змагання, надає допоміжний персонал, до складу якого входять:

- 1) технічні секретарі;
- 2) судді на контролі форми;
- 3) секундометристи;
- 4) інформатори;
- 5) оператори електронного табло, системи відеоповторів;
- 6) коментатори, диктори;
- 7) лікарі;
- 8) комендант;
- 9) адміністратор;
- 10) керівник змагальної зони.

4. Розрахунок необхідної кількості суддів і допоміжного персоналу вказано в додатках 13 та 20 у залежності від дисциплін виду спорту.

5. Обов'язки та права членів суддівської колегії і допоміжного персоналу, не зазначених у цьому розділі Правил, встановлюються у розділах Правил щодо відповідних дисциплін виду спорту.

2. Головний суддя

1. Головний суддя керує змаганнями і відповідає за їх проведення відповідно до цих Правил і Регламенту.

2. Головний суддя зобов'язаний:

1) спільно з лікарем і представником організації, що проводить змагання, перевірити готовність до змагань приміщення, обладнання, інвентарю, відповідність їх вимогам цих Правил, скласти акт прийому місця проведення змагань (Додаток 14), а також переконатися в наявності необхідної документації;

2) призначити бригади суддів на зважування;

3) організувати жеребкування учасників;

4) затвердити графік ходу змагань;

5) розподілити заступників і суддів на кожен килим, змагальну арену;

6) проводити нараду суддівської колегії напередодні першого дня змагань, перед початком змагань (для оголошення Програми та порядку роботи суддівської колегії), а також в тих випадках, коли це потрібно в ході змагань;

7) своєчасно ухвалити рішення за протестами, які надійшли від представників команд;

8) ухвалити рішення щодо дискваліфікації спортсмена;

9) затвердити склад пар фіналів і призначити бригади суддів для їх проведення;

10) дати підсумкову оцінку роботи кожного члена суддівської колегії за десятибальною шкалою;

11) протягом 3-х днів здати звіт (Додаток 15) в організацію, що проводить змагання, на електронному та паперовому носіях.

3. Головний суддя має право:

1) перервати сутичку, оголосити перерву або припинити змагання у разі форс-мажорних обставин, що заважають проведенню змагань;

2) за необхідності перервати сутичку для обговорення спірного моменту без його участі в обговоренні;

3) внести зміни до Програми та графіку ходу змагань, якщо в цьому виникла нагальна необхідність;

4) змінити функції суддів в ході змагань;

5) усунути суддів, які вчинили грубі помилки або не справляються з виконанням покладених на них обов'язків, зазначивши це в звіті;

6) зробити попередження (або усунути від виконання обов'язків) представникам, тренерам і капітанам команд, що допустили грубість і вступили в суперечки з суддями;

7) змінити черговість зустрічей або порядок зустрічей, якщо в цьому виникла необхідність.

4. Головний суддя не має права:

1) відсторонити або замінити суддів під час сутички;

2) відмінити рішення суддівської трійки;

3) змусити суддю змінити власне рішення або нав'язувати трійці суддів своє рішення.

5. Виконання розпоряджень головного судді обов'язково для учасників, суддів, представників і тренерів команд.

6. За дорученням головного судді його функції може виконувати на змаганнях заступник головного судді.

3. Заступник головного судді

1. Заступник головного судді бере участь в керівництві змагань. Кількість заступників головного судді залежить від кількості килимів (змагальних арен), на яких проводяться змагання.

Заступник головного судді під час суддівства сутички розташовується за спеціальним столом і спостерігає за тим, що відбувається на килимі (змагальній арені), і за роботою суддівської бригади. На його столі розташовується монітор для відеоперегляду.

2. Заступник головного судді:

1) комплектує суддівські бригади на сутички опікуваного ним килима (змагальної арени) і контролює їхню діяльність;

2) має право затримати оголошення оцінки технічної дії або результату сутички (але не після її закінчення), якщо думки суддів розходяться, а також, якщо він не згоден з їх рішенням, для додаткового обговорення і ухвалення остаточного рішення;

3) за необхідності має право звернутися до головного судді для додаткового обговорення спірного моменту й оголошення остаточного рішення;

4) на вимогу головного судді перериває сутичку;

5) ухвалює рішення щодо необхідності оголосити четверте попередження (у спортивному і бойовому самбо);

6) ухвалює рішення щодо зняття спортсмена з сутички;

7) робить клопотання до головного судді щодо дискваліфікації спортсмена;

8) дає оцінку роботи кожного члена суддівської колегії опікуваного ним килима (змагальної арени) за десятибальною шкалою, з подальшою передачею протоколів оцінки роботи суддів головному судді;

9) може рекомендувати головному судді усунути суддів, які зробили грубі помилки або не справляються з виконанням покладених на них обов'язків;

10) визначає необхідність розгляду звернення тренера;

11) за дорученням головного судді на змаганнях може виконувати його функції.

3. Якщо заступник головного судді не справляється з покладеними на нього обов'язками або з об'єктивних причин не може їх виконувати, рішенням головного судді на посаду заступника головного судді призначається один із суддів змагань, призначений Головою суддівської комісії НФСУ.

4. Головний секретар. Заступник головного секретаря

1. Головний секретар керує роботою секретаріату змагань:

1) входить до реєстраційної комісії;

2) проводить жеребкування;

3) складає Програму і графік ходу змагань;

- 4) веде протоколи змагань;
- 5) встановлює порядок зустрічей спортсменів за колами;
- 6) контролює оформлення протоколів сутичок;
- 7) оформлює розпорядження і рішення головного судді;
- 8) представляє головному судді результати змагань на затвердження і необхідні дані для підсумкового звіту;
- 9) дає відомості представникам, коментаторам і журналістам з дозволу головного судді;
- 10) керує операційною системою проведення змагань.

2. Заступник головного секретаря асистує головному секретарю під час проведення змагань і за необхідності може виконувати функції головного секретаря.

5. Лікар змагань

1. Лікар змагань входить до числа членів комісії з допуску учасників.
2. Лікар змагань:
 - 1) перевіряє правильність оформлення заявок, наявність в них візи лікаря щодо допуску учасників до процедури зважування і змагань;
 - 2) бере участь у процедурі зважування, проводить зовнішній огляд учасників;
 - 3) стежить за дотриманням санітарно-гігієнічних вимог в місцях проведення змагань;
 - 4) здійснює спостереження за учасниками в процесі змагань;
 - 5) за вимогою арбітра безпосередньо на килимі (змагальній арені) надає медичну допомогу спортсменам;
 - 6) дає висновок щодо можливості або неможливості продовження спортсменом сутички або змагань, негайно повідомляє головного суддю змагань і надає відповідну довідку для секретаріату;
 - 7) після закінчення змагань подає звіт щодо медико-санітарного забезпечення змагань із зазначенням випадків захворювань і ушкоджень (Додаток 19).
3. На надання медичної допомоги під час однієї сутички спортсмену надається в сумі не більше 2 хвилин.
4. Медична допомога надається безпосередньо на килимі (краю килима), змагальній арені.
5. Під час сутички медична допомога надається тільки у випадку пошкоджень (розсічення, садни) відкритих ділянок тіла, а також за пошкодження пальців рук.
6. Під час надання медичної допомоги порушення форми одягу заборонено.

6. Адміністратор змагань

1. Адміністратор змагань відповідає за своєчасну підготовку і художнє оформлення місць змагань, безпеку, розміщення і обслуговування учасників і

глядачів, радіофікацію приміщення, підтримання порядку під час змагань, а також забезпечує всі необхідні заходи відповідно до вимог представника НФСУ.

2. Адміністратор змагань відповідає за підготовку та придатність до використання спеціального обладнання та інвентарю для проведення змагань.

7. Диктор

1. Диктор оголошує програму і порядок проведення змагань, представляє учасників чергової сутички і оголошує результат кожного поєдинку.

2. Представлення учасників: за чергою називається спортсмен у червоній формі (прізвище, ім'я, регіон), спортсмен у синій формі (прізвище, ім'я, регіон).

3. Оголошення результату: за чергою називається килим, на якому відбулася зустріч, прізвище, ім'я, регіон переможця.

V. СПОРТИВНЕ САМБО

1. Вікові групи учасників

Учасники змагань поділяються на вікові групи:

Група	Чоловіки і жінки
Підлітки	12-14 років
Кадети	14-16 років
Юнаки	16-18 років
Юніори	18-20 років
Дорослі	18 років і старше
Майстри	35-39, 40-44, 45-49, 50-54, 55-59, 60-64, старше 65 років

Належність учасника до вікової групи визначається роком народження.

Рік народження учасника змагань має бути зазначений в Регламенті.

2. Вагові категорії (у кілограмах)

Підлітки (12-14 років)		Кадети (14-16 років)		Юнаки (16-18 років)		Юніори (18-20 років)		Дорослі (18 років і старше)		Майстри (35 років і старше)	
юн	дів	юн	дів	юн	дів	юн	дів	чол	жін	чол	жін
35	34	42	38	-	-	-	-	-	-	-	-
38	37	46	41	48	42	-	-	-	-	-	-
42	40	49	44	53	47	53	47	53	47	-	-
46	43	53	47	58	50	58	50	58	50	58	50
50	47	58	50	64	54	64	54	64	54	64	54
54	51	64	54	71	59	71	59	71	59	71	59
59	55	71	59	79	65	79	65	79	65	79	65
65	59	79	65	88	72	88	72	88	72	88	72

71	65	88	72	98	80	98	80	98	80	98	80
71+	65+	88+	72+	98+	80+	98+	80+	98+	80+	98+	80+

3. Форма учасників змагань

1. На офіційних змаганнях НФСУ допускається використання тільки сертифікованої форми самбо зі знаком відповідності НФСУ.

2. Форма учасника: куртка самбо, черевики самбо, шорти самбо. Для учасниць – майка білого кольору (іншого кольору, брудні, рвані і з розтягнутим коміром майки не допускаються).

Куртка самбо червоного і синього кольору спеціального крою і пояс до неї виготовляються з бавовняної тканини. Рукав куртки має доходити до кисті руки, ширина рукава має забезпечувати за всією довжиною просвіт між рукою і тканиною не менше 10 см. Для протягування поясу лінією талії робляться два прорізи на відстані 5 см попереду і позаду від бокового шва. Пояс має бути протягнутий в ці прорізи, двічі охоплювати і щільно облягати тулуб і зав'язуватися спереду вузлом, який скріплює обидва витка. Поли куртки мають бути нижче лінії поясу на 25-30 см, довжина кінців зав'язаного поясу не може перевищувати довжину поли куртки.

Черевики самбо червоного, синього або комбінованого (червоно-синього) кольору виготовляються з м'якої шкіри або синтетичної тканини, з м'якою підошвою, без жорстких частин, що виступають. Усі шви закладені всередину. Щиколотки і стопа в області суглоба великого пальця захищаються прокладками, закритими зверху шкірою.

Шорти самбо виготовляються з вовняного, напівшерстяного або синтетичного трикотажу червоного і синього кольору, зверху вони доходять до лінії поясу, знизу прикривають верхню третину стегна.

На офіційних змаганнях допускається використання форми самбо відповідно до вимог, встановлених цими Правилами та спортивним Регламентом НФСУ.

3. Учасники змагань виходять на парад відкриття, закриття та нагородження в формі самбо червоного кольору.

4. Учаснику під час сутички забороняється одягати тверді предмети.

5. Для профілактики травм суглобів дозволяється використовувати бандажі та тейпи. На відкритих ділянках тіла (наприклад, на колінному суглобі) необхідно зверху закрити бандаж або тейп еластичним наколінником кольору форми (червоного або синього кольору).

6. Забороняється використання одягу, який виходить за краї спортивної форми.

4. Суддівство

1. Суддівство сутички здійснює нейтральна суддівська бригада в складі: арбітр, двоє бокових суддів.

Кожен з них ухвалює рішення з оцінки дій самостійно і в разі розбору протестів і спірних моментів зобов'язаний аргументувати дії відповідними положеннями Правил.

2. Суддя зобов'язаний мати суддівську форму, ліцензовану НФСУ, суддівський квиток, Правила змагань і свисток.

Суддівська форма складається із сорочки білого кольору з різнокольоровими рукавами (права рука – червоний, ліва – синій), білих штанів, шкарпеток і спортивного взуття. На грудях зліва – емблема судді відповідної категорії.

Суддя може використовувати брючний ремінь тільки білого кольору. Наявність на поясі (ремені) предметів заборонено.

3. Якщо на відкритих частинах тіла є шрами або татуювання, суддя, щоб сховати їх, може використовувати спеціальний компресійний рукав кольору тіла.

5. Арбітр

1. Арбітр, перебуваючи на килимі і користуючись засобами суддівської сигналізації (свистком, термінами і жестами – Додаток 16), керує ходом сутички, оцінює прийоми, дії і положення спортсменів, стежить за тим, щоб сутичка проходила у відповідності до Правил.

2. Арбітр:

1) бере участь у представленні спортсменів;

2) дає свисток щодо початку поєдинку і його відновлення після перерви в сутичці;

3) перериває сутичку:

якщо спортсмени виявилися в положенні «поза килимом»;

якщо в положенні «лежачи» спортсмени недостатньо активні і не роблять реальних спроб проведення будь-яких технічних дій;

якщо одному зі спортсменів необхідна медична допомога, арбітр демонструє жестом «відлік часу у лікаря»;

якщо необхідно привести в порядок форму учасника;

якщо спортсмен проводить заборонений прийом;

на вимогу одного з бокових суддів, якщо арбітр вважає це можливим;

на прохання учасника, якщо арбітр вважає це можливим;

якщо йому необхідна консультація у випадках, не передбачених Правилами;

4) зупиняє сутичку достроково:

в разі сигналу щодо здачі спортсмена, що перебуває в положенні «лежачи»;

в разі перемоги одного із суперників «чистим кидком»;

в разі перемоги одного з суперників через різницю в 8 балів (явну перевагу);

якщо ухвалюється рішення щодо зняття спортсмена з сутички або його дискваліфікації;

- 5) за сигналом табло (гонгу) дає свисток щодо закінчення сутички;
- 6) бере участь в ухваленні рішення щодо необхідності оголосити четверте попередження учаснику (учасникам), який має третє попередження;
- 7) в разі оголошення результату сутички, взявши обох учасників на середині килима за руки, піднімає руку переможця.

3. Якщо в положенні «лежачи» спортсмен, який захищається, застосовує заборонений прийом, арбітр, не зупиняючи сутичку, плесканням у будь-яку частину тіла спортсмена вимагає від нього припинити проведення забороненого прийому і робить йому попередження.

4. Якщо в положенні «лежачи» спортсмен, який атакує, порушує Правила, арбітр перериває сутичку і відновлює її в положенні «стоячи» з оголошенням попередження.

5. Після взяття одного зі спортсменів взято на утримання арбітр має виконати відповідний жест «утримання», ініціюючи відлік часу утримання.

6. Після закінчення часу на утримання арбітр відповідним жестом показує оцінку виконаного утримання:

1) якщо під час утримання утриманий займе положення на грудях, животі або сідницях, де кут між його спиною на рівні лопаток і площиною килиму стане більше 90 градусів, або відіжме тулуб суперника від свого тулуба, або вони обидва опиняться в положенні «поза килимом», арбітр відповідним жестом має зупинити час утримання;

2) якщо спортсмен, який атакує, переходить в ході утримання до больового прийому, арбітр має відповідним жестом зупинити час утримання, після чого відкрити відлік часу больового прийому;

3) якщо під час утримання спортсмен, який захищається, починає проводити больовий прийом, арбітр відповідними жестами ініціює відлік часу утримання одному і больового прийому іншому спортсмену, після завершення часу утримання сутичка не переривається, а триває відлік часу больового прийому;

4) якщо під час утримання в одного чи обох спортсменів починається велика кровотеча (носове, у випадку розсічення), арбітр зупиняє поєдинок, зараховує повне утримання, запрошує лікаря, а після надання допомоги відновлює поєдинок у положенні «стоячи».

7. Після початку одним зі спортсменів больового прийому, арбітр має виконати відповідний жест, ініціюючи відлік часу больового прийому. На проведення больового прийому дається 1 хвилина.

8. Після завершення часу больового прийому, арбітр має перервати сутичку свистком і відновити її в положенні «стоячи».

9. На черговий больовий прийом, який розпочав один із спортсменів, знову дається 1 хвилина:

1) якщо спортсмен, який проводить больовий прийом, до закінчення відведеного на технічну дію часу переходить на утримання або іншу технічну дію в положенні «лежачи», або якщо той, хто захищається, йде від больового прийому і контратакує, відлік часу больового прийому припиняється, але сутичка не переривається;

2) якщо спортсмени проводять больовий прийом одночасно, арбітр має відповідними жестами відкрити відлік часу больового прийому одночасно обоим спортсменам, при цьому час больового прийому спливає одночасно для обох спортсменів;

3) якщо під час больового прийому спортсмен, який захищається, сам переходить на больовий прийом, арбітр має відповідними жестами відкрити спочатку час больового прийому для одного спортсмена, а потім час больового прийому для іншого спортсмена, час больового прийому рахується для обох спортсменів за часом больового прийому, розпочатого першим спортсменом;

4) якщо під час проведення больового прийому спортсмен, який захищається, фіксує суперника на утриманні, арбітр, не перериваючи часу на больовому прийомі, відповідним жестом ініціює відлік часу утримання, після завершення часу больового прийому, арбітр відмінює час на больовому прийомі і продовжує відлік часу на утриманні;

5) якщо під час больового прийому в одного чи обох спортсменів починається кровотеча (носове, у випадку розсічення), арбітр перериває час на больовому прийомі і запрошує лікаря, після надання допомоги відновлює поєдинок у положенні стоячи.

10. Якщо під час проведення больового прийому спортсмен, який атакує, не робить реальних спроб для завершення больового впливу, арбітр має перервати сутичку свистком і відновити її в положенні «стоячи» на середині килима.

11. Якщо в ході поєдинку немає оцінених технічних дій або однакова кількість отриманих одночасно попереджень, в середині зустрічі сутичка переривається, рішенням суддівської трійки визначається активний спортсмен із оголошенням чергового попередження його супернику.

12. Якщо в ході зустрічі ситуація не змінилася, спортсмен, який отримав попередження, вважається таким, хто програв.

13. Якщо проведення больового прийому припадає на середину зустрічі, визначення активного спортсмена відбувається після завершення больового прийому.

14. Якщо в середині зустрічі фіксується утримання, яке не дало переваги (суперник пішов), визначення активного спортсмена відбувається після завершення атаки.

6. Боковий суддя

1. Разом з арбітром сутичку обслуговують двоє бокових суддів (за столом і біля помосту).

2. Боковий суддя за столом під час суддівства сутички розташовується за суддівським столом.

3. Інший боковий суддя розташовується поблизу помосту (за відсутності помосту – поблизу килима) на протилежному боці килима від бокового судді за столом.

4. Боковий суддя під час сутички не може залишати своє робоче місце за винятком випадків супроводу атлета і на запрошення заступника головного судді.

5. Боковий суддя:

1) дає оцінку діям спортсменів і ситуаціям, супроводжуючи відповідними жестами (Додаток 16);

2) бере участь в ухваленні рішення щодо необхідності оголосити четверте попередження спортсмену (спортсменам), які мають третє попередження;

3) у всіх випадках, коли, на його думку, потрібно перервати сутичку, боковий суддя встає з місця, привертаючи увагу арбітра, вказує йому на відповідні моменти поєдинку;

4) боковий суддя за столом контролює роботу технічного секретаря й оператора електронного табло.

7. Технічний секретар

1. Технічний секретар розташовується за суддівським столом і під час сутички веде суддівський протокол (Додаток 17). Після закінчення сутички він проставляє суму балів і час сутички, передає суддівський протокол секретарю змагань.

2. Оцінки прийомів в порядку виконання їх спортсменами заносяться до протоколу цифрами 1, 2 або 4.

1) оцінки за утримання окреслюються колом;

2) запис оцінок прийомів в сутичці ведеться таким чином, щоб завжди можна було визначити, яка з оцінок остання. Після оцінки кожної технічної дії, крім останньої, ставиться знак «+» (плюс).

3) дострокове закінчення сутички записується знаком «X» із зазначенням часу;

4) бали за попередження зараховуються супернику і вписуються в рамку (1-е попередження - 0, 2-е попередження – 1, 3-е попередження – 1), якщо оголошується 4-е попередження, «X» вноситься в рамку.

3. Достроковим закінченням сутички вважається:

1) чиста перемога;

2) зняття учасника (учасників) з сутички за чергове порушення Правил;

3) зняття учасника (учасників) зі змагань;

4) неявка учасника (учасників) на сутичку.

4. У разі дострокового закінчення сутички в протоколі фіксується її чистий час.

5. У разі зняття спортсмена лікарем фіксується чистий час, нижче (через дріб) записується 2 – перевищення часу на надання медичної допомоги.

6. У ході визначення результату сутички у відповідних графах протоколу записується сума технічних балів і балів за попередження супернику, набраних кожним із спортсменів, позитивні очки відповідно до Додатку 18, прізвище переможця обводиться.

7. Інші записи в протоколі забороняються.

8. Під час проведення командних змагань технічний секретар веде протокол командної зустрічі.

8. Оператор електронного табло

1. Оператор електронного табло розташовується за суддівським столом і виводить на електронне табло інформацію щодо сутички:

- 1) вагова категорія;
- 2) інформація щодо спортсменів (прізвище, ім'я);
- 3) чистий час поєдинку;
- 4) оцінки технічних дій в сутичці після того, як трійка суддів оголосила рішення;
- 5) інформація щодо кількості попереджень;
- 6) електронний секундомір для відліку часу утримання або больового прийому;
- 7) загальний час перебування спортсмена у лікаря;
- 8) час запізнення спортсмена після першого виклику на килим;
- 9) ім'я переможця;
- 10) рахунок зустрічі в командних змаганнях.

9. Секундометрист

1. Секундометрист розташовується за суддівським столом. Він дублює діяльність оператора табло на випадок несправності:

- 1) веде відлік часу сутички, утримання і больових прийомів, медичної допомоги;
- 2) фіксує за секундоміром запізнення виходу учасника на килим після першого виклику;
- 3) за відсутності електронної системи ударом в гонг дає сигнал щодо закінчення сутички;
- 4) веде ручне табло.

2. Під час перерви в сутичці секундометрист за свистком арбітра зупиняє секундомір, пускає його знову за свистком арбітра, ведучи відлік чистого часу сутички.

3. Якщо сутичка переривається через травму спортсмена, секундометрист зупиняє основний секундомір, за сигналом арбітра «час у лікаря» вмикає додатковий секундомір, ведучи відлік часу на надання медичної допомоги.

4. Під час відкриття арбітром під час сутички відліку утримання секундометрист вмикає додатковий секундомір, ведучи відлік часу утримання.

5. Під час відкриття арбітром під час сутички відліку больового прийому секундометрист вмикає додатковий секундомір, ведучи відлік часу больового прийому.

10. Суддя на контролі форми учасників

1. Суддя на контролі форми учасників зобов'язаний:

- 1) попередити учасників щодо порядку виходу на килим;

- 2) визначити спортсменів чергової сутички відповідно до протоколів;
- 3) ідентифікувати спортсмена;
- 4) перевірити відповідність форми учасників спеціальним приладом для виміру стандарту курток згідно з Правилами;
- 5) перевірити форму тренерів, які виходять секундувати спортсменів (наявність спортивного костюма, спортивного взуття закритого типу, відсутність головного убору і верхнього одягу).

11. Зміст сутички

1. У самбо дозволяється проводити атакувальні і захисні дії у відповідних положеннях спортсменів: кидки, утримання, больові прийоми та інші дії атаки і захисту від них.

1) Положення спортсменів:

«стоячи» – спортсмен торкається килима тільки ступнями ніг (ноги).

«лежачи» – спортсмен торкається килима будь-якою частиною тіла, крім ступнів ніг:

«на спині» – спортсмен торкається килима обома лопатками (або без зупинки перекочується на спині);

«перекат» – падіння спортсмена з послідовним і безперервним торканням килима сегментів тулуба в результаті активної обертальної дії суперника без фіксації (без візуальної паузи) в одному з положень «лежачи» – на боці, животі, грудях, сідницях, плечі;

«міст» – спортсмен перебуває спиною до килима і торкається його тільки головою і ступнями;

«на боці» – спина спортсмена на рівні лопаток створює відносно килима кут до 90 градусів;

«напівміст» – спортсмен перебуває спиною до килима і торкається його тільки головою і однією ступнею (чи плечем і стопами (чи стопою));

«на грудях і на животі» – спортсмен торкається килима грудьми або животом, а його спина на рівні лопаток створює відносно килима кут понад 90 градусів;

«на грудях або на попереку» – спортсмен торкається килима однією (двома) сідницями або попереком;

«на плечі» – спортсмен торкається килима плечовим суглобом або плечем, притиснутим до тулуба.

Поєдинок в стійці – протидія спортсменів в положенні «стоячи».

Поєдинок лежачи – протидія спортсменів в положенні «лежачи».

2) Кидки:

Кидком вважається технічна дія спортсмена, в результаті якого суперник втрачає рівновагу і падає на килим, торкаючись його поверхні будь-якою частиною тіла, крім ступнів ніг, опиняючись в одному з положень «лежачи».

За невдалий кидок спортсмена, який атакує, в процесі виконання якого він сам падає на сідниці, груди, живіт, попереk, бік, спину, бали його супернику, якщо той не котратакував, не присуджуються.

Контркидок – активна відповідна дія спортсмена, якого атакують, в результаті перехоплення ініціативи з зупинкою атаки суперника або зміною напрямку його падіння.

Якщо спортсмен, який захищається, під час контратаки не зміг змінити характер і напрямок падіння спортсмена, який атакує, і сам впав у напрямку його кидка, виконаним вважається кидок спортсмена, який атакував.

Оцінюються тільки кидки, які проводить спортсмен, що перебуває до кидка (до початку падіння суперника) в положенні «стоячи», спортсмен, якого атакують, може перебувати у положенні «лежачи».

Кидок вважається виконаним без падіння, якщо спортсмен, який атакує, під час кидка (від початку і до завершення) зберігає положення «стоячи».

Кидок вважається виконаним з падінням, якщо в процесі проведення кидка спортсмен, який атакує, переходить в одне з положень «лежачи» або спирається на лежачого суперника для збереження рівноваги (рукою або ногою).

Оцінка технічних дій спортсмена, що перебуває в положенні «стоячи», який повністю відриває суперника, що перебуває в положенні «лежачи», від килима і здійснює обертання навколо поздовжньої або поперечної вісі (або комбінованого обертання), оцінюється аналогічно виконаним зі стійки технічним діям.

Оцінка технічних дій спортсмена, який перебуває в положенні «стоячи» і атакує суперника, який перебуває в положенні «лежачи», оцінюється половиною оцінки технічних дій, виконаних із положення «стоячи».

Будь-які перевертання в положенні «лежачи» не оцінюються.

«Перевертання» – тактична дія (переворот, обертання) в положенні «лежачи», спрямоване на створення умов для успішної реалізації техніки больового прийому або утримання.

3) Больові прийоми:

Больовим прийомом вважається фіксація рук або ніг суперника (руками або ногами) в положенні «лежачи», яка дозволяє провести дію: перегинання (важіль), обертання в суглобі (вузол), здавлювання сухожилля або м'язів (утиск) і змушує суперника визнати себе переможеним.

Початком больового прийому вважається момент сутички, коли спортсмен, який атакує, фіксує кінцівку суперника, щоб викликати у нього відчуття болю.

На проведення больового прийому відводиться 1 хвилина.

Больові прийоми в сутичці дозволяється починати проводити тільки тоді, коли атакований перебуває в положенні «лежачи», спортсмен, який атакує, може перебувати в стійці.

Проведення больового прийому на ногу має бути припинено в момент переходу у положення «стоячи» атакованого спортсмена.

Проведення больового прийому на руку має бути припинено, коли обидва спортсмени опиняються у положенні «стоячи» (повний відрив суперника від килима).

Якщо больовий прийом фіксується в кінці зустрічі, його проведення має бути припинено одночасно з сигналом завершення сутички (гонг).

Больовий прийом зараховується як чиста перемога, якщо в ході його виконання атакований подав сигнал щодо здачі:

а) сигнал щодо здачі подається гучним вигуком і (або) багаторазовим плесканням рукою чи ногою по килиму, своєму тілу чи тілу суперника;

б) будь-який вигук суперника, взятого на больовий прийом, розглядається як сигнал щодо здачі, крім випадку, коли треба подати сигнал жестом чи голосом, якщо судді не помічають проведення забороненого прийому суперником, який атакує;

Переривання сутички на вимогу атакованого, що перебуває на больовому прийомі, якщо це не викликано порушенням Правил з боку спортсмена, який атакує, – розцінюється як сигнал щодо здачі.

4). Утримання:

Утриманням вважається прийом, яким борець протягом відповідного часу змушує суперника лежати спиною до килима, а сам притискається зверху тулубом до тулуба суперника (або до рук суперника, притиснутих до тулуба).

Відлік часу утримання починається з моменту, коли спортсмен, який атакує, притискається своїм тулубом до тулуба суперника (або рукам суперника, притиснутим до тулуба) і фіксує його в положенні «на лопатках».

На проведення утримання дається 20 секунд.

Утримання припиняється, якщо:

а) борець, якого утримують, переходить в положення «на грудях», «на животі» або «на сідницях» (але не «на попереку»), коли кут між його спиною на рівні лопаток і площиною килиму більше 90 градусів;

б) борець, якого утримують, відтискає спортсмена, який атакує, від себе;

в) борець, який атакує, переходить до проведення больового прийому;

г) під час утримання спортсмени опинилися в положенні «поза килимом»;

д) час сутички закінчився.

Утримання зараховується як чиста перемога, якщо в ході його виконання утриманий подав сигнал здачі.

Переривання сутички на вимогу атакованого, що перебуває на утриманні, якщо це не викликано порушенням Правил з боку спортсмена, який атакує, – розцінюється як сигнал здачі.

Утримання оцінюється в 4 бали (20 секунд) і 2 бали (від 10 до 19 секунд).

Виконані в ході однієї сутички утримання не можуть у сумі бути оцінені більше 4 балів.

Під час однієї сутички може бути виконано не більше двох оцінених утримань за умови, коли перше утримання було неповним (оцінка 2 бали), а друге утримання – оцінене в 4 бали, то оцінка за попереднє анулюється (закреслюється в протоколі ходу зустрічі).

12. Початок і кінець сутички

1. Для ведення сутички борців викликають на килим.

2. Перед початком сутички борець, викликаний першим (в червоній формі), стає в червоний кут килима, його суперник (у синій формі) – синій кут.

Після представлення борці за жестом арбітра сходяться в центрі килима, обмінюються рукостисканням, роблять крок назад і за свистком арбітра починають боротися.

3. Сутичка закінчується за ударом гонгу (звуковим сигналом), а не за свистком арбітра, що дублює сигнал.

4. Оцінюються порушення і кидки, які відбулися до звукового сигналу (гонгу), при цьому оцінка за кидок чи порушення може бути показана після завершення зустрічі.

5. Технічні дії, проведені після свистка, не оцінюються.

6. Для оголошення результату сутички арбітр викликає борців на середину, попередньо взявши обох борців за зап'ястя, піднімає руку переможця (Додаток 16), після чого борці обмінюються рукостисканням і йдуть з килима.

13. Хід і тривалість сутички

1. Тривалість сутички (попередні поєдинки і зустрічі за медалі) встановлюється:

1) для дорослих і юніорів (чоловіки, жінки) – 5 хвилин;

2) для юнаків і кадетів (юнаки, дівчата) – 4 хвилини;

3) для підлітків (хлопчики, дівчата) – 3 хвилини;

4) для майстрів (ветеранів): чоловіки – 4 хвилини;

5) чоловіки старше 65 років – 3 хвилини, жінки – 3 хвилини.

2. Тривалість втішних поєдинків становить 3 хвилини.

3. Відлік часу в сутичці починається за першим свистком арбітра. Час перерв не вноситься до чистого (фактичного) часу сутички.

14. Перерва між сутичками

1. Відпочинок між сутичками має бути не менше 10 хвилин для дорослих і юніорів і не менше 15 хвилин для юнаків, кадетів, підлітків і майстрів.

15. Результат і оцінка сутички

1. Результатом сутички може бути перемога одного спортсмена і поразка іншого, а також поразки обох.

2. Перемога може бути:

а) достроковою;

б) після закінчення часу зустрічі.

16. Дострокова перемога

1. Дострокова перемога присуджується:

1) за чистий кидок – кидок без падіння спортсмена, який атакує, в результаті чого атакований, який перебуває у положенні «стоячи», падає на спину (або положення «міст») або перекочується спиною в темпі (без зупинки);

2) у разі сигналу здачі на больовому прийомі або утриманні;

3) за переваги одного зі спортсменів понад 8 балів (коли в ході сутички один спортсмен набирає на 8 і більше балів за суперник);

4) коли суперник знімається з сутички;

5) у разі дискваліфікації (зняття зі змагань) суперника.

2. У цих випадках сутичка зупиняється з присудженням спортсмену дострокової перемоги, час закінчення сутички фіксується в протоколі.

17. Перемога після закінченні часу сутички

1. Після закінчення часу сутички перемога присуджується спортсмену, який має більше балів.

2. За рівної кількості балів після закінчення сутички перемога присуджується спортсмену, у якого більше балів за технічні дії (кидки, утримання).

3. За рівності технічних балів після закінчення сутички перемога присуджується спортсмену, який провів якісніші прийоми (більше прийомів, оцінених у 4 і 2 бали).

4. Якщо на момент закінчення сутички всі показники з оцінки дій обох спортсменів рівні, перемога присуджується тому, хто в ході сутички останнім провів оцінений прийом (1, 2, 4 бали).

5. Якщо на момент закінчення сутички в обох спортсменів немає технічних балів, але різна кількість попереджень, перемога присуджується тому, хто має менше попереджень.

6. За рівності попереджень, програвшим вважається той, хто отримав попередження останнім.

7. Якщо на момент закінчення сутички в обох спортсменів немає технічних балів, а один зі спортсменів має попередження, перемога присуджується його супернику.

18. Оцінка прийомів

1. Прийоми спортсмена, який атакує, проведення яких не дало йому чистої перемоги, оцінюються балами.

Якість кидка залежить від (Додаток 23):

1) без падіння чи з падінням проводився кидок;

2) на яку частину тіла впав в результаті кидка суперник.

2. Чотири бали присуджуються:

1) за кидок з падінням, у разі застосування якого суперник впав на спину або в положення «міст»;

2) за кидок без падіння, у разі застосування якого суперник впав на бік або в положення «напівміст»;

3) за кидок без падіння, у разі застосування якого суперник, який перебуває в положенні «лежачи», впав на спину чи в положення «міст».

4) за утримання протягом 20 секунд.

3. Два бали присуджуються:

1) за кидок з падінням, у разі застосування якого суперник впав на бік або в положення «напівміст»;

2) за кидок без падіння, у разі застосування якого суперник впав на груди, живіт, сідниці, поперек або плече;

3) за кидок з падінням, у разі застосування якого суперник, який перебуває в положенні «лежачи», впав на спину чи в положення «міст»;

4) за кидок без падіння, у разі застосування якого суперник, який перебуває в положенні «лежачи», впав на бік чи положення «напівміст»;

5) за незакінчене утримання, що тривало більше 10 секунд.

4. Один бал присуджується:

1) за кидок з падінням, у разі застосування якого суперник впав на груди, живіт, сідниці, поперек або плече;

2) за кидок без падіння, у разі застосування якого суперник, який перебуває в положенні «лежачи», впав на груди, живіт, сідницю (ці), поперек чи плече;

3) за друге і третє попередження, оголошене супернику.

5. Під час сутички оцінка технічних дій спортсменів визначається більшістю голосів суддівської трійки.

19. Дії поблизу межі килима

1. Протягом сутички спортсмени не мають права виходити за межі килима без дозволу арбітра.

2. За рішенням арбітра спортсмен може залишити килим для заміни форми з обов'язковим супроводом бокового судді.

3. Положення «поза килимом» (за межею килима) фіксується, якщо:

1) в положенні «стоячи» один зі спортсменів заступив двома ногами за межу робочої зони килима;

2) в положенні «лежачи» обидва спортсмени опинилися за межею робочої зони килима;

3) в положенні «лежачи» один зі спортсменів опинився за межею килима (за межею зони безпеки килима).

4. В ході сутички положення «поза килимом» визначається арбітром, а в разі обговорення спірних моментів – більшістю суддівської трійки.

5. Якщо спортсмени опиняться в положенні «поза килимом», вони за свистком арбітра повертаються на середину килима і відновлюють поєдинок в стійці.

6. Кидок (контркидок), який розпочатий в робочій зоні килима і закінчився за її межами, оцінюється.

7. Кидок, розпочатий в положенні «поза килимом», не оцінюється.

8. Утримання і больовий прийом дозволяється відкривати, проводити і зараховувати в положенні «на килимі» (поки один зі спортсменів має контакт з робочою зоною килима, а інший має перебувати в межах килима (в межах зони безпеки килима)).

20. Попередження

1. За порушення Правил спортсмену має бути оголошено попередження.
2. Попередження поділяються на ті, що даються послідовно (з 1-го по 3-тє) і з попереднім попередженням з оцінкою.
3. У випадку, коли попередження дається послідовно, у разі повторного порушення Правил спортсмену дається чергове попередження.
4. Кожному зі спортсменів під час однієї сутички може бути зроблено в сумі не більше трьох попереджень.
5. За необхідності оголосити спортсмену четверте попередження спортсмена знімають із сутички.
6. Протягом сутички попередження оголошуються за рішенням більшості голосів суддівської трійки.
7. Порушення Правил, за які спортсмену даються послідовні попередження наводяться у Додатку 22.
8. За проведення забороненого прийому спортсмену оголошується попередження з оцінкою, за повторної спроби забороненого прийому, спортсмен знімається з сутички.
9. Заборонені прийоми, за які спортсмену має бути зроблено попереднє попередження з оцінкою, наводяться у Додатку 24.

21. Зняття спортсмена з сутички

1. Спортсмен знімається з сутички рішенням заступника головного судді, якщо суддівська трійка одноголосна в думці або якщо думка більшості трійки підтримується заступником головного судді.
2. У разі зняття спортсмена з сутички поєдинок зупиняється з присудженням його супернику чистої перемоги.
3. Зняття спортсмена з сутички відбувається:
 - 1) у разі повторного проведення забороненого прийому;
 - 2) за рішенням лікаря (якщо спортсмен не може продовжувати участь у змаганнях (захворювання, травма тощо);
 - 3) у разі перевищення лімітів часу і покарань:
 - якщо спортсмен не зміг вкластися у визначені 2 хвилини на отримання медичної допомоги;
 - запізнення на килим після 2 хвилин після першого виклику;
 - після трьох попереджень за необхідності оголосити спортсмену четверте попередження.
4. У випадку зняття спортсмена з сутички, він посідає місце відповідно до його результату на момент зняття, очки за результат додаються до загальнокомандного заліку.

22. Дискваліфікація

1. Дискваліфікація (відсторонення спортсмена від змагань) відбувається рішенням головного судді, якщо одноголосна думка суддівської трійки або думка більшості трійки підтримується заступником головного судді.

2. За дискваліфікації поєдинок зупиняється з присудженням дострокової перемоги супернику.

3. Дискваліфікація застосовується у таких випадках неетичної поведінки:

1) навмисні удари, дряпання, укуси;

2) образлива лайка і жести на адресу суперника, суддів, учасників і глядачів;

3) обман суддів;

4) відмова від рукостискання на початку чи в кінці поєдинку;

5) неявка спортсмена на нагородження (без виняткових причин).

4. У разі дискваліфікації спортсмен не отримує особисте місце і медаль, очки за його результат не додаються до загальнокомандного заліку.

23. Порядок проведення командних змагань

1. Командні змагання НФСУ проводяться за системою з розподілом на групи, вибуванням і втішними зустрічами.

2. Система проведення змагань, склад команди, вагові категорії, можливість заміни учасників під час змагань визначаються Регламентом.

3. Зважування учасників командних змагань проводиться напередодні.

4. Порядок зустрічей між командами визначається жеребкуванням.

5. Мінімальний склад команди в кожній зустрічі має бути більше половини повного складу команди.

6. Вагова категорія, з якої починаються поєдинки в командних змаганнях у кожному колі, визначається під час жеребкування на загальній технічній нараді.

7. Для представлення команди виходять на килим в колону по одному – від меншої вагової категорії до більшої.

8. Вийшовши на килим, за сигналом арбітра команди стають в одну шеренгу обличчям до центру килима.

9. Диктор представляє команди (без представлення учасників). Команди залишають килим в колону по одному, на килимі залишаються спортсмени вагової категорії за жеребом, їх представляє диктор, після чого арбітр свистком починає сутичку.

10. Учаснику, який було заявлено на зустріч і який не вийшов на представлення команди, зараховується неявка, і він знімається зі змагань.

11. Після завершення сутички диктор оголошує результат і представляє учасників чергової сутички.

12. Після завершення останньої зустрічі команди запрошуються на килим і стають в одну шеренгу обличчям до центру килима.

13. Після оголошення команди-переможця за жестом арбітра команди залишають килим в колону по одному, рухаючись протиходом для рукостискання.

14. За невивставленого учасника або його невиході на зустріч його супернику зараховується дострокова перемога із часом 0.00.

15. Переможець у командних змаганнях визначається за найбільшою кількістю перемог учасників. У разі рівної кількості перемог переможець

визначається у додатковому поєдинку. Вагова категорія для цього поєдинку визначається відразу жеребкуванням.

16. Якщо кількість перемог однієї з команд перевищує половину від загальної кількості сутичок, командні змагання припиняються, поєдинки, що залишилися, відмінюються, оголошується переможець.

17. У командних змаганнях, які проводяться за формулою з вибуванням і з втішними зустрічами, використовуються основні положення Додатку 3.

18. Командам, склад яких став меншим визначеного Регламентом через зняття учасників лікарем, місце визначається за досягнутим на момент зняття учасника команди результатом.

19. Місце команди не визначається, якщо ця ситуація виникла через неявку учасників на зважування або у разі їх зняття зі змагань головним суддею за порушення Правил.

24. Протести

1. Протест може бути поданий у зв'язку з грубим порушенням Правил у ході суддівства сутички або виникненні неординарної ситуації.

2. Процедура подачі протесту:

1) протест подається представником команди головному судді змагань в письмовому вигляді безпосередньо під час змагань із зазначенням пункту Правил, який був порушений;

2) протест щодо неординарної ситуації (порушення Положення, порядку зважування та жеребкування учасників, складання пар, дезінформація, що виходить від офіційних осіб тощо) подається одразу ж після її виникнення в письмовому вигляді, щоб суддівська колегія мала можливість оперативно ухвалити рішення з мінімальним збитком для ходу і результатів змагань.

3. Розгляд протесту:

1) у разі прийняття протесту щодо порушення Правил в ході суддівства він розглядається головним суддею із залученням бригади суддів, які беруть участь у суддівстві цієї сутички;

2) у ході розгляду протесту щодо неординарної ситуації мають бути присутніми особи, які допустили порушення Правил.

4. Рішення щодо протесту:

1) у разі прийняття протесту щодо порушення Правил у ході суддівства рішення надається представнику, який подав протест, протягом змагань;

2) у разі прийняття протесту в інших випадках – у строки, що забезпечують можливість виправлення зроблених помилок з мінімальним збитком для ходу і результатів змагань.

5. Рішення щодо протесту стосовно порушення Правил у ході суддівства не впливає на кінцевий результат сутички.

25. Обладнання місць змагань

Килим

1. Килим самбо складається з матів і покривала розміром 11 м x 11 м.
2. Мати виготовлені із пружного синтетичного матеріалу і мають бути завтовшки не менше 5 сантиметрів.
3. Покривало килима виготовляється з синтетичної тканини і має бути гладким (без грубих швів), але не слизьким.
4. Покривало міцно натягується і закріплюється.
5. Покривало має бути продезінфіковано.
6. Покривало має розмітку:
 - 1) робоча зона килима, на якому відбуваються сутички спортсменів, – коло діаметром 8 метрів;
 - 2) центр килима позначається логотипом НФСУ діаметром 1 метр;
 - 3) два протилежних кути килима позначаються червоним і синім кольором (зліва від бокового судді за столом – червоний, справа – синій).
7. Майданчик, на який укладається килим, має бути ширше килима не менше, ніж на 1 метр у кожен бік.
8. У процесі організації змагань на кількох килимах, рекомендується укладати їх впритул без зазору.
9. У разі проведення змагань на помості висота його не може бути більше 1 метра. Бічні сторони помосту мають нахил 45 градусів в зовнішню сторону.
10. Придатність килима і обладнання для змагань визначається головним суддею змагань спільно зі спортивним представником НФСУ, лікарем і представником організації, що проводить змагання.
11. На всіх офіційних змаганнях НФСУ дозволяється використання тільки килимів із ліцензією НФСУ.

Інвентар для проведення змагань

1. Звуковий сигнал (гонг) може бути будь-якої системи з досить гучним звучанням. Сигнал гонга кожного килима має відмінне від інших звучання.
2. Ваги для зважування мають бути вивірені.
3. Секундоміри (електросекундоміри) мають пристрій для їх зупинки та увімкнення без скидання хвилинних і секундних показань до закінчення сутички.
4. Для інформування глядачів і учасників щодо ходу сутички поруч зі столом суддівської колегії встановлюється електронне або механічне табло, на якому демонструються оцінки спортсменів. Допускається в ході сутички демонструвати суму балів кожного учасника.
5. Для інформування учасників і представників щодо Програми, графіку і ходу змагань встановлюється інформаційне табло. Розміри табло і місце його встановлення заздалегідь узгоджуються з секретаріатом змагань.

6. Для продовження змагань у разі відсутності електричного живлення або виходу з ладу електронного табло всі килими мають бути укомплектовані механічними табло, гонгами і ручними секундомірами.

7. Відеокамера на кожен килим.

8. У зоні контролю форми мають бути прилади для вимірювання стандарту курток.

9. Монітор (телевізійна панель) діагоналлю не менше 50 см для перегляду відеоматеріалів.

10. Біля кожного килима має бути спеціальний інвентар для екстреного очищення килима під час сутички.

26. Вимоги до місця проведення змагань

1. Коефіцієнт природного освітлення залу має бути не менше 1:6, штучне освітлення – не менше 500 лк. Килим має бути освітлений згори світильниками відбитого або розсіяного світла з захисною сіткою.

2. Під час проведення змагань в приміщенні температура має бути від +15 до +25 °С, вологість повітря не нижче 60%. Вентиляція має забезпечувати триразовий обмін повітря за годину.

VI. БОЙОВЕ САМБО

1. Вікові групи учасників

Учасники змагань діляться на вікові групи:

Група	Чоловіки і жінки
Юнаки	16-18 років
Юніори	18-20 років
Дорослі	18 років і старше

Належність учасника до вікової групи визначається роком народження. Рік народження учасника змагань має бути зазначений у Регламенті.

2. Вагові категорії учасників (у кілограмах)

Юнаки	Юніори	Чоловіки	Жінки
-	-	-	-
48	-	-	-
53	53	53	47
58	58	58	50
64	64	64	54
71	71	71	59
79	79	79	65

88	88	88	72
98	98	98	80
98+	98+	98+	80+

3. Форма учасників змагань

1. На всіх офіційних змаганнях НФСУ допускається використання тільки сертифікованої форми самбо і захисної екіпіровки для бойового самбо.

2. Форма учасника змагань з бойового самбо складається з куртки самбо, черевиків самбо, шортів самбо і захисного спорядження. Для учасниць – захисний бандаж на грудях під майкою білого кольору (майки із малюнками і написами, брудні, рвані і з розтягнутим коміром – не дозволяються).

Куртка червоного і синього кольору спеціального крою і пояс до неї виготовляються з бавовняної тканини. Рукав куртки має доходити до кисті руки, ширина рукава має забезпечувати всією його довжиною просвіт між рукою і тканиною не менше 10 см. Для протягування поясу лінією талії робляться два прорізи на відстані 5 см попереду і позаду від бокового шва. Пояс має бути протягнутий в ці прорізи, двічі охоплювати, облягати тулуб, зав'язуватися спереду вузлом, який скріплює обидва його витки. Поли куртки мають бути нижче від лінії поясу на 25-30 см, довжина кінців зав'язаного поясу не може перевищувати довжину поли куртки.

Черевики червоного, синього або комбінованого (червоно-синього) кольору виготовляються з м'якої шкіри або синтетичної тканини, з м'якою підошвою, без жорстких частин, що виступають. Усі шви закладені всередину. Щиколотки і стопа в області суглоба великого пальця захищаються прокладками, закритими зверху шкірою.

Шорти виготовляються з вовняного, напівшерстяного або синтетичного трикотажу червоного і синього кольору. Зверху вони доходять до лінії поясу, знизу мають прикривати верхню третину стегна.

Захисна екіпіровка:

1) шолом для бойового самбо з відкритим підборіддям і лицьовою частиною (червоний, синій);

2) капа;

3) твердий бандаж (мушля);

4) рукавички для бойового самбо (ударно-захватні);

5) накладки на ноги, які закривають передню поверхню гомілки і шнурівку;

6) захисний бандаж для грудей у жінок.

На офіційних змаганнях допускається використання форми відповідно до вимог, встановлених цими Правилами та спортивним Регламентом НФСУ.

3. Учасники змагань виходять на парад відкриття, закриття та нагородження в формі червоного кольору.

4. Учаснику під час сутички забороняється одягати тверді предмети окрім капи і твердого бандажу.

5. Для профілактики травм суглобів дозволяється використовувати бандажі та тейпи. На відкритих ділянках тіла (наприклад, колінний суглоб) необхідно зверху закрити бандаж або тейп еластичним наколінником кольору форми (червоного або синього кольору).

6. Забороняється використання одягу, який виходить за край спортивної форми.

7. Тейпування кистей рук заборонено, бинтування кистей рук дозволено м'якими еластичними бинтами за бажанням спортсмена.

4. Суддівство

Арбітр

1. Арбітр, перебуваючи на килимі і користуючись засобами суддівської сигналізації (свистком, термінами і жестами – Додаток 16), керує ходом сутички, оцінює прийоми, дії і положення спортсменів, стежить за тим, щоб сутичка проходила у відповідності до Правил.

2. Арбітр:

1) бере участь у представленні спортсменів;

2) дає свисток початку поєдинку і його відновлення після перерви в сутичці;

3) перериває сутичку:

у випадку нокдауну;

якщо спортсмени виявилися в положенні «поза килимом»;

якщо в положенні «лежачи» спортсмени недостатньо активні і не роблять реальних спроб проведення будь-яких технічних дій;

якщо одному зі спортсменів необхідна медична допомога, арбітр демонструє жестом «відлік часу у лікаря»;

якщо необхідно привести в порядок форму учасника;

якщо спортсмен проводить заборонений прийом;

на вимогу одного з бокових суддів, якщо арбітр вважає це наразі можливим,

на прохання учасника, якщо арбітр вважає це можливим,

якщо йому необхідна консультація у випадках, не передбачених Правилами;

4) зупиняє сутичку достроково у разі:

сигналу щодо здачі спортсмена, який перебуває в положенні «лежачи»;

перемоги одного із суперників «чистим кидком»;

перемоги одного з суперників через різницю в 8 балів (явну перевагу);

перемоги одного із суперників повторним нокдауном;

перемоги одного із суперників нокаутом;

ухвалення рішення щодо зняття спортсмена з сутички або його дискваліфікація;

5) за сигналом табло (гонгу) дає свисток щодо закінчення сутички;

б) бере участь в ухваленні рішення щодо необхідності оголосити четверте попередження учаснику (учасникам), який має третє попередження;

7) під час оголошення результату сутички, взявши обох учасників на середині килима за руки, піднімає руку переможця.

3. Якщо в положенні «лежачи» спортсмен, який захищається, застосовує заборонений прийом, арбітр, не зупиняючи сутичку, плесканням у якусь частину тіла спортсмена вимагає від нього припинити проведення забороненого прийому і робить йому попередження.

4. Якщо в положенні «лежачи» спортсмен, який атакує, порушує Правила, арбітр перериває сутичку і відновлює її в положенні «стоячи» з оголошенням попередження.

5. У разі взяття одного спортсмена на утримання, арбітр має виконати відповідний жест «утримання», ініціюючи відлік часу утримання.

6. Після закінчення часу на утримання арбітр відповідним жестом показує оцінку виконаного утримання:

1) якщо під час утримання утриманий займе положення на грудях, животі або сідницях з кутом між його спиною на рівні лопаток і площиною килиму більше 90 градусів, або відіжме тулуб суперника від свого тулуба, або вони обидва опиняться в положенні «поза килимом», арбітр має відповідним жестом зупинити час утримання;

2) якщо спортсмен, який атакує, переходить у ході утримання до больового прийому або прийому на задушення, арбітр має відповідним жестом зупинити час утримання, після чого відкрити відлік часу больового прийому;

3) якщо під час утримання спортсмен, який захищається, починає проводити больовий прийом або прийом на задушення, арбітр відповідними жестами ініціює відлік часу утримання одному і больового прийому іншому спортсмену, після завершення часу утримання сутичка не переривається, а триває відлік часу больового прийому;

4) якщо під час утримання в одного чи обох спортсменів починається кровотеча (носова, у випадку розсічення), арбітр зупиняє поєдинок, зараховує повне утримання, запрошує лікаря, після надання допомоги відновлює поєдинок у положенні «стоячи».

7. У разі початку одним із спортсменів больового прийому або прийому на задушення, арбітр має виконати відповідний жест, ініціюючи відлік часу больового прийому. На проведення больового прийому або прийому на задушення дається 1 хвилина.

8. Після завершення часу больового прийому або прийому на задушення арбітр має перервати сутичку свистком і відновити її в положенні «стоячи».

9. На черговий больовий прийом або прийом на задушення, який розпочав один із спортсменів, дається 1 хвилина:

1) якщо спортсмен, який проводить больовий прийом або прийом на задушення, до закінчення відведеного на технічну дію часу переходить на утримання або іншу технічну дію в положенні «лежачи», або якщо той, хто захищається, йде від больового прийому і контратакує, відлік часу больового прийому припиняється, але сутичка не переривається;

2) якщо спортсмени проводять больовий прийом або прийом на задушення одночасно, арбітр має відповідними жестами відкрити відлік часу больового

прийому або прийому на задушення одночасно обом спортсменам, час больового прийому спливає одночасно для обох спортсменів;

3) якщо під час больового прийому або прийому на задушення спортсмен, який захищається, сам переходить на больовий прийом або прийом на задушення, арбітр має відповідними жестами відкрити спочатку час больового прийому або прийому на задушення для одного спортсмена, а потім час больового прийому або прийому на задушення для іншого спортсмена, час больового прийому або прийому на задушення рахується для обох спортсменів за часом больового прийому або прийому на задушення, розпочатого першим спортсменом;

4) якщо під час проведення больового прийому або прийому на задушення спортсмен, який захищається, фіксує суперника на утриманні, арбітр, не перериваючи часу на больовому прийомі або прийомі на задушення, відповідним жестом ініціює відлік часу утримання, після завершення часу больового прийому або прийом на задушення, арбітр відмінює час на больовому прийомі і продовжує відлік часу на утриманні;

5) якщо під час больового прийому або прийому на задушення в одного чи обох спортсменів починається кровотеча (носова, у випадку розсічення), арбітр перериває час на больовому прийомі або прийомі на задушення і запрошує лікаря, після надання допомоги відновлює поєдинок у положенні «стоячи».

10. Якщо під час проведення больового прийому або прийому на задушення спортсмен, який атакує, не робить реальних спроб для завершення больового впливу, арбітр має перервати сутичку свистком і відновити її в положенні «стоячи» на середині килима.

11. Якщо під час поєдинку фіксується нокаут в результаті пропущеного удару чи втрата свідомості у результаті проведення прийому на задушення, арбітр має:

- 1) зняти шолом;
- 2) вийняти капу;
- 3) запросити лікаря на килим.

12. Якщо під час поєдинку фіксується нокдаун, арбітр має зупинити зустріч і почати відлік часу до 10, після чого показати оцінку 4 бали і перевірити стан спортсмена, після чого продовжити поєдинок чи зупинити його з подальшим зняттям спортсмена з сутички.

13. Якщо в ході поєдинку немає оцінених технічних дій або однакова кількість отриманих одночасно попереджень, в середині зустрічі сутичка переривається, і рішенням суддівської трійки визначається активний спортсмен із оголошенням чергового попередження його супернику.

14. Якщо в ході зустрічі ситуація не змінилася, спортсмен, який отримав попередження, вважається таким, що програв.

15. Якщо проведення больового прийому або прийому на задушення припадає на середину зустрічі, визначення активного спортсмена відбувається після завершення больового прийому або прийому на задушення.

16. Якщо в середині зустрічі фіксується утримання, яке не дало переваги (суперник пішов), визначення активного спортсмена відбувається після завершення атаки.

5. Суддя на контролі форми учасників

1. Суддя на контролі форми зобов'язаний:

- 1) попередити учасників щодо порядку виходу на килим;
- 2) визначити спортсменів чергової сутички відповідно до протоколів;
- 3) ідентифікувати спортсмена;
- 4) перевірити відповідність форми учасників спеціальним приладом для виміру стандарту курток згідно з вимогами Правил, відповідність захисної екіпіровки (фіксація шолома на темені, потилиці і щелепі, фіксація рукавичок, розмір накладок на гомілку, наявність капи, наявність мушлі у чоловіків і захисного бандажу у жінок);
- 5) перевірити форму тренерів, які виходять секундувати спортсменів (наявність спортивного костюма, спортивного взуття закритого типу, відсутність головного убору і верхнього одягу).

6. Зміст сутички

1. У бойовому самбо дозволяється проводити атакуючі і захисні дії у відповідних положеннях спортсменів: удари, кидки, утримання, больові прийоми, прийоми на задушення та інші дії атаки і захисту від них.

2. Положення спортсменів аналогічні визначеним у V розділі.

3. Нокаут – тимчасове погіршення фізичного стану спортсмена в результаті пропущеного удару, через що він втратив здатність до ведення поєдинку і впродовж 10 секунд (рахунок до 10) не зміг відновитися.

4. Нокдаун – тимчасове погіршення фізичного стану спортсмена в результаті пропущеного удару, через що він втратив здатність до ведення поєдинку, але впродовж 10 секунд (рахунок до 10) зміг відновитися і прийняти бойову стійку.

5. Критерії готовності спортсмена до продовження поєдинку:

- 1) упевнена стійка (спортсмен піднімається у положення «стоячи», демонструючи готовність продовжувати поєдинок);
 - 2) м'язовий тонус (спортсмен напружено м'язів зберігає бойову стійку, перешкоджаючи зусиллям арбітра у спробі порушити її);
 - 3) реакція зрачків;
 - 4) відсутність очевидних пошкоджень.
6. Кидки аналогічні визначеним у V розділі.
7. Больові прийоми.

Больовим прийомом вважається фіксація рук або ніг суперника (руками або ногами) в положенні «лежачи», яка дозволяє провести дію: перегинання (важіль), обертання в суглобі (вузол), здавлювання сухожилля або м'язів (утиск) і змушує суперника визнати себе переможеним.

Початком больового прийому вважається момент сутички, коли спортсмен, який атакує, фіксує кінцівку суперника, щоб викликати у нього відчуття болю.

На проведення больового прийому відводиться 1 хвилина.

Больові прийоми в сутичці дозволяється проводити у будь-якому положенні.

Звільняючись від больового прийому в положенні «стоячи», спортсмен, якого атакують, може кидати або скидати суперника на килим, крім скидання на голову.

Больовий вплив можна застосовувати стисканням тулуба суперника схрещеними ногами чи випрямлення схрещених ніг на тулубі суперника.

Проведення больового прийому переривається у випадку:

- спортсмен, який атакує, переходить на прийом на задушення чи утримання;

- якщо під час проведення больового прийому обидва спортсмени опинилися в положенні «поза килимом»;

- порушення Правил тим, хто атакує;

- відсутності активних дій;

- після закінчення 1 хвилини;

- закінчення часу поєдинку.

Якщо больовий прийом фіксується в кінці зустрічі, його проведення має бути припинено одночасно з сигналом завершення сутички (гонг).

Больовий прийом зараховується як чиста перемога, якщо в ході його виконання атакований подав сигнал щодо здачі:

- сигнал щодо здачі подається гучним вигуком і (або) багаторазовим плесканням рукою чи ногою по килиму, своєму тілу чи тілу суперника;

- будь-який вигук суперника, взятого на больовий прийом, розглядається як сигнал щодо здачі, крім випадку, коли треба подати сигнал арбітру, що суперник, який атакує, проводить заборонений прийом;

Переривання сутички на вимогу спортсмена, що перебуває на больовому, якщо це не викликано порушенням Правил з боку спортсмена, який атакує, розцінюється як сигнал здачі.

8. Прийоми на задушення.

Прийоми на задушення – технічні дії, під час яких відбувається вплив на шию суперника, який перешкоджає нормальному диханню і призводить до тимчасового погіршення фізичного стану спортсмена.

Початком прийому на задушення вважається момент сутички, коли спортсмен, який атакує, фіксує задушливий захват, щоб викликати у суперника відчуття задушення.

На проведення прийому на задушення дається 1 хвилина.

Прийоми на задушення дозволено проводити у будь-якому положенні.

Звільняючись від прийому на задушення в положенні «стоячи», атакований може кидати чи скидати суперника на килим, крім скидання на голову.

Прийоми на задушення дозволено проводити руками, ногами, одягом.

Прийоми на задушення дозволені тільки передпліччям руки, яка атакує, що не призводить до скручування шийного відділу хребта.

Прийоми на задушення руками зі сторони голови дозволені лише із захватом руки і шиї суперника.

Прийоми на задушення ногами дозволені лише із утиском шиї з рукою суперника.

Прийоми на задушення одягом дозволені тільки із використанням відворотів куртки суперника.

Виконання прийому на задушення припиняється у випадку, коли:

той, хто атакує, переходить до проведення больового прийому чи утримання;

під час проведення прийому на задушення спортсмени опинилися у положенні «поза килимом»;

порушення правил з боку спортсмена, який атакує;

відсутні активні дії;

закінчено час сутички.

Приєм на задушення зараховується як чиста перемога, якщо в ході його виконання атакований подав сигнал щодо здачі:

сигнал щодо здачі подається гучним вигуком і (або) багаторазовим плесканням рукою чи ногою по килиму, своєму тілу або тілу суперника;

будь-який вигук учасника, взятого на прийом на задушення, вважається сигналом щодо здачі, крім випадку, коли треба подати сигнал арбітру, що суперник, який атакує, проводить заборонений прийом.

Припинення сутички на прохання спортсмена, якого атакують прийомом на задушення, якщо це не викликано порушенням Правил, вважається сигналом здачі.

Спортсмен, який втратив свідомість під час прийому на задушення, знімається зі змагань, його супернику зараховується дострокова перемога.

9. Утримання аналогічні визначеним у V розділі за винятком:

утримання оцінюється в 2 бали (20 секунд);

під час однієї сутички може бути виконане тільки одне оцінене утримання.

10. Удари.

Удар – технічна дія, яка виконується руками, ногами чи головою у дозволені Правилами частини тіла суперника з відповідними швидкістю і силою, що призводить до тимчасового погіршення фізичного стану чи втрати рівноваги.

Удари руками дозволено завдавати будь-якою частиною кулака (окрім долоні чи її основи), ліктями, передпліччями в передню або бокові частини голови і тулуба, у руки і ноги.

Удари ногами дозволено завдавати будь-якою частиною стопи (підйомом, ребром, п'ятою), гомілкою і коліном у передню чи бокові частини голови і тулуба, у руки і ноги.

Удари головою завдаються передньою, боковою, потиличною частиною за умови, якщо голови обох спортсменів захищені шоломами.

Завдавати удари супернику в положенні «лежачи» дозволено тільки, коли в цьому положенні перебувають обидва спортсмени.

Спортсмену, який перебуває в положенні «лежачи», дозволено завдавати удари супернику, який перебуває в положенні «стоячи».

Вважається виконаним у положенні «стоячи» ударом, якщо спортсмен, який завдає удар, перебуває у цьому положенні від початку до кінця виконання удару.

Удар вважається виконаним з падінням, якщо під час його виконання спортсмен переходить в одне із положень «лежачи» або спирається на суперника, який лежить, задля збереження рівноваги (рукою чи ногою).

Удари оцінюються в таких випадках (Додаток 25):

якщо після удару суперник втратив рівновагу з падінням на спину чи положення "міст", на бік чи положення "напівміст", на живіт, груди, поперек, сідниці, плече;

якщо після удару зафіксовано нокдаун чи нокаут.

Спортсмен, який опинився в нокауті, знімається зі змагань.

Спортсмен, який опинився в двох нокдаунах, знімається зі змагань.

Заборонені удари в бойовому самбо:

відкритою рукавичкою або основою долоні;

ліктем і головою в положенні «лежачи»;

пальцями.

У бойовому самбо удари заборонено завдавати у:

потиличну і тем'яну частини голови;

горло;

ключицю;

суглоби рук і ніг (лікоть, коліно, свод стопи) проти природного їх згинання, а також в разі фіксації кінцівки, яку атакують;

поперек, спину, куприк, анальний отвір;

навмисні удари в пах.

7. Початок і кінець сутички

Зміст пункту аналогічний відповідному у V розділі.

8. Хід і тривалість сутички

Тривалість сутички для дорослих і юніорів (чоловіки і жінки) складає 5 хвилин, для юнаків - 4 хвилини.

Відлік часу сутички починається після першого свистка арбітра. Час перерв не входить до чистого (фактичного) часу сутички.

9. Перерва між сутичками

Перерва між сутичками має тривати не менше 10 хвилин.

10. Результат сутички

Зміст пункту аналогічний відповідному у V розділі.

11. Дострокова перемога

Дострокова перемога присуджується:

за чистий кидок – кидок без падіння спортсмена, який атакує, в результаті чого атакований, який перебуває у положенні «стоячи», падає на спину (чи положення «міст») або перекочується спиною в темпі (без зупинки);

у разі сигналу щодо здачі на больовому прийомі, прийомі на задушення чи утриманні;

у разі нокауту;

у разі двох нокдаунів;

за переваги одного зі спортсменів понад 8 балів (коли в ході сутички один із спортсменів набирає на 8 і більше балів за суперника);

коли суперник знімається з сутички;

у разі дискваліфікації (знятті зі змагань) суперника.

У цих випадках сутичка зупиняється з присудженням спортсмену дострокової перемоги, а час закінчення сутички фіксується в протоколі.

12. Перемога після закінчення часу сутички

Зміст пункту аналогічний відповідному у V розділі.

13. Оцінка прийомів

1. Прийоми спортсмена, який атакує, проведення яких не принесло йому чистої перемоги, оцінюється балами (Додатки 25 і 26).

Оцінка кидка залежить:

без падіння чи з падінням робив кидок той, хто атакував;

в якому положенні перебував той, кого атакували;

на яку частину тіла впав у результаті кидка той, кого атакували.

2. Чотири бали присуджуються:

за кидок чи удар без падіння, після чого суперник впав на бік чи в положення «напівміст»;

за кидок чи удар з падінням, після чого суперник впав на спину чи в положення «міст»;

за нокдаун.

3. Два бали присуджуються:

за кидок чи удар без падіння, після якого суперник впав на груди, живіт, сідниці, поперек чи плече;

за кидок чи удар з падінням, після чого суперник впав на бік чи в положення «напівміст»;

за утримання впродовж 20 секунд.

4) Один бал присуджується:

за кидок чи удар з падінням, після чого суперник впав на груди, живіт,

сідниці, поперек чи плече.

за друге і третє попередження, оголошене супернику.

14. Дії поблизу межі килима

Зміст пункту аналогічний визначеному у V розділі з доповненням:

удар у положенні «поза килимом» не оцінюється.

утримання, больовий прийом чи прийом на задушення дозволяється відкривати, проводити і зараховувати в положенні «на килимі» (поки один зі спортсменів має контакт з робочою зоною килима, а інший перебуває в межах килима (в межах зони безпеки килима)).

15. Попередження

Зміст пункту аналогічний визначеному у V розділі.

Порушення Правил, за які спортсмену даються послідовні попередження, наводяться у Додатку 27.

За проведення забороненого прийому спортсмену оголошується попередження з оцінкою, а за повторної спроби забороненого прийому, спортсмен знімається з сутички.

Заборонені прийоми, за які спортсмену має бути зроблено попереднє попередження з оцінкою, наведені у Додатку 28.

16. Зняття спортсмена з сутички

Зміст пункту аналогічний визначеному у V розділі.

17. Дискваліфікація

Зміст пункту аналогічний визначеному у V розділі.

18. Порядок проведення командних змагань

Зміст пункту аналогічний визначеному у V розділі.

19. Протести

Зміст пункту аналогічний визначеному у V розділі.

20. Обладнання місць змагань

Зміст пункту аналогічний визначеному у V розділі.

VII. ПЛЯЖНЕ САМБО

1. Вікові групи учасників

Учасники змагань з пляжного самбо поділяються на наступні вікові групи:

Група	Чоловіки і жінки
Підлітки	12-14 років
Кадети	14-16 років
Юнаки	16-18 років
Юніори	18-20 років
Дорослі	18 років і старше
Майстри	35-39, 40-44, 45-49, 50-54, 55-59, 60-64, старше 65 років

2. Вагові категорії пляжного самбо (у кілограмах)

Учасники розподіляються за ваговими категоріями:

Підлітки (12-14 років)		Кадети (14-16 років)		Юнаки (16-18 років)		Юніори (18-20 років)		Дорослі (18 і старші)		Майстри (35 років і старше)	
юн	дів	юн	дів	юн	дів	юн	дів	чол	жін	чол	жін
38	37	46	41	50	44	50	44	-	-	-	-
46	43	53	47	58	50	58	50	58	50	58	50
55	51	64	54	71	59	71	59	71	59	71	59
65	59	71	59	88	72	88	72	88	72	88	72
65+	59+	71+	59+	88+	72+	88+	72+	88+	72+	88+	72+

У групі юніорів і дорослих (чоловіків і жінок) можуть проводитися змагання на звання абсолютного чемпіона без поділу учасників на вагові категорії. Мінімальна вага учасників таких змагань вказують в Регламенті.

Командні змагання серед дорослих мають проходити за формулою «мікст» (4 жінки + 4 чоловіки) у відповідних восьми вагових категоріях. За бажанням організаторів кількість категорій в командних змаганнях може бути іншою, змагання можуть проводитися у різних вікових категоріях (не тільки серед дорослих).

3. Форма учасників змагань

Форма учасника: спеціальна куртка самбо полегшеного крою (білого кольору) з поясом (червоного або синього кольору), шорти (червоного або синього кольору), накладки на гомілки (червоного або синього кольору) – для чоловіків і жінок.

Жінки під курткою та шортами носять купальник.

Куртка самбо спеціального крою і пояс до неї мають виготовлятися з бавовняної тканини. Для протягування поясу лінією талії робляться два прорізи на відстані 5 см попереду та позаду бокового шва. Пояс має бути протягнутий в

ці прорізи, двічі охоплювати і облягати тулуб і зав'язуватися спереду вузлом, який скріплює витки.

Шорти самбо червоного або синього кольору мають бути виготовлені з бавовняної тканини. Зверху вони доходять до лінії поясу, а знизу – до рівня коліна.

На офіційних змаганнях допускається використання форми самбо відповідно до вимог, встановлених цими Правилами та спортивним Положенням НФСУ.

Учасники змагань виходять на парад відкриття, закриття та нагородження в формі самбо червоного кольору.

Учаснику під час сутички забороняється одягати тверді предмети.

Для профілактики травм суглобів дозволяється використовувати бандажі та тейпи. На відкритих ділянках тіла (наприклад, колінний суглоб) необхідно зверху закрити бандаж або тейп еластичним наколінником кольору форми (червоного або синього кольору).

4. Суддівство

Суддівство сутички здійснює нейтральна суддівська бригада: керівник змагальної арени, арбітр. Спірні ситуації вирішуються за участі головного судді або заступника головного судді.

Кожен з них ухвалює рішення з оцінки дій самостійно, в процесі розбору протестів і спірних моментів зобов'язаний аргументувати свої дії відповідними положеннями Правил.

Суддя зобов'язаний мати суддівську форму, суддівський квиток, Правила змагань і свисток.

Суддівська форма складається із футболки (теніски) білого кольору, манжетів (на правій руці – червоного кольору, на лівій руці – синього кольору), шортів білого кольору, спортивного взуття, шкарпеток та головного убору, затверджених НФСУ. Суддя може використовувати пояс тільки білого кольору. Наявність на поясі (ремені) предметів заборонено.

5. Керівник змагальної арени

Керівник змагальної арени у ході суддівства сутички розташовується за суддівським столом і керує роботою суддівської бригади.

6. Арбітр

Арбітр, перебуваючи на змагальній арені і користуючись засобами суддівської сигналізації (свистком, термінами і жестами - Додаток 20), керує ходом сутички, оцінює прийоми, дії і положення спортсменів, стежить за тим, щоб сутичка проходила у відповідності до Правил.

Арбітр:

бере участь у представленні спортсменів;

дає свисток щодо початку поєдинку і його відновлення після перерви в сутичці;

перериває сутичку, якщо:
 спортсмени опинилися поза змагальною ареною;
 одному зі спортсменів необхідна медична допомога, арбітр демонструє жестом «відлік часу у лікаря»;
 необхідно привести в порядок форму учасника;
 спортсмен проводить заборонений прийом і має бути дискваліфікований;
 на вимогу керівника змагальної арени;
 на прохання учасника, якщо арбітр вважає це можливим;
 за необхідності консультації у випадках, не передбачених Правилами;
 зупиняє сутичку достроково, якщо:
 визначено кидок,
 ухвалюється рішення щодо зняття спортсмена з сутички або його дискваліфікація;
 за сигналом табло (гонгу) дає свисток щодо закінчення сутички і демонструє відповідним жестом;
 у разі оголошення результату сутички, взявши обох учасників на середині килима за руки, піднімає руку переможця.
 Якщо в процесі боротьби відсутні технічні дії, арбітр має після закінчення двох хвилин показати жестом активного спортсмена.

7. Технічний секретар

Технічний секретар розташовується за столом керівника килима і під час сутички веде суддівський протокол.

Після закінчення сутички він позначає ім'я переможця та час поєдинку і віддає суддівський протокол секретарю змагань.

8. Оператор електронного табло

Оператор електронного табло розташовується за столом керівника килима і виводить на електронне табло інформацію щодо сутички:

чистий час поєдинку;
 символ «плюс» для позначення активного атлета;
 символ «семафор», що позначає переможця.

9. Секундометрист

Секундометрист розташовується за столом керівника килима. Він дублює діяльність оператора табло на випадок несправності:

веде відлік часу сутички;
 за відсутності електронної системи ударом в гонг дає сигнал щодо закінчення сутички;
 веде ручне табло.

Під час перерви в сутичці секундометрист за свистком арбітра або вказівкою керівника килима зупиняє секундомір і пускає його знову за свистком арбітра, ведучи відлік чистого часу сутички.

10. Диктор

Диктор оголошує Програму і порядок проведення змагань, представляє учасників чергової сутички і оголошує результат кожної сутички.

11. Суддя на контролі форми учасників

Суддя на контролі форми зобов'язаний:

- перед початком змагань перевірити наявність учасників відповідного дня змагань і відповідність форми вимогам цих Правил;
- ознайомити учасників з Програмою та графіком ходу змагань;
- попередити учасників щодо порядку їх виходу на змагальну арену;
- повідомити головного суддю або заступника головного судді щодо неявки і зняття учасників зі змагань;
- оцінити форму тренерів, які виходять секундувати спортсменів (наявність спортивного костюма, спортивного взуття, відсутність головного убору);
- перевірити форму учасників.

12. Зміст сутички

Положення спортсменів.

Боротьба у пляжному самбо йде тільки в положенні «стоячи». Перемога оголошується після кидка, коли суперник у результаті проведення активних дій падає на пісок на будь-яку частину тіла, крім ступенів ніг.

Кидком вважається технічна дія спортсмена, в результаті якого суперник втрачає рівновагу і падає на пісок, торкаючись його поверхні будь-якою частиною тіла, крім ступенів ніг, опиняється в одному з положень «лежачи».

Контркидок - активна відповідна дія атакуємого в результаті перехоплення ініціативи, з зупинкою атаки суперника або зміною напрямку його падіння.

Невдалий кидок - кидок, за допомогою якого спортсмен, який атакує, переходить (падає) в одне з положень «лежачи» в результаті невдалої спроби здійснити кидок, що не є результатом активної протидії суперника.

Оцінюються тільки кидки, які проводить спортсмен, який перебуває до кидка (до початку падіння суперника) в положенні «стоячи».

Спортсмен, який атакує, може виконувати кидки з падінням.

У пляжному самбо дозволяється брати краї шортів і кінці рукавів куртки суперника для здійснення кидка.

13. Початок і кінець сутички

Для ведення сутички борців викликають на змагальну арену.

Перед початком сутички борець, викликаний першим (в червоній формі), стає по праву руку судді, а суперник (у синій формі) – по ліву. Після представлення борців за жестом арбітра сходяться в центрі змагальної арени і обмінюються рукостисканням, роблять крок назад і за свистком арбітра починають боротися.

Сутичка закінчується за ударом гонгу (звуковим сигналом), а не за свистком арбітра, що дублює сигнал.

Після закінчення сутички борці займають ті ж самі місця на змагальній арені, що і перед початком сутички. Для оголошення результату сутички арбітр викликає борців на середину і, попередньо взявши обох борців за зап'ясті, піднімає руку переможця, після чого борці обмінюються рукостисканням і йдуть зі змагальної арени.

14. Хід і тривалість сутички

Тривалість сутички (попередні та поєдинки за медалі) становить для всіх вікових категорій (чоловіків і жінок) 3 хвилини.

Відлік часу в сутичці починається за першим свистком арбітра. Час перерв не вноситься до чистого (фактичного) часу сутички.

У разі, якщо спортсмени не застосовували будь-які технічні дії після закінчення 2 хвилин сутички, арбітр має дати оцінку «активності» одному зі спортсменів. У випадку, якщо до закінчення поєдинку не було застосовано жодних технічних дій, спортсмен, якому призначена оцінка «активність», автоматично стає переможцем.

15. Перерви між сутичками

Перерва між сутичками має становити не менше 10 хвилин.

16. Результат та оцінка сутички

1. Індивідуальні змагання.

Результатом сутички може бути перемога одного зі спортсменів і поразка іншого, а також поразки обох (у разі дискваліфікації).

Перемога може бути:

кидком;

за оцінкою «активність»;

дискваліфікація одного зі спортсменів;

за рішенням лікаря (за неможливості продовжувати поєдинок через незадовільний фізичний стан).

2. Командні змагання.

Переможець у командних змаганнях визначається більшою кількістю перемог учасників. У разі однакової кількості перемог переможець визначається в додатковому поєдинку. Вагова категорія цього поєдинку визначається негайно жеребкуванням.

Якщо кількість перемог однієї з команд перевищує половину загальної кількості сутичок, змагання припиняються, решта поєдинків скасовується, і оголошується переможець.

У разі зняття (дискваліфікації) обох учасників їм записується результат 0:0 з присудженням обом 0 класифікаційних очок. При цьому спортсмени не отримують особистого, командного місця, медалей.

17. Заборонені прийоми і дії

Заборонені прийоми і дії караються негайною дискваліфікацією:
штовхання й удари;
«замки» і задушення;
кидок суперника на голову;
неспортивна поведінка.

18. Протести

У пляжному самбо відсутня можливість оскаржити рішення арбітрів та посадових осіб. Усі дії та рішення, ухвалені відповідно до правила «більшості трьох» (суддею, керівником арени, головним суддею або його заступником, представником НФСУ), є остаточними.

19. Обладання місць змагань

Змагальна арена

Змагальна арена має бути розміром 6 м x 6 м. У кутах змагальної арени встановлюються один червоний, один синій, два жовті прапори на пластикових палках заввишки мінімум 1 метр.

Виконавчий комітет НФСУ у деяких випадках може змінювати розміри змагальної арени.

Інвентар для проведення змагань

Звуковий сигнал (гонг) може бути будь-якої системи, але має гучне звучання. Сигнал кожної змагальної арени повинен мати відмінне від інших звучання.

Ваги для зважування мають бути вивірені.

Секундоміри (електросекундоміри) мають пристрій для їх зупинки та увімкнення без скидання хвилинних і секундних показань до закінчення сутички.

Для інформації глядачів і учасників щодо ходу сутички поруч зі столом суддівської колегії встановлюється електронне або механічне табло, на якому демонструються оцінки, отримані спортсменами.

Для інформування учасників і представників щодо програми, графіку і ходу змагань встановлюється інформаційне табло. Розміри табло і місце його встановлення заздалегідь узгоджуються з секретаріатом змагань.

Для продовження змагань у разі відсутності електричного живлення або виходу з ладу електронного табло змагальні арени мають бути укомплектовані гонгами і ручними секундомірами.

Відеокамера на кожну змагальну арену.

Монітор (телевізійна панель) діагоналю не менше 20 дюймів для перегляду відеоматеріалів.

Директор департаменту фізичної культури та неолімпійських видів спорту

Людмила ПАНЧЕНКО

ПОГОДЖЕНО

Президент

Національної федерації самбо України
Вадим РОГАЧ



ДОДАТКИ

Додаток 1

КОЛОВА СИСТЕМА ПРОВЕДЕННЯ ЗМАГАНЬ

Порядок проведення змагань

1. Якщо в змаганнях в одній ваговій категорії бере участь шість і менше спортсменів, можливо використовувати колову систему. Кожен спортсмен зустрічається з усіма спортсменами своєї вагової категорії.

2. Зазначений порядок повністю зберігається в разі проведення командних змагань за коловою системою.

Порядок складання пар

1. Для складання пар першого кола пишуться числа за кількістю учасників у вигляді двох стовпчиків: перший номер – в лівій колонці зверху, другий – у правій зверху, а під ним пишуться послідовно порядкові номери – 3, 4, 5 і т.д. в кількості, що дорівнює половині всіх учасників; продовження переноситься в лівий стовпчик за порядком знизу вгору.

За непарної кількості учасників після останнього номера дописується нуль (щоб вийшла парна кількість учасників).

Номери, які опинилися один проти одного, зустрічаються між собою.

2. Для складання пар другого і наступних кіл робиться переміщення номерів: перший номер залишається на своєму місці, а інші номери перставляються проти годинникової стрілки в кожному наступному колі на одне місце.

3. У кожному колі з непарною кількістю учасників один спортсмен вільний (зустрічається з 0).

Таблиця 1

Принципова схема складання пар за коловою системою проведення змагань

Число учасників у підгрупі	Кола				
	1	2	3	4	5
3	1-2	1-3	1-0	-	-
	0-3	2-0	3-2		
4	1-2	1-3	1-4	-	-
	4-3	2-4	3-2		
5	1-2	1-3	1-4	1-5	1-0
	0-3	2-4	3-5	4-0	5-2
	5-4	0-5	2-0	3-2	4-3
6	1-2	1-3	1-4	1-5	1-6
	6-3	2-4	3-5	4-6	5-2
	5-4	6-5	2-6	3-2	4-3

Визначення місць учасників

1. В особистих змаганнях спортсмен, який отримав найбільшу суму класифікаційних очок за результатом всіх проведених ним зустрічей, посідає перше місце. Наступні місця розподіляються відповідно до зменшення суми отриманих учасниками класифікаційних очок.

2. За рівності очок у двох учасників найкраще місце займає переможець в їх особистій зустрічі.

3. Якщо кілька спортсменів мають рівну суму очок, місця між ними розподіляються за найбільшою кількістю перемог в особистих зустрічах.

4. За однакової суми очок і рівній кількості перемог в особистих зустрічах краще місце визначається послідовно за:

1) більшої кількості класифікаційних очок в особистих зустрічах між ними;

2) якості перемог і поразок в особистих зустрічах; при цьому перевагу послідовно віддається учаснику, який має:

більше число чистих перемог 4:0;

менший час, витрачений на ці перемоги;

більше число перемог 4:0 з часом 0.00 через зняття суперника до сутички через його неявку або зняття лікарем, не зараховуються як чисті перемоги;

більше число перемог за балами 3:0;

менший час, витрачений на ці перемоги;

більше число перемог за балами 3:1;

більше число технічних перемог 2:0;

менше число чистих поразок 0:4;

більший час боротьби в цих сутичках.

3) більшою сумою і кращою якістю оцінок технічних дій, набраних спортсменами у всіх особистих сутичках;

4) кількістю перемог у всіх зустрічах і якістю перемог і поразок відповідно до цього Додатка;

5) в інших випадках спортсмени ділять зайняті ними місця порівну.

5. Якщо учасник вибув зі змагань через хворобу, провівши хоча б одну сутичку, йому присуджують місце, вважаючи, що у всіх пропущених їм сутичках він зазнав поразки, а його суперник здобув перемогу 4:0 з часом 0.00 (не зараховується як чиста перемога). Якщо ж учасник, знятий лікарем перед його першою сутичкою в змаганнях, місце йому не визначається.

6. Учаснику, який був знятий зі змагань рішенням головного судді, місце не визначається, а результати його сутичок анулюються.

7. Якщо в будь-якій ваговій категорії є лише один спортсмен, першість в цій вазі вважається не розіграною.

ПРОТОКОЛ
ходу змагань за коловою системою

назва змагань

« _____ » _____ 20 ____ р.

вага, _____ кг

№ учасника	Прізвище, ім'я	Команда	Зустрічі з суперниками					
			1	2	3	4	5	6
1.			x					
2.				x				
3.					x			
4.						x		
5.							x	
6.								x

Головний суддя _____ / _____ /
Секретар _____ / _____ /

СИСТЕМА З РОЗПОДІЛОМ НА ГРУПИ, ВИБУВАННЯМ ТА ВТІШНИМИ ЗУСТРІЧАМИ

Порядок проведення змагань

1. Усі учасники жеребкуванням розбиваються на дві групи: А (непарні) і В (парні). Порядковий номер кожного спортсмена визначається за жеребом безпосередньо на зважуванні або після його закінчення. Цей номер зберігається за ним на весь час змагань.

2. У групах А і В учасники, які здобули перемоги в попередніх зустрічах, виходять до наступного кола змагань. Так триває до тих пір, поки не визначаться два фіналісти – найсильніші в групах (А1 і В1).

3. Серед учасників, які програли двом найсильнішим, проводяться втішні зустрічі за схемою для визначення подальших місць в групах (Додаток 4). «Система проведення змагань з розподілом на групи, вибуванням і втішанням від фіналістів».

4. Інший варіант проведення втішних зустрічей наведено на схемі Додатка 5, згідно з якою в них беруть участь спортсмени, які програли чотирьом півфіналістам, і ті півфіналісти, що програли. Цей варіант проведення змагань називається «Система проведення змагань з розподілом на групи, вибуванням і втішанням від півфіналістів».

5. За великої кількості учасників втішні зустрічі можуть не проводитися («Олімпійська» система).

6. Варіант проведення втішних зустрічей – за п.п. 3, 4 або 5 – має бути зазначений в Регламенті.

7. У фінальній частині змагань проводяться зустрічі за 1-е місце, а також за бронзові медалі. Зустрічі за бронзові медалі можуть проводитися в ранковій частині змагань, якщо це обумовлено в Регламенті.

Порядок складання пар і визначення місць

1. Пари першого і всіх наступних кіл попередньої частини змагань складаються відповідно до схеми (Додатки 4 і 5).

2. У разі проведення втішних зустрічей від фіналістів той, хто програв сильнішому в першому колі, зустрічається з тим, хто програв сильнішому у другому колі. Потім переможець цієї зустрічі зустрічається з тим, хто програв сильнішому в третьому колі і т.д.

3. У разі проведенні втішних зустрічей від півфіналістів той, хто програв півфіналісту в першому колі, зустрічається з переможеними ним же у другому колі, переможці цих зустрічей зустрічаються з переможеними цим же півфіналістом у третьому колі і т.д. Переможці цих зустрічей, які виступали в одній і тій же групі, розігрують право провести зустріч з тим, хто програв півфіналісту іншої групи. Ці сутички дозволяють визначити бронзових медалістів.

4. У фіналі за 1-е місце зустрічаються спортсмени, які не програли жодної зустрічі в своїй групі.

5. Слідом за спортсменами, яким визначено 5-6 місця (ті, хто програв в сутичках за бронзові медалі), 7-8 місця займають спортсмени, які програли передостанню втішну зустріч і т.д.

6. Після цього визначаються місця спортсменів, що не потрапили у втішні групи, відповідно до того, в якому колі вони закінчили змагання. Ті, хто вибув в одному колі, ділять між собою відповідні місця.

СИСТЕМА ПРОВЕДЕННЯ ЗМАГАНЬ З РОЗПОДІЛОМ НА ГРУПИ, ВИБУВАННЯМ І ВТІШАННЯМ ВІД ФІНАЛІСТІВ

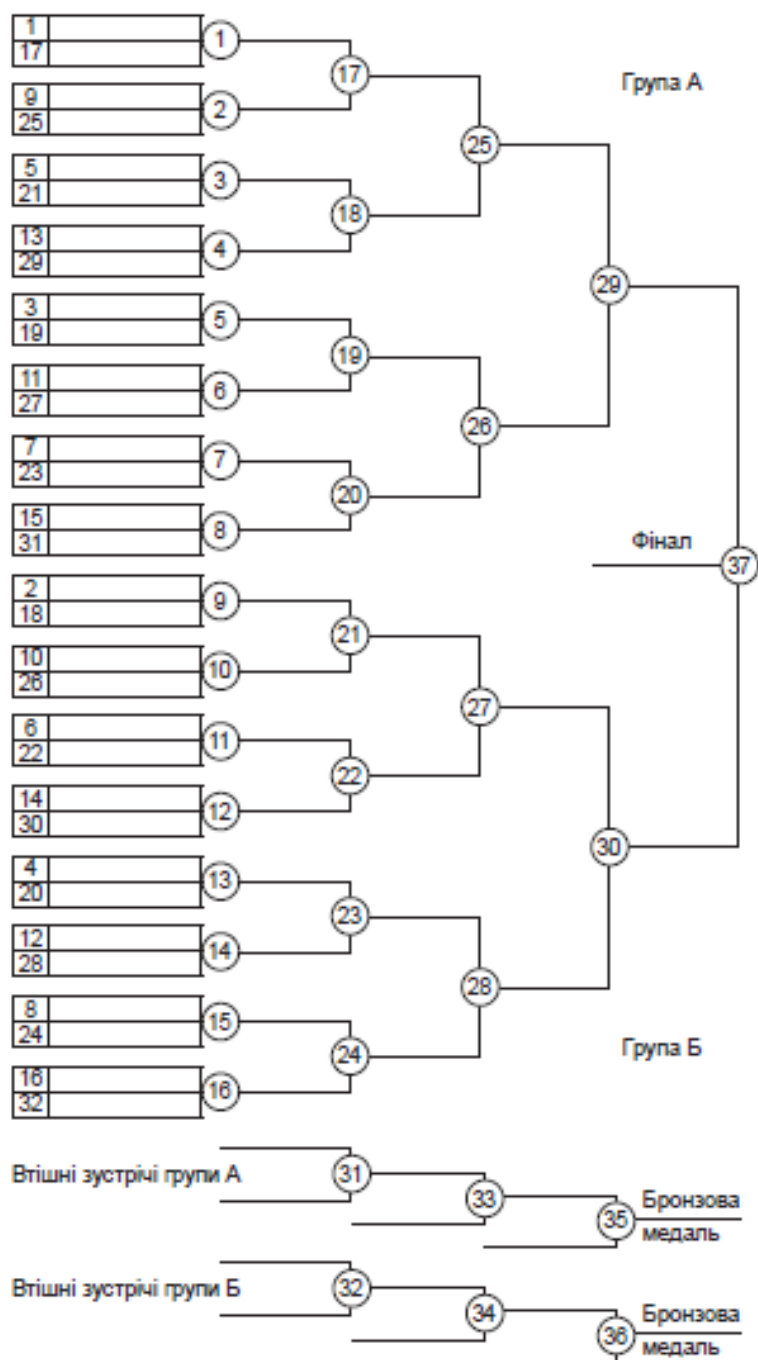

Головний суддя _____ / _____ /
 Секретар _____ / _____ /

СИСТЕМА ПРОВЕДЕННЯ ЗМАГАНЬ З РОЗПОДІЛОМ НА ГРУПИ, ВИБУВАННЯМ І ВТІШАННЯМ ВІД ПІВФІНАЛІСТІВ

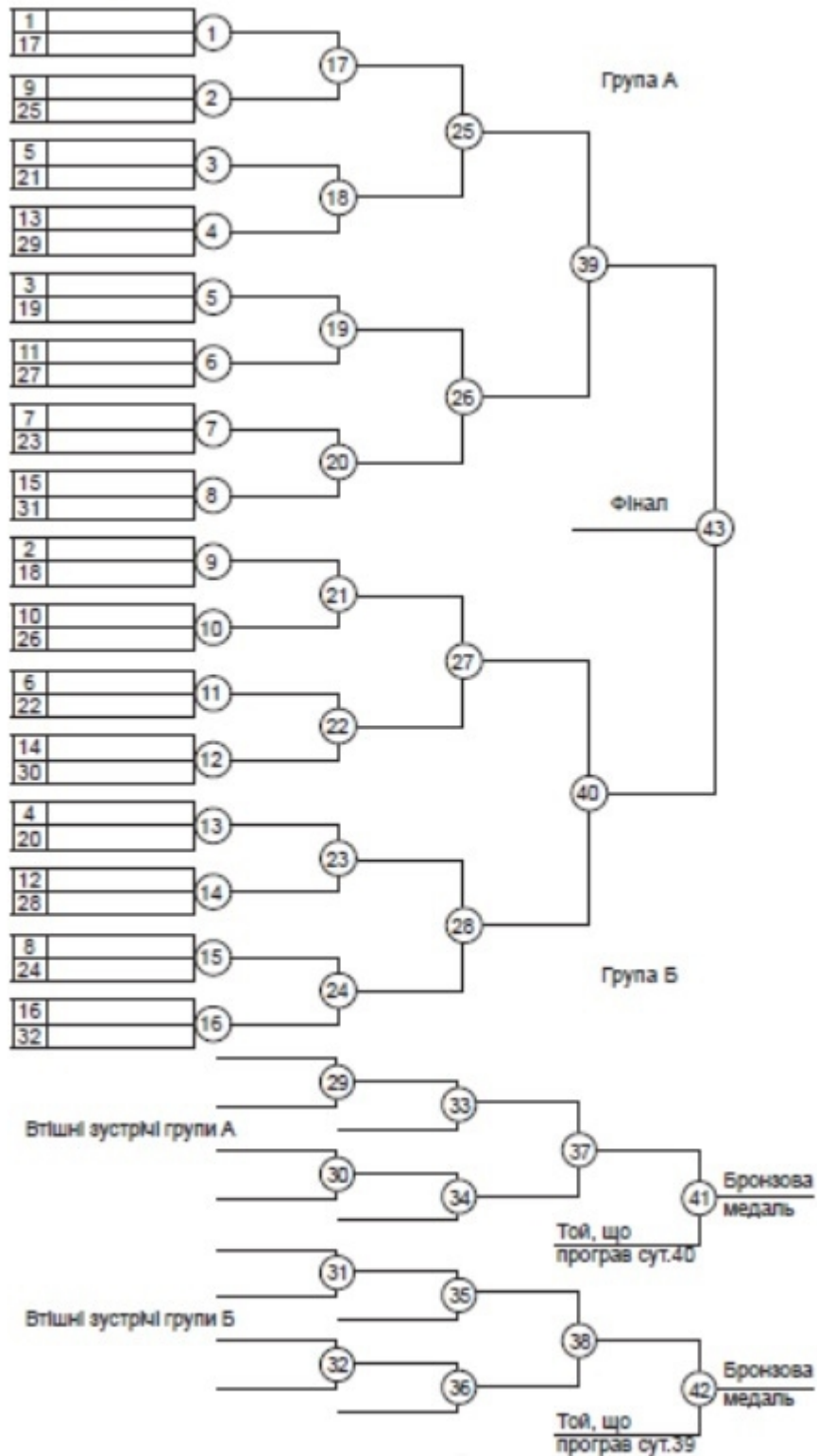

Головний суддя _____ Секретар _____

СИСТЕМИ ПРОВЕДЕННЯ ФІНАЛЬНОЇ ЧАСТИНИ ЗМАГАНЬ

1. «Олімпійська» система проведення фінальної частини для 4-х учасників: в фінал виходять спортсмени, які посіли 1-е і 2-е місця в групах А і В: А1, А2 і В1, В2.

Вони складають півфінальні пари за наступною схемою:

Переможці півфінальних пар виходять у фінал.

Переможець у фінальній зустрічі посідає 1-е місце, переможений – 2-е місце. Ті, хто програв у півфіналах, займають два 3-х місця.

Трете і четверте місця можуть бути розіграні, якщо це обумовлено в Регламенті.

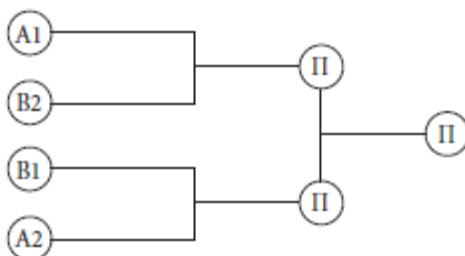

2. «Олімпійська» система проведення фінальної частини для 8 учасників: до фіналу виходять спортсмени, які зайняли 1-е і 2-е місця в групах А, В, С і D:

А1, А2 і В1, В2 і С1, С2 і D1, D2. Вони складають чвертьфінальні пари за наступною схемою:

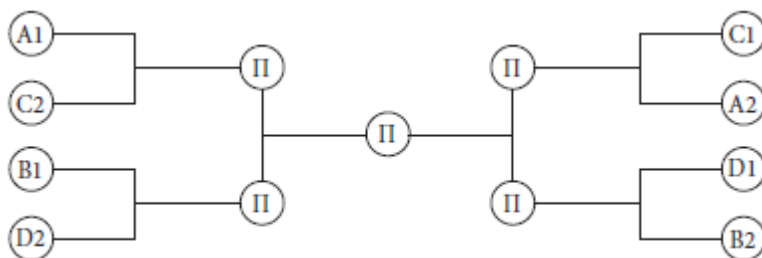

Переможці чвертьфінальних пар виходять до півфіналу.

Переможці півфінальних пар виходять до фіналу.

Переможець у фінальній зустрічі посідає 1-е місце, переможений – 2-е місце, ті, хто програв в півфіналах, займають два 3-х місця.

Трете і четверте місця можуть бути розіграні, якщо це обумовлено в Положенні.

3. Стиковий спосіб проведення фінальної частини для 6 учасників. У фінал виходять спортсмени, які посіли 1-3 місця в групах А і В: А1, А2, А3 і В1, В2, В3. Вони складають фінальні пари за наступною схемою:

А1 – В1 за 1-е місце,

А2 – В2 за 3-е місце,

A3 – B3 за 5-е місце.

Переможці фінальних пар посідають, відповідно, 1-е, 3-е і 5-е місця, а ті, хто програв, – 2-е, 4-е і 6-е місця.

4. Перехресно-стиківий спосіб проведення фіналу для 6 учасників. У фінал виходять спортсмени, які посіли 1-3-е місце в групах А і В: А1, А2, А3 і В1, В2, В3. Вони складають фінальні пари за наступною схемою:

A1 – B1 за 1-е місце,

A2 – B3 за 3-е місце,

A3 – B2 за 3-е місце.

Переможці фінальних пар посідають, відповідно, 1-е і два 3-х місця, а ті, хто програв, 2-е і два 5-х місця. Третє і четверте місця можуть бути розіграні, якщо це обумовлено в Положенні.

СИСТЕМА З ВИБУВАННЯМ ПІСЛЯ ДВОХ ПОРАЗОК

Порядок проведення змагань

1. В ході жеребкування всі учасники кожної вагової категорії отримують порядкові номери, відповідно до яких вони розбиваються на дві групи:

група «А» – борці з непарними номерами (1, 3, 5,...);

група «В» – борці з парними номерами (2, 4, 6,...).

У групі «А» може бути на 1 учасника більше.

2. Учасник, який зазнав двох поразок в попередній частині змагань у групі, вибуває зі змагань.

Змагання з вибуванням продовжуються доти, доки у кожній групі не залишиться три учасники, які створюють групові фінали «А» і «В».

3. Групові фінали проводяться за коловою системою. В них враховуються результати особистих зустрічей, що відбулися, а також проводяться всі особисті зустрічі, яких не вистачає. За результатами усіх особистих зустрічей визначаються місця трьох найкращих борців у кожній групі: А1, А2, А3, і В1, В2, В3.

4. Фінальні сутички можуть проводитися двома способами:

а) стиковим:

А1 – В1 за 1 місце,

А2 – В2 за 3 місце,

А3 – В3 за 5 місце,

б) перехресно-стиковим:

А1 – В1 за 1 місце,

А2 – В3 за 3 місце,

А3 – В2 за 3 місце.

Якщо після чергового кола у групі залишилося 2 учасники, вони посідають у групі 1-е і 2-е місця за результатом зустрічі між ними, а 3-е місце посідає найкращий з числа вибувших у цій групі в останньому колі.

Якщо після чергового кола у групі залишився 1 учасник, він посідає у групі 1-е місце, а 2-е і 3-е місця займають 2 найкращих з числа вибувших у цій групі в останньому колі за результатом зустрічі між ними, яка має бути проведена, якщо її не було.

Якщо після чергового кола в групі вибули всі учасники, груповий фінал складають 3 найкращих вибувших в останньому колі.

Порядок складання пар

1. Складання пар починається зі складання переліку учасників кола.

Перелік учасників першого кола – перелік групи у порядку зростання номерів учасників у ході змагань в минулих колах. Крім того учасник, який був у цьому колі вільним (за непарної кількості учасників кола), переміщується у початок переліку кола, і складання пар наступних кіл починатиметься з нього доти, доки наступний вільний не стане, у свою чергу, в початок переліку кола.

2. Учасник, визначений вільним у цьому колі, виходить у наступне коло без сутички. Черговість визначеного вільного – знизу вверху за переліком учасників особистого кола, починаючи з останнього учасника.

3. У ході складання пар чергового кола «верхній» у переліку кола зустрічається з найближчим «нижнім», з яким він ще не зустрічався.

Наприклад, для 5 учасників в групі «А» перелік першого кола буде: 1, 3, 5, 7, 9 і склад пар першого кола 1–3, 5–7, 9 – вільний. Перелік другого кола буде: 9, 1, 3, 5, 7 і склад пар другого кола: 9–1, 3–5, 7- вільний. Якщо у другому колі учасник «3» вибув, то перелік третього кола буде: 7, 9, 1, 5 і т.п.

4. Якщо в останній парі опиняються учасники, які вже зустрічались один з одним, то до цієї пари додається ще одна, передостання, і з цих 4-х учасників складаються дві нові пари.

«Верхньому» ставлять в пару по чергово всіх «нижніх», з якими він ще не зустрічався, поки і в другій парі не опиняться учасники, які не зустрічалися раніше один з одним.

Якщо мети не досягнуто, додається ще одна пара, і з 6 учасників за тим же принципом складаються 3 нові пари і т.д.

5. Якщо послідовним застосуванням (п. 4) мети знов не досягнуто, в цьому колі треба призначити вільним іншого учасника, наступного за чергою.

Після цього пари кола складаються заново (із застосуванням у разі необхідності п. 4) і т.д.

6. Порушена черговість вільних відновлюється у наступному колі, а учасник, призначений вільним за п. 5, вважається використаним право бути вільним в черговий раз.

7. В останніх колах попередньої частини змагань можливі випадки, коли учасник призначається вільним другий раз поспіль, вільними опиняються два учасники.

У будь-якому випадку число пар у колі має бути максимальним.

Визначення місць учасників

1. Місця з 1-го по 6-е визначаються за результатами фінальних сутичок.

2. В ході визначення місць учасників, які не досягли фіналу, кращим вважається учасник, який має послідовно:

більше число кіл до вибуття (у тому числі коло, коли борець був вільним);
більшу суму кваліфікаційних очок за всі сутички у групі;

більше число перемог в особистих зустрічах, якщо вони всі відбулись, і краща якість перемог та поразок (додаток 2.1, розділ III, п.п. 3, 4, а, б, в);

більше число перемог і краща якість перемог та поразок у всіх сутичках у групі.

Учасники, які мають на цьому етапі рівні показники, ділять відповідні місця.

3. Кращим з числа вибувших в останньому колі в групі вважається учасник, який має:

більшу кількість кваліфікаційних очок за всі сутички у групі;
перемогу в особистій зустрічі, яка проводиться, якщо її не було.

4. В ході визначення місць у груповому фіналі, кращим вважається учасник, який має:

більшу кількість кваліфікаційних очок за всі сутички у груповому фіналі;

більшу кількість перемог і кращу якість перемог та поразок у груповому фіналі;

менший час, витрачений на перемоги;

більшу кількість і кращу якість технічних балів в сутичках групового фіналу;

менше число попереджень в сутичках групового фіналу;

більшу кількість кваліфікаційних очок, набраних у ході змагань;

менший час, витрачений на чисті перемоги у всіх зустрічах.

Якщо показник, за яким порівнюються результати у всіх трьох борців, має рівне значення, всі три місця визначаються за цим показником. Якщо ж за цим показником може бути визначений тільки найкращий (або найгірший) борець, двом іншим борцям, які мають рівне значення цього показника, місця у груповому фіналі визначаються за результатами їх особистої зустрічі.

Якщо три борці мають всі однакові показники, кращий в груповому фіналі визначається за жеребом.

5. Якщо борця знято зі змагань лікарем, він посідає місце відповідно до кола вибуття і тим результатом, який він мав на момент зняття. Якщо він вийшов у груповий фінал, він вноситься до складу пар на цьому етапі і в склад фінальних пар; йому зараховується в сутичках, що лишились, поразка 0:4 з часом 0:00 і визначається місце відповідно до цього результату.

6. Якщо борця знято зі змагань рішенням головного судді (неявка, грубе порушення Правил), місце йому не визначається.

У разі якщо це відбулося у фінальній частині змагань, його суперникам присуджується перемога 4:0 з часом 0:00 і вони посідають місця у фіналі відповідно до цих результатів.

Учасники, які не увійшли у фінальну частину змагань, переміщуються на одне місце вище.

ВИЗНАЧЕННЯ РЕЗУЛЬТАТІВ КОМАНДНИХ ЗМАГАНЬ

В особисто-командних змаганнях визначення результатів команд може здійснюватися двома способами – олімпійський підрахунок і за очками.

Олімпійський підрахунок

1) Визначаються спочатку команди, що вибороли найбільшу кількість золотих медалей, потім срібних, бронзових, п'ятих і сьомих місць відповідно.

2) за рівної кількості медалей і місць команди займають однакове місце. Наступні місця починаються з номера, який визначається за вирахуванням команд, що зайняли однакові місця.

Визначення місць за очками

1) місця визначаються в залежності від особистих результатів учасників, що входять в заліковий склад команд. Якщо в Положенні не передбачено інше, команда повинна мати по одному заліковому учаснику в кожній ваговій категорії.

2) місця визначаються одним з двох способів:

за більшої суми очок, що нараховуються заліковим учасникам за принципом: найкраще місце – більше очок;

за меншої суми штрафних очок, що нараховуються всім заліковим учасникам з урахуванням зайнятого ними місця, за принципом: 1-е місце – 1 очко, 2-е місце – 2 очки і т.д., причому за кожного невиставленого учасника команді нараховується додаткова кількість штрафних очок, яка дорівнює кількості учасників в тій категорії, в якій він не виставлений (або в найчисленнішій ваговій категорії, і це зазначається в Положенні), плюс одне штрафне очко.

3) за рівності очок у двох або декількох команд перевагу отримує команда, залікові учасники якої мають послідовно:

більшу кількість перших, других і т.д. місць;

більше число учасників в тих вагових категоріях, в яких заліковими учасниками зайняті перші місця;

більше число перемог цих залікових учасників; кращу якість цих перемог і поразок;

більше число учасників в тих вагових категоріях, в яких залікові учасники зайняли другі місця і т.д.;

якщо в ваговій категорії зважився тільки один спортсмен, він дає команді очки, відповідні першому місцю.

4) результати командної першості заносяться до протоколу (Додаток 6.2).

У командних змаганнях:

1. Командні змагання можуть проводитися за кожною із систем, що застосовуються для проведення особистих змагань. Система і спосіб проведення змагань, кількість учасників команди, вагові категорії, в яких вони мають бути виставлені, а також можливість заміни учасників команди в ході змагань визначаються Регламентом.

2. Мінімальний склад команди в кожній зустрічі має бути більше половини повного складу. Учаснику, заявленому на зустріч, і який не вийшов на представлення команди, зараховується неявка, і він знімається зі змагань.

3. У командних зустрічах (Додаток 6.3) за перемогу свого учасника в кожній парі команда отримує 1 очко, за поразку або відсутність учасника 0 очок. За невивставленого учасника або його неявку на зустріч його супернику зараховується перемога 4:0 з часом 0.00. Команда, яка набрала більшу кількість очок, вважається переможцем цієї зустрічі. У разі рівності очок перевага віддається команді, яка має:

1) більшу суму класифікаційних очок, отриманих учасниками команди у всіх сутичках цієї зустрічі;

2) більшу кількість перемог 4:0, в тому числі з часом 0.00;

3) менший час, витрачений на ці перемоги і далі згідно з Додатком 2.1, розділ III, п. 4.

У разі рівного розподілу цих показників перевага надається команді, яка має більшу суму технічних балів, набраних всіма учасниками в проведених сутичках і так далі.

Якщо і ці показники командної зустрічі рівні, переможцем вважається команда, яка виграла сутичку в найбільш важкій ваговій категорії.

4. Виграш командної зустрічі в цілому дає команді 1 очко, поразка – 0 очок.

5. У змаганнях, що проводяться за коловою системою (Додаток 2), для визначення місць командам в підгрупах, півфіналі та фіналі послідовно враховуються:

1) кількість очок за виграні командні зустрічі;

2) результати особистих зустрічей:

кількість командних перемог в особистих зустрічах;

кількість сутичок, виграних у цих зустрічах;

сума класифікаційних очок, отриманих учасниками в цих сутичках і т.д.

Надалі перевага надається команді, що має більшу кількість сутичок, виграних її учасниками в усіх командних зустрічах в підгрупі, півфіналі або фіналі і т.д. в порядку, зазначеному вище. Підсумкові місця між командами, що посіли однакові місця в підгрупах (півфіналах), але не вийшли в півфінал (фінал), розподіляються:

1) за числом командних перемог в підгрупі (півфіналі);

2) за кількістю виграних сутичок у всіх командних зустрічах в підгрупі (півфіналі);

3) за сумою класифікаційних очок, набраних учасниками в цих сутичках, і т.д.

У разі вибування зі змагань команди, яка не провела 50% зустрічей в підгрупі (півфіналі), всі досягнуті нею результати на цій стадії змагань анулюються, і вона посідає останнє місце в підгрупі (півфіналі).

У разі вибування зі змагань команда, яка провела не менше 50% зустрічей в підгрупі, півфіналі або фіналі, вона посідає місце, виходячи з результатів цих зустрічей.

В пропущених зустрічах вона програла заявленому складу суперників всі сутички 0:4 з часом 0.00.

ПРОТОКОЛ
результатів командних змагань з самбо
назва змагань

« ____ » _____ 20 __ р.

Місце	Команда	Сума очок	Очки за ваговими категоріями										Примітки
1													
2													
3													

Головний суддя _____ / _____ /

Секретар _____ / _____ /

ПРОТОКОЛ
командної зустрічі з САМБО

« ____ » _____ 20 __ р.

команда _____

команда _____

Ваг. кат.	П.І.Б.	бали	очки	результат, час	очки	бали	П.І.Б.
52			1	4:0 2.55	0		
57			1	3:1 5.00	0		
...							
...							
+100			0	0:2 5.00	1		

Загальний результат зустрічей _____ на користь команди

Керівник килима _____ / _____ /

Арбітр _____ / _____ /

Боковий суддя _____ / _____ /

Головний суддя _____ / _____ /

Секретар _____ / _____ /

ЗАЯВКА

від організації _____
 на участь у змаганнях з самбо _____ з _____ по _____ 20__ р.
 м. _____

№	П.І.Б.	Номер членсь- кої картки НФСУ	Дата народ- ження (число, місяць, рік)	Спорт. звання, розряд	Вагова кат.	Відомство ФСО, команда	Організація, нас. пункт	П.І.Б. тренера	Віза лікаря, печатка
1									
2									
3									
4									
5									
6									
7									

Всього допущено до участі у змаганнях _____ спортсменів.

Керівник організації _____

Лікар _____

Тренер команди _____

Представник _____

М.П.

ПРОТОКОЛ
зважування учасників змагань

Назва змагань

« _____ » _____ 20 ____ р.
вага, кг _____

№	№ учасника	Прізвище, ім'я	Рік народження	Регіон
1				
2				
3				
4				
5				
6				
7				
8				

Головний суддя _____ / _____ /
Секретар _____ / _____ /
Лікар _____ / _____ /
Судді _____ / _____ /

НЕОБХІДНА КІЛЬКІСТЬ
суддів і допоміжного персоналу для проведення змагань з самбо
(спортивне і бойове)

Найменування посадової особи	Розрахунок суддів за кількістю	
	2 килими	3 килими
Судді		
Головний суддя	1	1
Заступник головного судді	2	3
Головний секретар	1	1
Заступник головного секретаря	-	1
Судді (арбітр, бокові судді)	14	21
Разом	18	27
Допоміжний персонал		
Судді на контролі форми	3	4
Технічні секретарі	2	3
Секундометрист	2	3
Оператор табло	2	3
Диктор	1	2
Лікар	1	2
Медсестра	1	2
Адміністратор	1	1
Разом	13	20
Волонтери		
Супровід спортсменів при виході на арену	8	12
Оператори системи відеоповторів	2	3
Кур'єри секретаріату	1	1
Шаперони (волонтер антидопінгової служби)	9	9
Технічні службовці (прибиральники килимів)	2	3
Разом	22	28
РАЗОМ УСІ	53	75

ЗВІТ ГОЛОВНОГО СУДДІ ЗМАГАНЬ

« _____ » _____ 20 ____ р.

1. Організація змагань:

- 1) назва змагань;
- 2) дата проведення змагань;
- 3) місце проведення змагань;
- 4) спортивна організація, якій було доручено підготовку і проведення змагань;
- 5) склад головної суддівської колегії змагань;
- 6) порядок проведення змагань (був витриманий, якщо ні, вказати причини змін);
- 7) оцінка організації змагань (прийом учасників, місця змагань, харчування і т.п.);
- 8) висновки і пропозиції з організації змагань на майбутнє.

2. Пропаганда змагань:

- 1) зміст і оцінка діяльності рекламних служб (афіші, висвітлення ходу змагань в газетах, на радіо і ТБ, інформація для глядачів на місці проведення змагань та ін.);
- 2) кількість глядачів, присутніх на змаганнях.

3. Учасники змагань (інформація мандатної комісії):

- 1) скільки учасників допущено;
- 2) скільки учасників виступало, в тому числі у вагових категоріях;
- 3) співвідношення учасників між регіонами;
- 4) розподіл командних місць, розподіл медалей за регіонами;
- 5) кількість випадків зняття учасників за висновком лікаря, рівень травматизму.

4. Суддівство:

- 1) персональний склад суддівської колегії (із зазначенням суддівської категорії кожного судді і виконуваних ним обов'язків);
- 2) оцінка суддівства в цілому і кожного судді персонально, відзначити найкращих суддів;
- 3) кількість і оцінка поданих протестів, з них задоволено і відхилено;
- 4) конкретні пропозиції щодо зміни та уточнення Правил і т.п.

5. До звіту прикладаються:

- 1) регламент;
- 2) заявки команд на участь;
- 3) матеріали мандатної комісії та анкети учасників;
- 4) протоколи зважування;
- 5) протоколи ходу змагань (в двох примірниках);
- 6) протоколи сутичок і командних зустрічей;
- 7) протоколи нарад суддівської колегії;

- 8) протести і рішення за ними;
- 9) акт прийому місця змагань;
- 10) звіт лікаря змагань;
- 11) зведений протокол оцінки роботи суддів.

Головний суддя _____ / _____ /

ЖЕСТИ СУДДІВ**(спортивне, бойове самбо)**

А – арбітра, Б 1, Б2– бокових суддів

№	Жест	Суддя	Опис жесту
1	Представлення учасників	А	Стоїть обличчям до суддівського столу і симетрично відносно спортсменів. В момент представлення учасника простягає в його напрямку пряму руку з рукавом відповідного кольору. Потім одночасно піднімає до рівня плечей прями руки (ребрами долонь донизу), кожен в напрямку відповідного спортсмена. Зводить руки на рівні плечей, вказуючи на середину килима і підходячи до цього місця одночасно зі спортсменами
2	Початок сутички	А	Напочатку сутички (або відновленні її з центру) дає свисток. Одночасно енергійно проводить зверху вниз зігнутою в лікті рукою між спортсменами над центром килима (до горизонтального положення передпліччя). Після цього робить крок назад і займає місце, зручне для спостереження за діями спортсменів
3	Чиста перемога	А, Б1, Б2	Піднімає пряму руку з рукавом відповідного кольору вгору, відкритою долонею вперед, пальці стиснуті
4	Чотири бали	А, Б1, Б2	Піднімає вгору зігнуту в лікті руку з рукавом відповідного кольору, показуючи чотири пальці (великий палець притиснутий до долоні) і повертаючи кисть вліво і вправо
5	Два бали	А, Б1, Б2	Піднімає вгору зігнуту в лікті руку з рукавом відповідного кольору, показуючи великий і вказівний пальці і повертаючи кисть вліво і вправо
6	Один бал	А, Б1, Б2	Піднімає вгору зігнуту в лікті руку з рукавом відповідного кольору, показуючи один великий палець і повертаючи кисть вліво і вправо

7	Утримання	А	У момент початку утримання одночасно зі словами: «Рахувати утримання!» витягує вперед руку відкритою долонею вниз. Рукав сорочки відповідає кольору форми спортсмена, який проводить утримання. Якщо утримання проведено повністю (після слів: «Утримання захищено!») або утримуваній атлет пішов з утримання (після слів «Не захищувати»), арбітр опускає руку і відповідним жестом показує «Прийом не захищувати»
8	Больовий прийом	А	У момент початку больового прийому одночасно зі словами: «Рахувати час больового!» витягує вперед руку, стиснувши долоню в кулак. Рукав сорочки відповідає кольору форми спортсмена, який проводить больовий прийом
9	Прийом не захищувати	А, Б2	Робить 2-3 рухи рукою (відкритою долонею донизу) в горизонтальній площині
10	Положення «поза килимом»	А	Піднімає в бік до рівня плеча пряму руку, найближчу до кордону килима. Після цього дає свисток і показує прямою рукою на середину килима. Сутичка поновлюється в центрі
11	Переведення з положення «лежачи» в стійку	А	Дає свисток, після чого піднімає, згинаючи в ліктях, обидві руки відкритими долонями одна до іншої. Передпліччя розташовуються вертикально
12	Заборонений прийом	А, Б2	Піднімає руки до рівня грудей і захоплює кистю однієї руки зап'ястя іншої, після чого імітує порушення
13	1-е попередження	А, Б1, Б2	Стоячи обличчям до суддівського столу на середині килима, кладе руку з рукавом відповідного кольору на плече спортсмена, який порушив Правила
14	2-е та 3-е попередження	А, Б1, Б2	Стоячи обличчям до суддівського столу на середині килима, кладе руку з рукавом відповідного кольору на плече спортсмена, який порушив Правила, іншою рукою показує оцінку «1 бал»

15	Обопільне попередження	А, Б2	Стоячи обличчям до суддівського столу на середині килима, кладе одночасно руки на плече кожному зі спортсменів
16	Запрошення лікаря	А	Стоїть обличчям до столу лікаря. Випростовує в його напрямку пряму руку відкритою долонею вгору. Чекає на реакцію лікаря. З моменту початку надання медичної допомоги опускає руку, що є сигналом до відкриття часу секундометристом. Після завершення допомоги арбітр зупиняє час жестом «Зупинити час»
17	Зупинити час	А	Тримаючи передпліччя однієї руки на рівні обличчя горизонтальною відкритою долонею вниз, приставляє знизу до середини цієї долоні пальці іншої відкритої долоні, розташованої вертикально, ребром вперед
18	Сутичку завершено	А, Б1	Ставить передпліччя косим хрестом. Обидві долоні ребром вперед
19	Вимагаю увагу	Б1, Б2	Піднімає вгору зігнуту в лікті руку відкритою долонею вперед і кистю руки робить 2-3 рухи у вертикальній площині
20	Вимагаю попередження	Б1, Б2	Однією рукою з рукавом відповідного кольору вказує на той кут килима, який закріплений за спортсменом, який порушив Правила, а іншою рукою показує відповідну попередженню оцінку
21	Спортсмени на місця	А	Дає свисток, після чого показує прямими руками (відкритими долонями вниз) на кути килима
22	Оголошення переможця	А	Стоїть на середині килима обличчям до суддівського столу, взявши спортсменів за зап'ястя (колір рукава арбітра відповідає кольору форми спортсмена). Коли керівник килима оголошує переможця, арбітр піднімає його руку. Потім арбітр і спортсмени роблять поворот кругом і арбітр знову піднімає руку переможця (колір рукава арбітра не відповідає кольору форми спортсмена). Після цього спортсмени обмінюються рукостисканням і залишають килим
23	Оголошення щодо зняття обох спортсменів (0:0)	А	Початкове положення те ж. Коли керівник килима оголошує результат сутички, арбітр тримає спортсменів за руки і не піднімає їх. В іншому так само, як і в разі оголошення переможця

Суддівський ПРОТОКОЛ
суперечок з САМБО

« _____ » _____ 20 ____ Р.

Килим _____ Коло _____ Вага _____ кг

№	П.І.	Регіон	Оцінки хв.	Сума балів	Рез-т суперечки	час суперечки	судді
1							Кер.килима Арбітр Боковий
2							Кер.килима Арбітр Боковий
...							Кер.килима Арбітр Боковий

Головний суддя _____ / _____ /
 Секретар _____ / _____ /
 Керівник килима _____ / _____ /
 Технічний секретар _____ / _____ /

ТАБЛИЦЯ
нарахування класифікаційних очок

№ п / п	результат сутички	класифікаційні очки	
		переможцю	переможеному
1	Чиста перемога (достроково) а) чистий кидок; б) больовий прийом або сигнал здачі при утриманні; в) через явну перевагу (різниця 8 балів і більше); г) зняття суперника зі сутички (достроково); д) зняття суперника зі змагань (дискваліфікація).	4	0
2	Перемога за балами (за переваги 1-7 балів) а) за наявності технічних балів у переможеного; б) за відсутності технічних балів у переможеного.	3 3	1 0
3	Перемога з мінімальною перевагою а) за однакової кількості балів; - за кількістю технічних балів; - за якістю технічних балів; - за останньою технічною оцінкою; б) за відсутності технічних балів і однакової кількості попереджень або зауважень; - за останньою оцінкою за попередження, оголошене супернику.	2	0
4	Зняття з сутички або зі змагань (дискваліфікація) обох спортсменів (достроково)	0	0

ЗВІТ
щодо медичного обслуговування змагань

1. Вид спорту – самбо.
2. Назва змагань _____
3. Кількість днів _____ з _____ по _____ 20 _____ року
4. Місце проведення _____
5. Прізвище, ім'я головного лікаря _____
6. Метеорологічні і санітарно-гігієнічні умови проведення змагань

7. Кількість учасників _____ з них: чоловіків _____ жінок _____
8. Результати перевірки медичної документації

9. Коротка характеристика місця змагань, розміщення і харчування учасників

10. Організація медичної служби на місцях проведення змагань та розміщення учасників (наявність медпунктів, транспортних засобів)

11. Захворювання і травматизм (причини, характер, надана допомога)

12. Кількість учасників, знятих зі змагань (персонально) із зазначенням причин:

13. Недоліки в проведенні змагань

14. Внесені лікарем пропозиції, виконання їх суддівською колегією, представниками команд

15. Прізвище, ім'я, спеціальність, місце роботи медичного персоналу, що обслуговує змагання

Лікар змагань _____ / _____ /

« _____ » _____ 20 _____ р.

**НЕОБХІДНА КІЛЬКІСТЬ
суддів і допоміжного персоналу для проведення змагань з самбо
(пляжне)**

Найменування посадової особи	Розрахунок суддів за кількістю	
	1 арена	2 арени
Судді		
Головний суддя	1	1
Заступник головного судді	0	1
Головний секретар	1	1
Судді (арбітр, бокові судді)	8	12
Разом	10	15
Допоміжний персонал		
Судді на контролі форми	2	4
Технічні секретарі	2	4
Секундометрист	2	4
Оператор табло	2	4
Диктор	2	3
Лікар	1	2
Адміністратор	1	1
Разом	12	22
Волонтери		
Супровід спортсменів в момент виходу на арену	6	12
Оператори системи відеоповторів	2	3
Кур'єри секретаріату	2	3
Шаперони (волонтер антидопінгової служби)	9	9
Технічні службовці (прибиральники килимів)	2	3
Разом	21	30
РАЗОМ УСІ	43	67

ЖЕСТИ СУДДІВ (пляжне самбо)

№	Жест	Опис жесту
1	Представлення учасників	Стоїть обличчям до суддівського столу і симетрично відносно спортсменів. В момент оголошення учасника простягає в його напрямку пряму руку з манжетом відповідного кольору. Потім одночасно піднімає до рівня плечей прями руки (ребрами долонь вниз), кожен в напрямку відповідного спортсмена. Зводить руки на рівні плечей, вказуючи на середину арени і підходячи до цього місця одночасно зі спортсменами
2	Початок сутички	Напочатку сутички (або відновлення її з центру) дає свисток. Одночасно енергійно проводить зверху вниз зігнутою в лікті рукою між спортсменами над центром змагальної арени (до горизонтального положення передпліччя). Після цього робить крок назад і займає місце, зручне для спостереження за діями спортсменів
3	Перемога	Піднімає пряму руку з манжетом відповідного кольору вгору, відкритою долонею вперед
4	Активність	Піднімає вгору зігнуту в лікті руку з манжетом відповідного кольору, стискаючи кулак, обернений вперед
5	Прийом не зараховано	Робить 2-3 рухи рукою (відкритої долонею вниз) в горизонтальній площині
6	Положення «поза килимом»	Піднімає в бік до рівня плеча пряму руку, найближчу до межі змагальної арени. Після цього дає свисток і показує прямою рукою на середину арени. Сутька поновлюється в центрі
7	Заборонений прийом	Піднімає руки до рівня грудей і захоплює кистю однієї руки зап'ястя іншої, після чого імітує порушення
8	Зупинити час	Тримаючи передпліччя однієї руки на рівні обличчя горизонтально відкритою долонею вниз, приставляє знизу до середини цієї долоні пальці іншої відкритої долоні, розташованої вертикально ребром вперед
9	Сутька закінчилася	Ставить передпліччя косим хрестом. Обидві долоні ребром вперед
10	Активізувати боротьбу	Обертає передпліччя зігнутих в ліктях рук перед грудьми

11	Виклик лікаря	Піднімає пряму руку долонею вгору у напрямку місця розташування медичної групи. Чекає на відповідь лікаря
12	Спортсмени на місця	Дає свисток, після чого показує прямими руками (відкритими долонями вниз) на кути змагальної арени
13	Оголошення переможця	Стоїть на середині арени обличчям до суддівського столу, взявши спортсменів за зап'ястя (колір манжета арбітра відповідає кольору форми спортсмена). Коли керівник килима оголошує переможця, арбітр піднімає його руку. Потім арбітр і спортсмени роблять поворот кругом, арбітр знову піднімає руку переможця (колір манжета арбітра не відповідає кольору форми спортсмена). Після цього спортсмени обмінюються рукостисканням і залишають арену

ПОРУШЕННЯ ПРАВИЛ (спортивне самбо)

Розділ	Порушення
Ухилення від сутички	вільний або умисний вихід за межу робочої зони в положенні «стоячи» чи «лежачи»
	ухилення від захвату в положенні «стоячи»
	удавана атака (перехід в положення «лежачи» без реальної атаки (атакований не втратив рівноваги)
	виштовхування (цілеспрямований прямий вплив на суперника для того, щоб вивести його за межі робочої зони килима без наміру виконати кидок)
	навмисне порушення форми одягу (закочувати рукави куртки, знімати черевики самбо тощо) імітація боротьби
Заборонені прийоми	навмисний захват за шорти, поли куртки, кінці пояса, халяву чи шнурівку черевиків самбо, рукав куртки суперника зсередини
	захват за пальці на руках чи ногах суперника
Порушення дисципліни	покидання килима без дозволу арбітра (зокрема для отримання медичної допомоги)
	запізнення на килим 30 секунд після першого виклику – 1 попередження
	запізнення на килим 1 хвилина після першого виклику – 2 попередження
	запізнення на килим 1,5 хвилини після першого виклику – 3 попередження

ОЦІНЮВАННЯ КИДКІВ

Атакований падає	Атакований в стійці			Атакований у положенні «лежачи»
	Спортсмен, який атакує, проводить кидок			
	без падіння	з падінням	без падіння	з падінням
На спину, «міст»	чистий кидок	4 бали	4 бали	2 бали
На бік, «напівміст»	4 бали	2 бали	2 бали	1 бал
На груди, живіт, сідниці, поперек, плече	2 бали	1 бал	1 бал	без оцінки

ЗАБОРОНЕНІ ПРИЙОМИ (спортивне самбо)

Розділ	Порушення
Проведення забороненого прийому	навмисний кидок суперника на голову
	проведення больового прийому в положенні «стоячи»
	кидки з захватом на больовий прийом («вузол», «важіль»)
	прямий больовий вплив (тиск, перерозгинання) на хребет і шию
	больові прийоми на пальці, кисть
	«вузол» стопи
	«важіль» коліна, перегин ноги не в площині її природного згинання
	загиб руки за спину («полицейський захват»)
	випрямлення схрещених ніг на тулубі суперника з навмисним здавлюванням
	проведення прийому на задушення
	прямий вплив руками, ногами або головою на обличчя суперника
	прямий вплив ліктем чи коліном на будь-яку частину тіла суперника
	удари у ноги, груба боротьба за захват (грубе ведення поединку)

ОЦІНЮВАННЯ ПАДІННЯ ПІСЛЯ УДАРІВ І КИДКІВ

Атакований падає	Спортсмен, який атакує, проводить кидок чи удар	
	без падіння	з падінням
на спину, «міст»	чистий кидок	4 бали
на бік, «напівміст»	4 бали	2 бали
на груди, живіт, сідниці, поперек, плече	2 бали	1 бал

ОЦІНЮВАННЯ УДАРІВ

Спортсмен, якого атакують, у результаті удару	Спортсмен, який атакує, завдає удар
отримує нокаут	дострокова перемога
отримує нокдаун	4 бали
отримує другий нокдаун за поєдинок	дострокова перемога

ПОРУШЕННЯ ПРАВИЛ (бойове самбо)

Розділ	Порушення
Ухилення від сутички	вільний або умисний вихід за межу робочої зони в положенні «стоячи» чи «лежачи»
	ухилення від захвату в положенні «стоячи»
	удавана атака (перехід в положення «лежачи» без реальної атаки (атакуємий не втратив рівноваги)
	виштовхування (цілеспрямований прямий вплив на суперника для того, щоб вивести його за межі робочої зони килима без наміру виконати кидок чи удар)
	навмисне порушення форми одягу (закочувати рукави куртки, знімати черевики самбо, розв'язувати пояс, розстібати чи знімати шолом, рукавички, навмисно кидати капу)
	імітація боротьби
	пасивний захист в положенні «лежачи»
Заборонені прийоми	навмисний захват за шорти, поли куртки, кінці пояса, халяву чи шнурівку черевиків самбо, рукав куртки суперника зсередини, рукавички, накладки
	захват за пальці на руках чи ногах суперника
Порушення дисципліни	покидання килима без дозволу арбітра (зокрема для отримання медичної допомоги)
	запізнення на килим 30 секунд після першого виклику – 1 попередження
	запізнення на килим 1 хвилина після першого виклику – 2 попередження
	запізнення на килим 1,5 хвилини після першого виклику – 3 попередження

ЗАБОРОНЕНІ ПРИЙОМИ (бойове самбо)

Розділ	Порушення
Проведення забороненого прийому	навмисний кидок суперника на голову
	кидки з захватом на больовий прийом («вузол», «важіль»)
	прямий больовий вплив (тиск, перерозгинання) на хребет і шию
	больові прийоми на пальці, кисть
	«вузол» стопи
	«важіль» коліна, перегин ноги не в площині її природного згинання
	прямий вплив руками, ногами або головою на обличчя суперника
	прямий вплив ліктем чи коліном на будь-яку частину тіла суперника
	удари долонею чи основою долоні
	нанесення ударів із положення «стоячи» суперника, який лежить
	удари пальцями
	удари головою і ліктем в положенні «лежачи»
	удари в потиличну і тем'яну частини голови, горло, ключицю, у суглоби рук і ніг (лікоть, коліно, звід стопи) проти природного згинання, а також за фіксації кінцівки, яку атакують
	удари в спину, поперек, копчик, анальний отвір
	навмисний удар в пах
удари головою, якщо голова одного із суперників опинилася без шолома	

ЗМІСТ

I. ЗАГАЛЬНІ ПОЛОЖЕННЯ.....	2
II. ОРГАНІЗАЦІЯ ТА ПРОВЕДЕННЯ ЗМАГАНЬ	3
1. Види змагань.....	3
2. Система проведення змагань	3
3. Регламент проведення змагань	4
4. Допуск учасників до змагань	5
III. УЧАСНИКИ ЗМАГАНЬ	5
1. Процедура зважування учасників.....	5
2. Права та обов'язки учасників.....	6
3. Представники, тренери і капітани команд.....	7
IV. СУДДІВСЬКА КОЛЕГІЯ	8
1. Склад суддівської колегії	8
2. Головний суддя.....	8
3. Заступник головного судді	10
4. Головний секретар. Заступник головного секретаря.....	10
5. Лікар змагань	11
6. Адміністратор змагань.....	11
7. Диктор	12
V. СПОРТИВНЕ САМБО	12
1. Вікові групи учасників	12
2. Вагові категорії (у кілограмах)	12
3. Форма учасників змагань.	13
4. Суддівство.....	13
5. Арбітр	14
6. Боковий суддя.....	16
7. Технічний секретар	17
8. Оператор електронного табло.....	18

9. Секундометрист.....	18
10. Суддя на контролі форми учасників	18
11. Зміст сутички.....	19
12. Початок і кінець сутички.....	21
13. Хід і тривалість сутички.....	22
14. Перерва між сутичками	22
15. Результат і оцінка сутички	22
16. Дострокова перемога	22
17. Перемога після закінченні часу сутички.....	23
18. Оцінка прийомів.....	23
19. Дії поблизу межі килима	24
20. Попередження.....	25
21. Зняття спортсмена з сутички.....	25
22. Дискваліфікація.	25
23. Порядок проведення командних змагань	26
24. Протести.....	27
25. Обладнання місць змагань	28
26. Вимоги до місця проведення змагань	29
VI. БОЙОВЕ САМБО	29
1. Вікові групи учасників	29
2. Вагові категорії учасників (у кілограмах)	29
3. Форма учасників змагань	30
4. Суддівство.....	31
5. Суддя на контролі форми учасників	34
6. Зміст сутички	34
7. Початок і кінець сутички.....	37
8. Хід і тривалість сутички	37
9. Перерва між сутичками	37

10. Результат сутички	38
11. Дострокова перемога	38
12. Перемога після закінчення часу сутички	38
13. Оцінка прийомів	38
14. Дії поблизу межі килима	39
15. Попередження.....	39
16. Зняття спортсмена з сутички.....	39
17. Дискваліфікація	39
18. Порядок проведення командних змагань	39
19. Протести.....	39
20. Обладнання місць змагань	39
VII. ПЛЯЖНЕ САМБО	40
1. Вікові групи учасників	40
2. Вагові категорії пляжного самбо (у кілограмах).....	40
3. Форма учасників змагань	40
4. Суддівство.....	41
5. Керівник змагальної арени	41
6. Арбітр	41
7. Технічний секретар	42
8. Оператор електронного табло	42
9. Секундометрист.....	42
10. Диктор	43
11. Суддя на контролі форми учасників	43
12. Зміст сутички	43
13. Початок і кінець сутички.....	43
14. Хід і тривалість сутички	44
15. Перерви між сутичками.....	44
16. Результат та оцінка сутички.....	44

17. Заборонені прийоми і дії	45
18. Протести.....	45
19. Обладання місць змагань.....	45
ДОДАТКИ.....	47