

П Р А В И Л А

гри та проведення спортивних змагань з бадмінтону

I. Загальні положення

1. Ці Правила визначають основні засади організації та проведення спортивних змагань з бадмінтону, що проводяться на території України.

Вимоги цих Правил стосуються усіх дисциплін, з яких проводяться змагання з бадмінтону.

Ці Правила розроблено з урахуванням Правил Міжнародної федерації бадмінтону.

Ці Правила поширюються на організацію та проведення міжнародних спортивних змагань з бадмінтону.

2. Терміни та аббревіатури, які вжито у цих Правилах, мають такі значення:

гравець – людина, яка грає в бадмінтон;

матч – головний вид змагань в бадмінтоні між супротивними сторонами, від кожної з яких у матчі беруть участь один або два гравці;

одиначна гра – матч, в якому гравці грають один проти одного;

парна гра – матч, в якому беруть участь по два гравці від кожної із супротивних сторін;

розіграш – послідовність, що складається з одного чи більше ударів, яка починається з подачі і закінчується, коли волан опинився поза грою;

BWF – Всесвітня федерація бадмінтону;

ФБУ – Федерація бадмінтону України;

ГСК – головна суддівська колегія;

сторона, що подає – сторона, яка володіє правом подачі;

сторона, що приймає – сторона, яка перебуває навпроти сторони, що подає;

удар – рух ракетки гравця з наміром вдарити по волану.

Інші терміни вжито у значеннях, наведених у Законі України "Про фізичну культуру і спорт".

3. Антидопінговий контроль спортсменів, які беруть участь у змаганнях, здійснюється відповідно до Всесвітнього антидопінгового кодексу та Закону України "Про антидопінговий контроль у спорті", що визначає правові та організаційні засади здійснення антидопінгового контролю в Україні.

II. Корт й устаткування корту

1. Корт – прямокутник, розмічений лініями завширшки 40 мм (додаток 1).
2. Лінії розмітки корту мають бути чіткими, бажано білого або жовтого кольору.
3. Усі лінії є частиною площі корту, яку вони обмежують.
4. Стійки мають бути висотою 1,55 м від поверхні корту та залишатися у вертикальному положенні, коли сітка натягнута.
5. Верхня частина сітки має знаходитись на рівні 1,524 м у центрі корту і 1,55 м над лініями парного поля.
6. Стійки встановлюються на бокових лініях для парної гри незалежно від того, в якій категорії (одиначній чи парній) проводиться матч. Стійки чи їхні основи не повинні займати простір ігрового поля і не повинні виходити за межі його бокових ліній.
7. Стійка виготовляється з якісного матеріалу темного кольору. Розмір сторони кожного вічка сітки не може бути меншим ніж 15 мм і більшим ніж 20 мм.
8. Розмір полотна сітки – 760 мм у висоту та щонайменше 6,1 м завдовжки.
9. Верхня частина сітки обмежена стрічкою білого кольору шириною 75 мм, складеною навпіл, всередині якої натягнуто мотузку або шнур для підтримання сітки.
10. Шнур або мотузка мають бути міцними і забезпечувати натяг сітки на одному рівні зі стійками.
11. Між кінцями сітки та стійками не повинно бути проміжків. За потреби, кінці сітки можна прив'язати до стійок по всій висоті.

III. Волан

Волан виготовляється з натуральних або синтетичних матеріалів. Незалежно від матеріалу, з якого виготовлено волан, характеристики польоту в цілому мають збігатися з характеристиками волана, виготовленого з натурального пера, з пробковою головкою, обтягнутою тонким шаром шкіри.

Характеристика пір'яного волана:

складається із 16 пір'їн, закріплених у головці;

пір'їни мають бути однакової довжини - від 62 мм до 70 мм від кінця пера до вершини головки волана;

кінці пір'їн мають складати коло діаметром від 58 мм до 68 мм;

пір'їни мають бути добре зафіксовані ниткою чи іншим придатним матеріалом;

головка волана має бути від 25 мм до 28 мм у діаметрі із заокругленою вершиною.

Вага – від 4,74 г до 5,50 г.

Характеристика не пір'яного (пластикового) волана:

натуральне пір'я замінюється синтетичними матеріалами, що імітують оперення;

головка волана має бути від 25 мм до 28 мм у діаметрі із заокругленою вершиною;

пір'їни мають бути однакової довжини від – 62 мм до 70 мм від кінця пера до вершини головки волана;

кінці пір'їн мають складати круг діаметром від 58 мм до 68 мм;

вага – від 4,74 г до 5,50 г;

через різницю густини та інших характеристик синтетичних і натуральних матеріалів допускається відхилення до 10 %;

у приміщеннях, де кліматичні умови та/або висота над рівнем моря роблять неможливим використання стандартного волана, можуть допускатися відхилення дизайну, швидкості польоту волана та параметрів, зазначених вище.

IV. Тестування волана на швидкість

1. Під час тестування волана гравець використовує сильний удар знизу із задньої лінії поля. Волан направляється вгору паралельно до бокових ліній поля.

2. Придатний для гри волан приземляється не ближче ніж за 530 мм і не далі ніж за 990 мм від протилежної задньої лінії поля, обмеженої позначками, як наведено в додатку 2 до цих Правил.

V. Ракетка

1. Розмір ракетки не перевищує 680 мм завдовжки і 230 мм завширшки, як наведено в додатку 3 до цих Правил.

Ракетка складається із таких частин:

ручка, яку тримає гравець;

струнна поверхня, якою гравець ударяє по волану;

обід - обмежує перетягнуту струнами область ракетки;

стержень - з'єднує ручку та обід ракетки;

перехідник (якщо він є) - з'єднує стержень із ободом ракетки.

2. Струнна поверхня:

1) має бути плоскою і складатися зі струн, що пересікаються, поперемінно переплетених у місцях пересікання. Натяжка має бути, в цілому, однорідною, однаково густою як у центрі, так і по краях перетягнутої частини;

2) не має бути більшою ніж 280 мм завдовжки і 220 мм завширшки. Струни можуть перетягувати частину ракетки, яка називається перехідником, за умови, що ширина цієї області не більше ніж 35 мм, а загальна довжина перетягнутої частини ракетки не перевищує 330 мм.

3. Ракетка:

1) не повинна містити додаткових предметів і виступів, окрім тих, що використовуються, для обмеження зношення, запобігання розривам струн, вібрації чи для зміни балансу, чи для прикріплення ручки шнуром до руки гравця. Усі ці приладдя мають бути помірного розміру та розміщуватися в місцях призначення;

2) не повинна містити приладдя, які роблять можливим зміну гравцем форми ракетки.

VI. Жеребкування

Перед початком матчу проводиться жеребкування. Сторона, яка виграла жеребкування, може вибрати:

подачу або прийом подачі;

початок гри на одній чи іншій половині корту.

Сторона, яка програла жеребкування, приймає вибір, що залишився.

VII. Рахунок

1. Матч складається з трьох геймів і проводиться до виграшу двох геймів із трьох.

2. Гейм виграє сторона, яка першою набирає 21 очко, крім випадків, зазначених у пунктах 4 і 5 цього розділу.

3. Стороні, яка виграла розіграш, зараховується очко. Сторона виграє розіграш, якщо суперник допускає помилку або якщо волан опинився поза грою, торкнувшись корту на стороні суперника.

4. У разі рахунку "20 : 20" сторона, яка першою отримала перевагу у 2 очки, виграє гейм.

5. У разі рахунку "29 : 29" сторона, яка виграла тридцять очко, виграє гейм.

6. Сторона, яка виграла гейм, першою подає в наступному геймі.

VIII. Зміна сторін

1. Гравці повинні мінятися сторонами:

1) після закінчення першого гейму;

2) після закінчення другого гейму, якщо їм доведеться грати третій гейм;

3) у третьому геймі, коли одна зі сторін першою набирає 11 очок.

2. У разі, якщо гравці не помінялися сторонами, це має бути зроблено відразу ж після того, як помилку було виявлено, поки волан не перебуває у грі. Наявний рахунок залишається незмінним.

ІХ. Подача

1. У разі правильної подачі:

1) жодна зі сторін не повинна допускати надмірної затримки виконання подачі, коли гравці, які подають і приймають, готові до подачі. Після закінчення руху головки ракетки назад гравець, який подає, не допускає жодної затримки подачі;

2) гравці, які подають і приймають, повинні стояти в межах діагонально розміщених полів подачі, не торкаючись ліній, що обмежують ці поля;

3) частина ступні обох ніг гравців (як того, який подає, так і того, який приймає) має залишатися в контакті з поверхнею корту в нерухомому стані від початку подачі й до тих пір, поки подачі не буде виконано;

4) удар ракеткою виконується по головці волана;

5) увесь волан має бути нижче 1,15 м від поверхні корту в момент удару ракеткою гравцем, який подає;

6) ракетка гравця, який подає, має неперервно рухатися вперед від моменту початку подачі й до її завершення;

7) політ волана має проходити вгору відносно до ракетки гравця, який подає, щоб після перельоту через сітку (якщо волан не відбив суперник) він приземлився на корті гравця, який приймає (в межах квадрата подачі);

8) під час спроби подати гравець, який подає, не повинен промахнутися по волану.

2. Коли гравці готові до подачі, перший рух уперед головки ракетки гравця, який подає, вважається початком подачі.

3. Після початку подачі, вона вважається виконаною в разі, якщо гравець, який подає, вдарив по волану, або під час спроби подати промахнувся по ньому, або впустив волан.

4. У разі неготовності гравця до прийому подачі, подача не виконується. При цьому гравець, який приймає, буде вважатися готовим до прийому, якщо він спробував відбити поданий волан.

5. У парній грі під час виконання подачі партнери гравців, які подають і

приймають, можуть займати будь-які позиції на своїх частинах корту. При цьому вони не повинні перекривати видимість гравцю, який подає, та гравцю, який приймає.

Х. Одиночні ігри

1. Квадрати подачі та її прийому:

1) гравці повинні подавати з правого квадрата (відносно них) і приймати подачу в правому квадраті в тому разі, якщо гравець, який подає, не набрав очок чи набрав парну кількість у геймі;

2) гравці повинні подавати з лівого квадрата (відносно них) і приймати подачу в лівому квадраті в тому разі, якщо гравець, який подає, набрав непарну кількість очок у геймі.

2. Порядок гри й положення гравців на корті.

Під час гри волан повинен відбивати гравець, який приймає, і гравець, який подає по черзі з будь-якого положення на своїй частині корту, доки волан не опиниться поза грою відповідно до розділу XV цих Правил.

3. Рахунок і подача:

1) якщо гравець, який подає, виграє розіграш відповідно до пункту 3 розділу VII цих Правил, йому зараховується очко. Гравець, який подає, у цьому разі знову подає, але з іншого квадрата;

2) якщо гравець, який приймає, виграє розіграш відповідно до пункту 3 розділу VII цих Правил, очко зараховується. При цьому право подачі переходить до нього.

ХІ. Парні ігри

1. Квадрати подачі та прийому:

1) гравець сторони, що подає, повинен подавати з правого квадрата подачі, якщо сторона, що подає, не набрала очок або набрала парну кількість очок у цьому геймі;

2) гравець сторони, яка подає, повинен подавати з лівого квадрата подачі, якщо сторона, що подає, набрала непарну кількість очок у цьому геймі;

3) гравець сторони, що приймає, який подавав останнім, повинен залишатися у тому самому квадраті, з якого він подавав останній раз, а його партнер – у сусідньому квадраті;

4) гравець сторони, що приймає, який стоїть на протилежній стороні корту в квадраті по діагоналі від гравця, який подає, буде приймати подачу;

5) гравці не міняються під час подачі (прийому) квадратами подачі, поки вони не виграють очко на своїй подачі;

6) подача будь-якої зі сторін відбувається з квадрата, що відповідає рахунку сторони, що подає, крім випадків, зазначених у розділі XII цих Правил.

2. Порядок гри й положення гравців на корті:

1) після прийнятої подачі під час розіграшу волан може відбити будь-який із гравців сторони, що подає або приймає, із будь-якого положення на своїй половині поля, доки волан не опиниться поза грою відповідно до вимог розділу XV цих Правил.

3. Рахунок і подача:

1) якщо сторона, що подає, виграє розіграш відповідно до пункту 3 розділу VII цих Правил, очко зараховується цій стороні. Гравець, який подавав, подає знову, але з іншого квадрата подачі;

2) якщо сторона, що приймає, виграє розіграш відповідно до пункту 3 розділу VII цих Правил, очко зараховується цій стороні, і до неї, в цьому разі, переходить право подачі.

4. Послідовність подач:

у будь-якому геймі право подачі переходить послідовно:

1) від гравця, який спочатку подавав, до гравця, який починає гейм із правого квадрата сторони, що подає;

2) до партнера гравця, який спочатку приймав подачу;

3) до партнера того гравця, який подавав першим;

4) до гравця, який приймав першим;

5) до гравця, який подавав першим, і так далі.

5. Гравець не має подавати чи приймати подачі поза своєю чергою чи приймати дві підряд подачі в одному геймі, крім вимог розділу XII цих Правил.

6. Будь-який гравець сторони, що виграла гейм, може подавати першим у наступному геймі, і будь-який із гравців сторони, що програла гейм, може приймати подачу в наступному геймі.

XII. Помилки квадрата подачі

1. Помилку поля подачі було допущено в разі, якщо гравець:

- 1) подав чи прийняв подачу поза чергою; чи
- 2) подав чи прийняв подачу не з того квадрата корту.

2. Якщо виявлено помилку квадрата подачі, її має бути виправлено, а наявний рахунок має залишатися.

XIII. Помилки

1. Помилкою вважається, якщо подачу виконано неправильно відповідно до пункту 1 розділу IX цих Правил.

2. Помилкою вважається, якщо під час подачі волан:

- 1) чіпляється за сітку й зависає на її верхній крайці;
- 2) перелітаючи через сітку, зависає на ній;
- 3) відбив партнер гравця, який повинен приймати подачу.

3. Помилкою вважається, якщо під час гри волан:

- 1) падає поза межами корту (включаючи лінії);
- 2) пролітає крізь сітку або під нею;
- 3) не перелітає через сітку;
- 4) торкається стелі чи стін залу;
- 5) торкається тіла гравця чи його одягу;
- 6) торкається будь-якого іншого предмета чи людини поза кортом;
- 7) спійманий і затриманий на ракетці, а потім кинутий під час виконання

удару;

- 8) відбивається одним гравцем послідовно двома ударами (подвійний

удар). Однак, якщо волан торкається під час удару обода ракетки й перетягнутої струнами частини, це не вважається помилкою;

9) відбивається послідовно гравцем і його партнером; чи

10) торкається ракетки гравця і не перелітає на поле суперника.

4. Помилкою вважається, якщо під час гри гравець:

1) торкається сітки або її стійок ракеткою, тулубом чи одягом;

2) виступає над сіткою у бік суперника своєю ракеткою або тулубом, окрім випадку, коли атакуючий гравець супроводжує ракеткою волан над сіткою в бік удару, якщо початкова точка контакту ракетки з воланом знаходилася на боці гравця, який атакує;

3) вторгається під сіткою на сторону корту суперника ракеткою або тулубом тоді, коли це перешкоджає супернику чи відволікає його;

4) заважає супернику, тобто заважає йому виконати удар, коли волан знаходиться на стороні суперника;

5) навмисно відволікає суперника будь-якими діями, такими як викрики або жести.

5. Помилкою вважається, якщо гравець є винуватцем скандальних, повторних або постійних порушень.

XIV. Спірні

1. “Спірний” волан повинен оголошувати суддя на вищій чи гравець (якщо немає судді), щоб призупинити гру (перед оголошенням “Спірний”, якщо потрібно, оголошується “Стоп”).

2. “Спірний” волан призначається, якщо:

1) гравець, який має право подачі, подає волан, коли гравець, який приймає, до цього не готовий;

2) під час подачі гравець, який приймає, і гравець, який подає, одночасно роблять помилку;

3) після того, як подачу прийнято, волан:

залишається на сітці та зависає на її крайці;

після перельоту над сіткою зависає на ній;

під час гри волан руйнується на частини і головка повністю відокремлюється від іншої частини;

у разі прийнятого рішення судді на вищій гри було перервано або тренер суперника відвернув увагу гравця;

у разі, якщо суддя на лінії не побачив місця падіння волана, а суддя на вищій не може прийняти рішення;

мала місце будь-яка випадкова або непередбачена ситуація.

3. У разі, якщо призначений “спірний” волан, розіграш із моменту останньої подачі не враховується, а гравець, який подавав, повторяє подачу.

XV. Волан поза грою

Волан вважається поза грою у разі, якщо:

він вдаряється об сітку чи стійку і починає падати на стороні гравця, який виконав удар;

він торкається поверхні корту; або

оголошено “фол” (помилка), або “спірний” волан.

XVI. Неперервність гри, порушення під час змагань

1. Гра має бути неперервною, починаючи з першої подачі та до закінчення матчу, крім перерв і призупинення гри.

2. Перерви:

1) не перевищують 60 секунд у кожному геймі, коли рахунок у будь-якої зі сторін досягає 11 очок;

2) не перевищують 120 секунд між першим і другим геймами, між другим і третім геймами та мають бути дозволені у всіх матчах (для матчів, які транслюються по телебаченню, головний суддя може прийняти рішення про те, що перерви обов’язкові і їхню тривалість зафіксовано у часі відповідно 60 секунд.

3. Призупинення гри:

1) у разі, якщо у зв’язку з обставинами, що не залежать від гравців, суддя на вищій може призупинити гру на стільки часу, на скільки він вважає за

потрібне;

2) в особливих випадках зупинити гру може головний суддя;

3) у разі, якщо гру призупинено, наявний рахунок залишається і гру має бути відновлено із цього рахунку.

4. Затримка гри:

1) за жодних обставин гру не може бути призупинено для відновлення функціональних можливостей гравця чи отримання поради;

2) суддя на вищці відповідальний за будь-яке призупинення гри.

5. Поради та залишення гравцем корту:

1) у разі, якщо волан знаходиться поза грою, гравцю дозволяється отримувати поради під час матчу;

2) гравці не повинні залишати корт під час матчу без дозволу судді на вищці, крім перерв.

6. Гравець не має права:

1) навмисно затримувати гру або спричиняти її призупинення;

2) навмисно змінювати форму волана чи пошкоджувати його, щоб змінити швидкість чи особливості його польоту;

3) поводитися образливим чином;

4) здійснювати інші порушення.

Суддя на вищці має право призначати покарання за порушення у вигляді: попереджень винуватій стороні; оголошення “фол” винуватій стороні, якщо їй раніше виносилось попередження. Два таких “фоли” вважаються систематичним порушенням; у разі серйозної провини, систематичних порушень суддя на вищці оголошує “фол” винуватій стороні й негайно повідомляє про це головного суддю, який має право дискваліфікувати порушника на цей матч.

XVII. Керівництво змаганнями й оскарження рішень

1. Головний суддя проводить змагання в цілому відповідно до цих Правил і регламенту про них.

2. Суддя на вищці у разі, якщо його призначено, керує проведенням цього

матчу, обстановкою на корті, навколо нього та підзвітний головному судді.

3. Суддя на подачі фіксує порушення, допущені гравцем, який подає, якщо такі мають місце.

4. Суддя на лінії повинен визначати, чи влучив волан у поле чи в аут на лінії (лініях), яку (які) він контролює.

5. Рішення призначених суддів на корті має бути остаточним, окрім тих, коли вважається, що суддя на лінії прийняв помилкове рішення. У цьому разі рішення переглядається.

6. Суддя на вищі забор'язаний:

1) дотримуватися й виконувати ці Правила, стежити за призначенням “спірних” воланів і помилок, якщо їх допускають;

2) приймати рішення у спірних ситуаціях, якщо вони будуть, до виконання наступної подачі;

3) інформувати гравців і глядачів щодо ходу матчу;

4) призначати й замінити суддів на лінії й на подачі після консультацій із головним суддею;

5) приймати рішення з питань компетенції відсутніх суддів;

6) приймати власне рішення або призначати “спірний” волан, якщо інші судді не прийняли рішення;

7) записувати й повідомляти головного суддю про всі випадки, що стосуються неперервності гри, провини та штрафних санкцій;

8) передавати головному судді всі відхилені апеляції лише в питаннях виконання вимог цих Правил (такі апеляції має бути пред'явлено до виконання наступної подачі або, якщо матч закінчено, перед тим, як сторона, що протестує, покинула корт).

XVIII. Варіанти розмітки та облаштування корту

1. У разі, якщо неможливо встановити стійки на бокових лініях корту, потрібно використати для позначення на сітці ширини корту тонкі стійки або матер'яні стрічки шириною 40 мм, прикріплені на сітці вертикально над

боковими лініями.

2. Корт може бути розмічено тільки для одиночної гри, як показано на схемі у додатку 4 до цих Правил. Задні лінії поля в цьому випадку є також дальніми лініями подачі, а стійки або стрічки із тканини, що їх замінюють, мають бути розміщені на бокових лініях.

3. Верхній край сітки має знаходитися на висоті 1,524 м від поверхні корту посередині сітки і на висоті 1,55 м над боковими лініями.

XIX. Інші системи рахунку

1. Дозволяється за попередньою домовленістю проводити ігри із використанням інших систем рахунку:

- 1) один гейм – до 21 очка;
- 2) 3 гейми – до 15 очок.

У першому випадку, коли одна зі сторін першою набирає 11 очок, гравці мають помінятися сторонами, та за рахунку 20:20 сторона, що набрала 21 очко, виграє гейм.

В іншому випадку гейм виграє сторона, що першою набрала 15 очок, та за рахунку 14:14 сторона, що першою набрала перевагу у 2 очка, виграє гейм.

2. Заміна сторін:

1) у матчі, що складається з одного гейму, гравці повинні помінятися сторонами, коли одна зі сторін першою набирає 11 очок;

2) у матчі з 3 геймів до 15 очок гравці повинні помінятися у третьому геймі, коли одна зі сторін першою набирає 8 очок. Перерви не повинні перевищувати 60 секунд протягом кожного гейму, коли одна зі сторін першою набирає 8 очок.

XX. Правила проведення змагань

1. Види змагань

1. За видами змагання поділяються на особисті, командні та особисто-командні.

2. В особистих змаганнях результати кожного учасника зараховуються окремо, завдяки чому визначається зайняте ним місце.

3. У командних змаганнях результати окремих спортсменів зараховуються команді в цілому і так визначається місце команди.

4. В особисто-командних змаганнях результати зараховуються одночасно й окремим учасникам, і команді в цілому.

5. Чемпіонатами вважаються офіційні змагання, що проводяться для найсильніших спортсменів і команд за віковими категоріями, територіальними й відомчими ознаками, за якими визначаються чемпіони.

6. Вид і система проведення змагань визначаються Положенням або Регламентом про змагання.

7. На всіх змаганнях (турнірах), що входять в календар змагань ФБУ, повинен бути присутнім представник ФБУ (суддя-комісар), права та обов'язки якого визначаються цим Положенням.

2. Вікові групи

1. Учасники змагань поділяються на такі вікові групи:

- 1) молодші юнаки, дівчата – 14 років і молодші;
- 2) юнаки, дівчата – 14-15 років;
- 3) юніори, юніорки – 16-17 років;
- 4) молодь (чоловіки, жінки) – 18-19 років;
- 5) дорослі (чоловіки, жінки) – старші 20 років;
- 6) ветерани – чоловіки та жінки віком більше 35 років.

2. Вік учасників визначається по даті народження на день початку змагань.

3. Допуск до змагань

1. До участі у змаганнях допускаються спортсмени, які мають допуск лікаря.

2. Учасників молодших вікових груп може бути допущено до змагань старших вікових груп за умови фізичної й технічної підготовленості, яка попередньо визначається тільки організацією, що проводить змагання, та

наявністю спеціального (додаткового) дозволу лікаря. Для участі в найближчій віковій групі спеціального дозволу не потрібно.

4. Учасники змагань

1. Право бути учасниками змагань мають спортсмени, яких кваліфіковано як представників України за умови, що вони не відсторонені від участі у змаганнях своєю спортивною організацією.

2. Кожен учасник змагань повинен мати ліцензію ФБУ, що видається на один календарний рік.

3. Право участі у відкритих змаганнях мають також спортсмени, які представляють інші країни і є членами BWF.

4. Порядок участі іноземних спортсменів у складі українських команд визначається ФБУ та цим Положенням.

5. Учасник змагань повинен:

1) знати та чітко дотримуватися цих Правил і норм поведінки спортсменів;

2) точно виконувати розпорядження головного судді змагань;

3) бути готовим до зустрічі за 10 хвилин до її початку за розкладом.

Учаснику, який не з'явиться на корті після закінчення 2 хвилин після виклику, зараховується поразка.

6. Учасник змагань має право:

1) проводити розминку на корті перед початком кожного матчу протягом часу до 2 хвилин;

2) з дозволу судді на вищій в ході матчу робити короткочасні паузи (привести в належний вигляд костюм, витерти обличчя, змінити ракетку тощо).

7. Учасник, який почав ігри у змаганнях, зобов'язаний провести всі зустрічі, передбачені Положенням або Регламентом про змагання.

8. Учасник може вибути зі змагань за висновком лікаря з дозволу головного судді, причому результати проведених ним зустрічей зараховуються під час визначення результатів у змаганнях (особистих та командних). Порядок

визначення зайнятих місць за кругової системи проведення змагань у такому випадку рекомендується визначати згідно із цим Положенням про змагання.

9. Під час проведення командних змагань усі учасники зустрічних команд (включаючи запасних) шикуються на корті для привітання перед початком зустрічі та після її закінчення.

10. Учасники, які не з'явилися на шикування команд перед початком зустрічі, до участі в цьому матчі не допускаються. Учасникам, які не з'явилися на шикування після зустрічі, дається попередження.

11. Після закінчення матчу учасники вітають один одного, суддю на вищій та суддю на подачі рукостисканням.

12. Учасники відбирають волани до початку гри. Якщо відібраним воланом проведено хоча б один розіграш очка, претензії щодо якості волану не приймаються і його заміна на цій підставі не допускається. Для проведення змагань у середньому передбачається на кожен матч 4 синтетичні волани або 8 пір'яних.

13. Усі заяви та протести стосовно дій суддівського апарату учасники подають тільки в письмовій формі не пізніше 1 години з моменту передбачуваного порушення, причому в командних змаганнях їх подають через представника (тренера) або капітана команди. На визначення місця падіння волана протести не приймаються. Апеляції в ході зустрічі учасник заявляє судді на вищій.

14. Учасник зобов'язаний вести гру на повну силу і не допускати навмисного програшу.

15. Кожний гравець протягом дня може провести:

1) у групі молодших юнаків – не більше ніж 5 матчів, у тому числі не більше ніж 3 одиночні;

2) у групі юнаків, юніорів, молоді та дорослих – не більше ніж 6 зустрічей, у тому числі не більше ніж 3 одиночні;

16. Учасник, який протягом дня грає в декількох зустрічах, має право на перерви: після одиночної гри – 30 хв. після парної гри – 15 хв. Зазначені

перерви може бути скорочено тільки за взаємної згоди суперників або представників команд.

17. В останній день змагань рекомендується проводити тільки фінальні ігри.

18. Учасники допускаються до змагань на підставі допуску лікаря шляхом проведення медичного огляду та за наявності страхового свідоцтва (поліса, сертифіката), передбаченого пунктом 2 частини 6 Закону України "Про страхування". Незастраховані учасники до змагань не допускаються.

5. Представники, тренери та капітани команд

1. У кожній команді повинен бути представник або тренер, який є її керівником. Представник (тренер) забезпечує дисципліну членів команди та їх своєчасну явку на змаганнях.

2. Представник (тренер):

1) бере участь із правом дорадчого голосу на зборах суддівської колегії, якщо їх проводять разом із представниками;

2) подає заявку, наведену в додатку 5 до цих Правил, та отримує від головного секретаря звітну документацію щодо результатів змагань;

3) зобов'язаний знати ці Правила та Положення про змагання, а також розпорядження головного судді;

4) не вмішується в дії суддів та осіб, котрі проводять змагання. Якщо ці дії є порушеннями цих Правил або Положення про змагання, він має право звернутися до головного судді або подати йому офіційний протест.

3. Представник (тренер) не може брати участь в суддівстві змагань.

4. Представник (тренер) під час зустрічі знаходиться на спеціально відведених місцях.

5. У командних змаганнях із числа учасників обирають капітана, який стежить за порядком і дисципліною в команді. Капітан виконує обов'язки представника (тренера) за його відсутності й вирішує всі питання, у тому числі й щодо складу команди.

6. Порядок подання заявок

1. Заявки на участь у змаганнях, що проводяться ФБУ, приймаються лише від територіальних організацій, а у випадках змагань серед клубних команд, студентів і ДЮСШ – від клубів, які братимуть участь, але з обов'язковою відміткою територіальної організації.

2. Заявки завіряються управлінням фізичної культури та спорту облдержадміністрації та обласним лікувально-фізкультурним диспансером. Послідовність прізвищ у списку має відповідати списку найсильніших бадмінтоністів, починаючи з найсильнішого, окремо для чоловіків та жінок.

3. Порядок подання заявок (попередні іменні, іменні в день приїзду, заздалегідь на всі категорії тощо) визначається Положенням або Регламентом про змагання. За потреби до сповіщення (виклику) включається додаткова форма заявки.

4. Якщо з яких-небудь поважних причин учасник (команда), який отримав виклик на змагання, не може взяти в них участі, він негайно відправляє повідомлення на адресу організації, що проводить змагання.

7. Категорії змагань

1. Усі види індивідуальних змагань зазвичай проводяться у всіх категоріях: чоловічій одиночній, жіночій одиночній, чоловічій парній, жіночій парній і змішаній парній. У разі, якщо проводяться змагання тільки для чоловіків або тільки для жінок, вони включають змагання в одиночній і парній категоріях.

2. Усі види командних змагань мають містити у програмі командної зустрічі матчі в усіх вищезазначених категоріях. Якщо проводяться змагання тільки для чоловічих (жіночих) команд, зустрічі мають містити одиночні та парні матчі.

8. Змагання за системою з вибуванням

1. Система з вибуванням в особистих і парних змаганнях полягає в тому, що учасник (команда) вибуває після першої поразки. У результаті переможцем стає учасник (команда), яка виграє всі матчі, як показано у додатку 6 до цих Правил.

2. Номери учасників визначаються жеребкуванням. У дужках зазначено номери учасників у випадку їх розміщення згідно з діючим списком найсильніших гравців.

3. Якщо у змаганнях беруть участь 4, 8, 16, 32, 64 гравці (і так далі), у гру вступають усі гравці. Прізвища гравців чи назви команд розміщуються в таблиці зверху вниз один під одним у порядку, визначеному жеребкуванням. У першому турі грають перший із другим, другий із третім, третій із четвертим і так далі. У другому турі переможці грають між собою. Гравець, який виграв у останньому турі (або в фіналі), стає переможцем змагань.

4. Якщо кількість учасників не є парною, частина з них вступає у гру з другого туру. Наприклад, у разі участі 13 учасників, в таблиці на 16 учасників виявляється три вільних місця.

5. Послідовність звільнених місць у таблиці в сітці учасників визначається за таблицею у додатку 7 до цих Правил. У наведеному прикладі у разі участі 13 учасників вільними залишаються номери 2, 15, 10 і, таким чином, у першому турі вільними від гри залишаються учасники під номерами 1, 16 і 9.

6. Для того, щоб зменшити випадковість зустрічей у перших турах найсильніших учасників (команд) та забезпечити більший інтерес до змагань в останніх турах, таблицю рекомендовано складати з дотриманням таких умов:

1) у разі участі 65 і більше учасників розсіюється 16 найсильніших;

2) у разі участі від 33 до 64 гравців розсіюється 8 найсильніших;

3) у разі участі від 16 до 32 гравців розсіюється 8 найсильніших;

4) у разі участі менше 16 учасників розсіюється 4 найсильніших;

5) розсіяні учасники повинні бути обрані із числа найсильніших на цей час;

б) розсіяні учасники повинні бути розміщені так, як показано в додатку 8 до цих Правил. Остаточне розставлення (розміщення) учасників визначається Положенням або Регламентом змагань;

7) дозволяється пряме розставлення («змійка») учасників у порядку списку найсильніших чи іншого кваліфікаційного документа.

7. Щоб дати можливість гравцям, які програли, продовжити участь у змаганнях, застосовується система з вибуванням та розіграшем усіх місць так, як показано в додатку 9 до цих Правил, або система з вибуванням після двох поразок.

8. У разі визначення перших двох місць кількість ігор у змаганнях на одиницю менша ніж кількість учасників.

9. У разі визначення перших чотирьох місць (усіх призерів) у змаганнях кількість ігор рівна кількості учасників.

10. Для визначення кількості ігор у разі застосування системи з визначенням усіх місць використовують таблицю кількості ігор у змаганнях згідно з додатком 10 до цих Правил.

9. Кваліфікаційні змагання

1. Якщо кількість учасників перевищує число місць в основній таблиці змагань, організаторам рекомендується проводити змагання під контролем оргкомітету чи головного судді відповідно до пунктів 2 - 7 цього підрозділу.

2. Гравці або пари, які не попали відразу в основні змагання, розігрують обмежену кількість місць, визначену організаторами, у кваліфікаційних змаганнях. При цьому рекомендується, щоб ця кількість не перевищила 1/4 числа місць в основній таблиці.

3. Гравці (пари), які пройшли в основні змагання з кваліфікаційних, розставляються в основній таблиці на визначені вільні місця.

4. Якщо учасники або пари, розсіяні в основній таблиці, відзивають свою заявку на участь у змаганнях, організатори можуть заповнити вакансії з числа учасників кваліфікаційних змагань, за умови, що вони не програли у них.

5. Гравці, які заповнюють вакансії в основних змаганнях, мають бути наперед розподілені по силам (тобто визначена послідовність переходу в основну таблицю), і повинні розставлятися в основній таблиці згідно з Положенням про змагання.

6. Головний суддя має право змінити таблицю кваліфікаційних змагань, якщо в ній відбулися значні зміни в результаті застосування вимог пунктів 4 і 5 цього підрозділу та якщо ігри в ній не почалися.

7. Рекомендується, щоб розсіювання гравців одної організації, наскільки це можливо, відбувалося і в кваліфікаційних змаганнях.

10. Змагання за круговою системою

1. Кругова система проведення змагань (особистих і командних) полягає в тому, що кожен(на) учасник (команда) грає по черзі з усіма іншими. При цьому за перемогу зараховується 1 очко, а за поразку – 0 очок.

2. Переможцем змагань вважається учасник (команда), який (яка) набрав(ла) найбільшу кількість очок.

3. Якщо Положенням або Регламентом про змагання спеціально не зазначено порядку розподілення місць учасників (команд), які набрали після завершення змагань рівну кількість очок, то:

1) у разі рівної кількості очок у двох учасників (команд) більш високе місце присуджується учаснику (команді), який (яка) переміг (перемогла) у зустрічі між ними;

2) у разі рівної кількості очок у трьох і більше учасників (команд) більш високе місце присуджується учаснику (команді), який (яка) має кращу різницю виграних і програних геймів (матчів у командних змаганнях), а у випадку їх рівності – очок у геймах. Під час підрахунку враховуються лише ігри між учасниками (командами), які мають рівну кількість очок.

4. Загальна кількість зустрічей за круговою системою підрахунку рівна кількості учасників, перемноженій на число, на одиницю менше, та поділеному на 2 (наприклад, у разі 8 учасників $8 \times 7 : 2 = 28$ зустрічей).

5. Послідовність ігор у змаганнях, що проводяться за круговою системою, визначається за спеціальними таблицями, наведеними в додатку 11 до цих Правил.

6. Попередньо всі учасники під час жеребкування отримують той чи інший номер від першого до останнього. Потім за відповідною таблицею визначається, які номери зустрічаються один із одним у кожному турі. Якщо кількість учасників непарна, цифра, яка стоїть у дужках, показує, що суперник учасника, який має цей номер, у цьому турі вільний.

7. Результати змагань в залежності від кількості гравців (команд) вносяться до таблиці, наведеної в додатку 12 до цих Правил.

8. Гравець (пара, команда) має право на зайняте місце за фактичним результатом, показаним перед будь-яким вибуванням зі змагань, викликаним травмою, хворобою чи іншою поважною причиною, а також на отримання призів за це місце.

9. Викреслюються з таблиці гравці, пари, команди, які не зіграли ні одного матчу, навіть якщо це викликано поважною причиною, крім випадків, коли ця таблиця – фінальна, до якої гравець, пара, команда, попали в результаті виступів на попередніх змаганнях. У цьому випадку відповідне місце зараховується.

11. Змагання за змішаною системою

Змішана система проведення змагань дозволяє за більшої кількості учасників регулювати кількість зустрічей. При цьому кожен учасник гарантовано бере участь в кількох зустрічах.

Така система полягає в тому, що змагання проводяться у два чи більше етапів. На кожному з етапів змагання проводяться у підгрупах за круговою системою або системою з вибуванням. Розподіляють гравців (команди) за підгрупами жеребкуванням із «розсіюванням» найсильніших або згідно з Положенням або Регламентом про змагання. Переможці кожного етапу переходять у наступний, розігруючи вищі місця. Останній етап є фінальним – у ньому визначаються переможці змагань. Для підвищення видовища змагань

останній етап рекомендується проводити за системою з вибуванням. У кожному конкретному випадку кількість етапів і визначення переможців повинно бути оговорено в Положенні або Регламенті про змагання.

12. Зміни в таблицях і заміни

1. Тільки головний суддя може дозволити внести зміни до таблиць, якщо мають місце такі ситуації:

1) якщо в таблиці допущено помилку, що стосується застосування розділу 9 діючих Правил та ігор;

2) якщо спочатку заявленому гравцю завадила взяти участь у змаганнях хвороба, травма чи інші об'єктивні причини перед тим, як він зіграє свій перший матч;

3) якщо гравець, який замінює початково заявленого гравця (чи утворена пара), не відповідає рівню розсіювання початкового гравця.

2. Згідно з пунктом 1 заміна в одиночних категоріях дозволяється тільки якщо початковий гравець ще не брав участі в матчах в жодній із категорій турніру.

3. Згідно з пунктом 1 заміна в парних категоріях дозволяється, якщо:

1) гравець має запасного партнера з будь-якої організації й ця ситуація ніякої іншої пари не руйнує; або

2) пара з однієї організації замінюється парою з іншої організації.

4. У змаганнях, що проводяться за круговою системою або в підгрупах, головний суддя може дозволити заміну гравця (пари) відповідно до підпункту 1 пункту 1, але тільки до першого матчу, з якого цей (ця) гравець (пара) починає змагання. Після цього ніякі заміни неможливі. Матчі, що залишилися не зіграними, мають вважатися виграними протилежною стороною з рахунками 21:0, 21:0.

13. Ігрова форма

1. У порядку забезпечення привабливості змагань уся ігрова форма, що використовується гравцями на змаганнях, які організуються або

санкціонуються ФБУ, має бути прийнятним спортивним одягом для бадмінтону. Рекомендується, щоб партнери в парах були одягнуті в однакову спортивну форму.

2. Під час офіційних змагань гравці грають у формі, узгодженій ФБУ та клубом.

3. Предмети одягу гравця (пояси, напульсники, головні пов'язки у формі стрічок, шкарпетки, взуття, предмети медичного призначення) можуть бути будь-якого кольору. Взуття має бути без каблуків і не з матеріалу, що залишає сліди на поверхні корту.

14. Суддівська колегія

1. Організація, що проводить змагання, призначає головну суддівську колегію у складі головного судді, його заступників, головного секретаря та його заступника. До складу ГСК - входить також лікар змагань на правах заступника головного судді по медичній частині.

2. До складу суддівської колегії змагань входять, окрім ГСК, старші судді, судді на вищці, на лініях, на подачі, секретарі, судді на лічильнику очок, суддя-інформатор і суддя по рейтингу.

3. Кожну зустріч проводить бригада суддів, в яку входять суддя на вищці, суддя на подачі, судді на лініях і суддя на лічильнику очок. Склад бригади призначає головний суддя. Загальну кількість суддів у разі проведення змагань в одну зміну (тривалість зміни не більше ніж 6 год.) визначають з розрахунку сім суддів на корт. Якщо тривалість змагань більше ніж 6 год., загальна кількість суддів – чотирнадцять на корт (до розрахунку не входять ГСК, секретаріат змагань і суддя-інформатор).

4. Рекомендується єдина форма одягу для суддів на вищці та на подачі, а саме: чорна футболка (сорочка або джемпер), чорні брюки (спідниця для жінок). Суддям на лініях і суддям на лічильниках очок рекомендується мати футболки (сорочки тощо) одного кольору (але не чорного) і чорні брюки. Для головних суддів і членів головних суддівських колегій рекомендуються піджак

(теніска) яскравого кольору, наприклад червоного, світла сорочка, краватка та чорні брюки (чорна спідниця – для жінок).

5. Організатор змагань призначає головних суддів на всі змагання, які вони проводять, а також на змагання з бадмінтону в програмі комплексних всеукраїнських змагань або затверджує їх призначення організаціями, що проводять змагання.

6. Головний суддя забезпечує проведення змагань відповідно до цих Правил, Положення або Регламенту про змагання та всіх інших регламентуючих документів, що відносяться до конкретного змагання. Головний суддя не має права змінити або відмінити встановлені Положенням або Регламентом умови.

7. Головний суддя або його заступник повинен завжди бути присутнім у залі, де проводяться змагання.

8. Головний суддя зобов'язаний:

1) контролювати підготовку і стан місць змагань, приміщень для роботи суддівської колегії та місць для обслуговування учасників;

2) перевіряти своєчасність подання попередніх заявок на участь гравців (команд) у змаганні;

3) розподіляти обов'язки між суддями, керувати роботою всього суддівського апарату, остаточно вирішувати всі питання, що виникають у ході змагань;

4) виносити рішення щодо заяв, протестів і дисциплінарних порушень в день їх подання (вчинення);

5) керувати проведенням жеребкування учасників (запрошувати на жеребкування учасників або представників не обов'язково), затверджувати розклад зустрічей, складений відповідно до жеребкування та програми змагань;

6) організувати паради відкриття й закриття змагань, а також церемонію нагородження;

7) стежити за відповідністю одягу учасників встановленим вимогам;

8) забезпечувати учасників, глядачів і представників преси інформацією про хід змагань та їх результати;

9) затвердити на засіданні головної суддівської колегії результати і підсумки змагань;

10) дати оцінку роботі суддівського апарату (з цією метою головний суддя може призначити оглядову комісію);

11) подати в організацію, що проводить змагання, у триденний термін після його закінчення звіт про змагання;

12) надіслати протягом 24 год. після закінчення змагань звіт в електронному вигляді адміністратору сайту ФБУ.

9. Головний суддя має право:

1) відмінити або відкладати змагання у зв'язку з непідготовленістю місць проведення змагань або з інших причин, що перешкоджають їх проведенню;

2) внести за потреби зміни до розкладу зустрічей і призначення суддів;

3) зняти із змагань учасників за дисциплінарні порушення чи інші провини;

4) відмінити рішення будь-якого судді, що стосуються правил гри, особисто переконавшись у тому, що рішення є помилковим.

10. Розпорядження та рішення головного судді обов'язкові для всього складу суддівського апарату, учасників і представників (тренерів).

11. Усі дисциплінарні порушення та прийняті щодо них рішення має бути відображено у протоколах засідань головної суддівської колегії та у звіті головного судді. Учасник, знятий зі змагань, не допускається до змагань до прийняття рішення ФБУ.

12. Головний суддя перед початком змагань визначає список осіб, які мають право знаходитися біля кортів під час матчів, а також порядок проведення теле-, кіно- та фотозйомки.

13. Заступники головного судді працюють за його вказівками, відповідають за доручену їм роботу та забезпечують проведення змагань за певними групами учасників або команд.

14. Один із заступників за відсутності головного судді виконує його обов'язки, користуючись усіма його правами.

15. Головний секретар:

1) перевіряє правильність заявок та інших визначених цими Правилами та Положенням або Регламентом про змагання документів;

2) готує та проводить жеребкування учасників;

3) складає розклад зустрічей і після його затвердження головним суддею доводить до відома учасників;

4) веде протоколи засідань головної суддівської колегії, оформляє розпорядження та рішення головного судді;

5) готує технічні протоколи зустрічей, дає їх старшим суддям і контролює правильність їх заповнення;

6) оформляє протоколи командних матчів;

7) реєструє результати зустрічей;

8) приймає заяви та протести й доповідає про них головному судді;

9) забезпечує своєчасне, правильне й чітке оформлення всієї технічної документації змагань;

10) стежить за своєчасною фіксацією результатів у таблицях змагань;

11) подає потрібні матеріали щодо ходу змагань судді-інформатору і представникам преси, радіо й телебачення;

12) підводить підсумки змагань, готує матеріали для нагородження;

13) складає звіт про змагання за встановленою формою.

16. Секретарі працюють за вказівками головного секретаря.

17. Лікар змагань:

1) перевіряє наявність дозволу лікувально-фізкультурного диспансеру (лікаря) про допуск до змагань в усіх учасників відповідно до цих Правил;

2) стежить за дотриманням санітарно-гігієнічних вимог під час проведення змагань, здійснює контроль стану здоров'я учасників і контроль їх харчування;

3) надає медичну допомогу учасникам у разі травм і захворювань та робить висновок про можливість продовження ними змагань.

18. Старші судді:

1) керують проведенням змагань на визначених кортах;

2) розподіляють суддів для обслуговування відповідно до розкладу змагань і розпоряджень головного судді, а також ведуть облік їх роботи;

3) забезпечують суддів на вищій воланами (за наявності), бланками протоколів ігор і перевіряють правильність їх заповнення;

4) після закінчення ігор організують передання заповнених протоколів головному секретарю.

19. Суддя-інформатор:

1) повідомляє по мікрофону глядачів та учасників про хід змагань;

2) представляє гравців глядачам перед початком фінальних зустрічей, коментує церемонію нагороджень;

3) усі інформаційні матеріали щодо результатів змагань отримує від головного судді.

15. Положення про змагання

1. Кожне змагання має проводитися на основі Положення або Регламенту, затвердженого відповідними організаціями. Усі розділи Положення або Регламенту мають відповідати Правилам гри в бадмінтон і Правилам проведення змагань.

2. У Положенні або Регламенті про змагання має бути зазначено:

1) цілі та задачі;

2) терміни проведення, включаючи день приїзду та день від'їзду;

3) місце проведення (місто, спортивну споруду);

- 4) організація, що його проводить (керує проведенням);
 - 5) організація, що забезпечує підготовку матеріальної частини (прийом, розміщення, харчування учасників і суддів, а також відправлення суддів) й організацію медично-санітарного обслуговування;
 - 6) вид змагань (особисті, командні, особисто-командні);
 - 7) склад учасників;
 - 8) тип волана, яким проводяться змагання;
 - 9) порядок проведення (за однією чи декількома групами учасників і за якими ознаками вони відносяться до тієї чи іншої групи);
 - 10) категорії, в яких проводяться змагання;
 - 11) система проведення змагань в кожній категорії;
 - 12) спосіб розміщення учасників у кожній категорії;
 - 13) порядок визначення зайнятих місць у разі рівності очок (якщо змагання проводяться за круговою системою);
 - 14) нагородження переможців і призерів (призи, грамоти, дипломи, медалі, жетони тощо);
 - 15) фінансове забезпечення учасників, суддів, тренерів і представників;
 - 16) форма заявки на участь, місце й термін її подання;
 - 17) список документів, що подаються у головну суддівську колегію.
3. Положення або Регламент про командні змагання має, крім цього, визначати:
- 1) склад команд (кількість основних і запасних гравців, тренерів), їх розподіл за віком;
 - 2) порядок проведення змагань (за однією чи декількома групами команд, за якими ознаками вони відносяться до тієї чи іншої групи);
 - 3) порядок розміщення в командах учасників одиночних і парних зустрічей;
 - 4) кількість ігор у кожній категорії в командній зустрічі та послідовність їх проведення;
 - 5) порядок розміщення учасників у випадку вибування кого-небудь із них

(наприклад, збереження учасниками своїх номерів, зазначених у заявці; якщо ж це не оговорено, то гравців слід переміщувати на більш високі місця);

6) спосіб розміщення команд у таблицях змагань;

7) порядок оголошення складу на зустріч.

4. Положення або Регламент про особисто-командні змагання має містити вказівки про порядок визначення команди-переможниці.

5. Положення або Регламент про змагання має бути розіслано всім зацікавленим спортивним організаціям не пізніше ніж за два місяці до початку змагань.

16. Протокол матчу

1. Суддя на вищці в ході гри веде протоколи, що є детальними записами ходу спортивної боротьби в кожному геймі, наприклад, протокол матчевої зустрічі, що складається з п'яти матчів, протокол матчевої зустрічі, що складається із семи матчів (додаток 13 до цих Правил), та протокол матчу в парній категорії (додаток 14 цих Правил).

Отримавши в секретаріаті протокол, потрібно заповнити його «шапку» (якщо вона попередньо не заповнена у секретаріаті), зазначити категорію – «жіноча парна», номер матчу відповідно до розкладу, дату, час виклику на корт за розкладом, номер корту, прізвища суддів на вищці та на подачі, час початку матчу, прізвища учасників матчу та міста (команди, країни), які вони представляють. Після проведення жеребкування в «шапці» поряд із прізвищами учасників потрібно поставити відмітку про те, хто грає праворуч та хто – ліворуч. У графі перед нулями, що позначають рахунок на початку матчу, ставиться відмітка про те, хто подає та хто приймає.

Варто зазначити, що перед початком другого гейму (і третього, якщо він грається) потрібно поставити відмітки поряд із прізвищами – хто подає і хто приймає, оскільки, відповідно до правил гри, на початку гейму гравці можуть помінятися квадратами подачі.

2. Після закінчення матчу потрібно записати рахунок геймів у «шапці» протоколу, обвести пару, яка перемогла, зазначити час закінчення матчу, тривалість матчу, підписати протокол і одразу ж віддати його секретарю.

17. Звіт про змагання

1. Головний суддя своєчасно відзвітує про змагання.

2. Звіт про змагання має включати:

1) затверджений екземпляр Положення або Регламенту про проведення змагань;

2) зразки афіш, білета учасника, програми змагань тощо;

3) заявочні листи спортсменів (команд), які брали участь у змаганнях;

4) протокол засідання головної суддівської колегії про розгляд списку учасників (команд), згідно з поданими заявками з обов'язковим указуванням тих, кого не допущено або допущено умовно і з яких причин;

5) списки учасників (команд) із тими самими графами, що й у заявочних листах (учасники перераховуються в алфавітному порядку);

6) протокол засідання ГСК про затвердження результатів жеребкування (розміщення) спортсменів (команд), які брали участь у змаганнях;

7) розклад ігор (зустрічей);

8) таблиці особистих змагань в усіх категоріях із обов'язковим указуванням рахунку в геймах, а також незіграних зустрічей і причин їх відміни або таблиці командних змагань і зведені протоколи командних зустрічей із зазначенням рахунку в геймах, незіграних зустрічей і причин їх відміни;

9) протоколи засідань ГСК із дисциплінарних питань і питань розгляду протестів;

10) підсумковий список учасників у порядку зайнятих ними місць в усіх категоріях;

11) протокол засідання ГСК із затвердженням результатів змагань;

12) склад суддівської колегії із зазначенням оцінки їх роботи – задовільно або незадовільно;

13) звіт головного судді.

4. Звіт про змагання подається:

1) до організації, що проводить змагання;

2) у спортивно-технічну комісію ФБУ;

3) в місцеву організацію, що проводить змагання;

4) до організації, що бере участь (допускається подання довідки про участь із зазначенням назви змагань, дати й місця проведення, списку учасників (команди) організації, що бере участь, із зазначенням зайнятих місць).

3. Звіт направляється організаціям протягом трьох днів після закінчення змагань.

4. Головний суддя або за його дорученням головний секретар протягом 24 год. після закінчення змагань надсилає звіт в електронному вигляді адміністратору сайту ФБУ. Звіт в електронному вигляді складається на окремих листках в єдиному файлі формату ексель (Excel) і включає списки, таблиці та протоколи.

18. Вимоги до місць проведення змагань.

1. Висота стелі (конструкцій) спортивної будівлі над підлогою над усією поверхнею корту має бути: для офіційних змагань – не менше 12 м, для інших змагань – не менше 7-9 м. Зазначений простір має бути вільним від балок, ферм та інших перешкод.

2. Фон за задньою лінією корту має бути темного кольору.

3. Освітленість в будь-якій точці корту має бути не менше ніж 400 люкс.

4. Температура повітря на висоті 10 см над поверхнею корту має бути не нижче ніж +15°C.

5. Простір навколо всіх зовнішніх ліній корту має бути вільним від будь-яких предметів, окрім складових обладнання корту, на відстані: для міжнародних змагань – не менше ніж 2 м, для змагань, які включено до календаря ФБУ, – не менше 1,5 м.

6. У разі порушення вищезазначених вимог рішення про придатність споруди приймає головний суддя.

7. У межах простору можуть знаходитися тільки надписи та рисунки, що безпосередньо відносяться до предметів обладнання корту, за умови, що:

1) емблеми постачальника покриття корту розміром не більше ніж $170 \text{ см}^2 \times 30 \text{ см}^2$ і в кількості не більше ніж 2 розміщуються не ближче ніж на 30 см від задніх обмежувальних ліній корту (за ігровим полем);

2) емблеми постачальника стійок може бути розміщено з двох сторін кожної стійки (всього не більше ніж 4); розмір кожної емблеми не більше $3 \text{ см}^2 \times 30 \text{ см}^2$;

3) не більше ніж 2 емблеми постачальника сіток, розміром $3,5 \text{ см}^2 \times 10 \text{ см}^2$ кожна, може бути розміщено на протилежних кінцях сітки на білих стрічках на відстані 4 см від стійок.

19. Положення про суддю-комісара змагань з бадмінтону

1. Суддя-комісар (далі – Комісар) є офіційним представником ФБУ на змаганнях, що проводить ФБУ.

2. Головна задача Комісара – дати об'єктивну оцінку якості проведення змагань. Комісар не дублює роботи ГСК і його зауваження можуть мати лише рекомендаційний характер.

3. Комісар зобов'язаний зазначити у звіті:

1) оцінку підготовки місць змагань, у тому числі:

кількість ігрових майданчиків;

якість розмітки майданчиків, стійок і сіток;

освітлення зали вдень та у вечірній час;

температуру повітря в залі;

заходи, що популяризують бадмінтон;

умови суддівства (місця для ГСК, наявність вишок, лічильників очок, місця для суддів на подачі, наявність суддівської кімнати тощо);

якість радіофікації залу, наявність інформації про хід змагань;

наявність місць для глядачів, вільних від ігор учасників і суддів;

наявність роздягалень та душових;

якість медичного обслуговування;

2) оцінку підготовленості місць проживання учасників і суддів змагань, наявність службового та міського транспорту;

3) оцінку організації суддівства:

робота ГСК (якість розкладу ігор, правильність та об'єктивність жеребкування, проведення змагань, розгляд конфліктних ситуацій, зв'язок із організацією, що проводить змагання, підготовка документів до та після ігор);

робота старших суддів кортів, суддів на вищці, суддів на подачі та суддів на лінії. Роботу суддів пропонується оцінювати так: задовільно чи незадовільно.

Загальну оцінку суддівства комісар може понизити, зазначивши у звіті причини.

У звіті комісар повинен привести повний список суддів, які обслуговують змагання, та оцінку їх суддівства. Якщо інформації для об'єктивної оцінки недостатньо, можна дати письмові рекомендації.

Звіт складається в одному екземплярі та надсилається в ФБУ.

XXI. Рекомендації по проведенню змагань

1. Організаційний комітет

1. Для підготовки змагань великого масштабу (спартакіад, чемпіонатів, всеукраїнських або міжнародних турнірів тощо) створюється організаційний комітет (далі – оргкомітет).

2. До складу оргкомітету рекомендується включати керівника обласної (міської) держадміністрації (або їх заступників), керівників обласного (міського) спорткомітету та регіональної федерації бадмінтону, членів виконкому ФБУ та інших. До складу оргкомітету входить і головний суддя змагань.

3. Оргкомітет забезпечує підготовку:

1) спортивного залу, місць для глядачів і суддів;

2) кортів та ігрового обладнання (стійок, сіток, суддівських вишок, лічильників очок, стільців, планок для контролю висоти сітки, кошиків для одягу спортсменів, швабр, п'єдесталу тощо);

3) роздягалень для спортсменів, душових, а також кімнат для відпочинку;

4) медично-санітарної служби;

5) оформлювальної групи (художник, фотограф та інші) і обладнання для її роботи;

6) допоміжної групи (комендант, робочі, майстер з ремонту ракеток та інші) та служби для охорони порядку;

7) засобів внутрішньої інформації (радіофікації залу, інформаційного стенду);

8) комп'ютерів і розмножувальної техніки;

9) запрошень представників засобів масової інформації (преси, радіо, телебачення);

10) готелів для розміщення приїжджих учасників і суддів;

11) автотранспорту;

12) харчування учасників і суддів, а також буфету для глядачів;

13) місцевих суддів для обслуговування змагань та їх єдиної форми;

14) афіш, білетів для учасників, пам'яток, запрошувальних білетів;

15) програм змагань із зазначенням розкладу ігор;

16) призів, дипломів, грамот, сувенірів, воланів тощо;

17) культурної програми для учасників і суддів;

18) кімнати для прес-конференцій і брифінгів.

2. Рекомендаційні поради головному судді

1. Головний суддя повинен брати безпосередню участь у підготовці турніру та допомагати його організаторам у проведенні змагань.

2. Головний суддя та інші офіційні особи у будь-якому турнірі зобов'язані суворо дотримуватися цих Правил, забезпечувати неупереджене суддівство та найкращі умови для виступу спортсменів.

3. Обов'язком головного судді є створення здорової та спокійної атмосфери взаємної поваги та довіри в ході турніру серед учасників, тренерів, спеціалістів та офіційних осіб.

4. До інших важливих задач головного судді відноситься тверда підтримка роботи суддів на вищій, суддів на подачі та суддів на лініях, забезпечення керівників команд та учасників поточною інформацією.

5. Рівень проведення змагань значною мірою залежить від роботи на попередньому етапі. На цьому етапі потрібно вирішити такі питання:

- 1) принципи розставлення учасників у таблицях;
- 2) формування таблиць змагань;
- 3) зміни у таблицях змагань;
- 4) розклад ігор і кількість кортів у залі;
- 5) планування загальних організаційних рішень (офіційні особи турніру, розміщення учасників, тренерів, транспорт, забезпечення воланами тощо);
- 6) медичне обслуговування та допінг-контроль.

6. Підготовка напередодні змагань – питання, якими безпосередньо повинен займатися головний суддя одразу ж після прибуття на місце проведення турніру.

1) Перевірка підготовки місць змагань, що включає в себе перевірку зали та умов для учасників, а саме: освітлення, висоти зали та можливих перешкод у ній, температури в залі, роздягалень, забезпечення транспортом і харчуванням.

7. Перевірити таке обладнання: сітки та планки для контролю висоти сітки, стійки, суддівські вишки, стільці, корти-килими, лічильники очок, п'єдестал, кошики для одягу спортсменів і використаних воланів, швабри для протирання кортів).

8. Перевірка воланів: сортування за швидкістю польоту, тестування.

9. Організація роботи: головного секретаря, старших суддів, суддів на вищій та на подачі, суддів на лініях; підготовка розкладу ігор, внесення до таблиці допустимих регламентом змін.

10. Перевірка організації медичного обслуговування, дій у разі травм під час матчів, допінг-контролю, фізіотерапевтичного обслуговування.

11. Проведення наради для представників команд. На нараді головний суддя:

- 1) нагадує про представлення та привітання всіх офіційних осіб;
- 2) нагадує про обмеження реклами на спортивному одязі;
- 3) попереджає про розсорткування воланів за швидкістю та про те, якими воланами гратимуть;
- 4) інформує про те, що придатність конкретного волана для продовження матчу визначає суддя на вищій;
- 5) оголошує про одно- та двоххвилинні перерви;
- 6) ознайомлює з процедурою проведення допінг-контролю та медичного обслуговування;
- 7) нагадує про обов'язковість неперервності матчу та внесення ясності стосовно можливої зміни учасниками спортивного одягу;
- 8) нагадує про можливість заміни учасників у таблицях – тільки відповідно до регламенту турніру та за обов'язкового санкціонування головним суддею;
- 9) попереджує про офіційних осіб, які можуть знаходитися безпосередньо біля кортів;
- 10) нагадує правила користування мобільним зв'язком;
- 11) нагадує про порядок проведення зустрічей, час і місце подання заявки на командний матч та про принципи, якими керується головний суддя під час вибору послідовності зустрічей у матчі;
- 12) попереджає про недопустимість втручання (підказок) під час розіграшу очка;
- 13) інформує про те, що він постійно знаходиться в залі та буде доступний для учасників змагань.

12. Проведення нарад для суддів на вищій. На нараді головний суддя:

1) перераховує всі головні питання, про які йшлося на засіданні для представників команд;

2) нагадує про те, що перерву не може бути продовжено для відбору воланів чи для протирання кортів;

3) нагадує про те, що суддя на вищій забезпечує обстановку і місце навколо корту і що ніхто не має права виходити на корт (окрім головного судді та лікаря), а учасники не мають права залишати корт;

4) інформує про те, що головний суддя (або заступник головного судді) завжди готовий для консультації з ними та є партнером судді на вищій в забезпеченні найкращих умов спортсменам;

5) нагадує про суворе обмеження часу на розминку перед грою та застосування секундоміра;

6) повідомляє про обов'язковість ведення протоколу, у тому числі про правильне його ведення та фіксування часу початку та закінчення гри;

7) нагадує про правильність оголошення прізвищ учасників і міст (команд), які вони представляють;

8) нагадує про необхідність перевірки висоти сітки та розміщення суддів на лініях;

9) попереджає про недопустимість тестування воланів у ході гри (за потреби всі питання адресуються головному судді);

10) роз'яснює питання щодо неперервності зустрічі, дій у разі травм спортсменів;

11) нагадує перед початком матчу про обмеження реклами на спортивному одязі гравців (зі всіма спірними питаннями потрібно звертатися до головного судді);

12) під час оголошення двохвилинної перерви суддя на подачі підходить до судді на вищій, а під час оголошення про те, що до закінчення перерви залишилося 20 с, – займає своє місце;

13. Головні моменти під час взаємодії судді на вищій із суддями на лініях:

1) чекати та вимагати від них чітких сигналів;

2) оперативно запитувати суддів на лінії про їх рішення, якщо їх сигнали запізнюються;

3) не допускати яких-небудь сигналів, поки волан знаходиться у грі;

4) не дозволяти учасникам самим оголошувати команду «Аут»;

5) не допускати жодного впливу на суддів на подачі та на лініях з боку учасників;

6) у разі не побаченого суддею на лінії місця падіння волана, суддя на вищці може прийняти власне рішення;

7) під час двохвилинної перерви судді на лінії не повинні залишати свого місця – вони можуть встати.

14. За будь-яких обставин, що заважають проведенню матчу, потрібно негайно звернутися до головного судді (фотографи, глядачі та інші).

15. За потреби корт можна протерти під час двохвилинної перерви.

16. Щоденні наради суддів проводяться за 30 хв. (1 год.) до початку ігор.

17. На нараді медичного персоналу акцентується увага на таких питаннях:

1) процедура проведення допінг-контролю та відбору учасників для нього;

2) травми учасників на корті, загальне медичне обслуговування;

3) наявність списку заборонених МОК препаратів;

4) «зелений список» препаратів.

18. Головному судді потрібно:

1) уважно перевіряти стан зали, а також готовність секретаря змагань;

2) проводити короткі наради із суддями на вищці, звертати увагу на ситуації, що часто трапляються, в тому числі на помилки під час подачі;

3) тестувати волани: якщо можливо, то потрібно запросити для тестування учасників обох статей;

4) контролювати присутність медичного персоналу;

5) оцінювати роботу відповідального за суддями на лініях, а якщо можливо, – роботу окремих суддів на лінії;

6) безперервно спостерігати за іграми, що проводяться. Підходити до кортів, підтримувати суддів на вищій під час двохвилинних перерв, у разі травм учасників дотримуватися вимог щодо реклами на одязі учасників, спостерігати за поведінкою тренерів, намагатися передбачити, де можуть виникнути небажані проблеми, та заздалегідь їх усунути;

7) підготуватися до відбору учасників на допінг-контроль, забезпечити разом із комісією з допінг-контролю конфіденційність інформації, перевірити процедуру опечатування зразків та переконатися, що учасник, який пройшов допінг-контроль, підписав протокол;

8) підготувати підсумковий звіт, використовуючи для цього свої записи в щоденнику.

19. Звіт головного судді (Додаток 15 до цих Правил):

1) у звіті головного судді дається оцінка турніру загалом. Звіт складається на стандартній основі з додаванням, за потребою, деяких особливостей та окремих деталей турніру;

2) форма звіту головного судді додається. (Додаток 15 до цих Правил).

3. Суддівська термінологія

1. Слова та вирази, якими мають користуватися судді на вищій під час проведення матчу, оголошення і представлення:

1) пані та панове!;

2) справа (прізвище гравця, місто), зліва (прізвище гравця, місто)!;

3) справа (прізвища гравців, місто), зліва (прізвища гравців, місто)!;

4) справа (команда/місто), яку представляє (прізвище гравця) та зліва (команда/місто), яку представляє (прізвище гравця)! або

5) справа (команда/місто), яку представляють (прізвища гравців) та зліва (команда/місто), яку представляють (прізвища гравців)!;

6) (прізвище гравця) подає або (назва команди) подає!;

7) (прізвище гравця) подає на (прізвище гравця)!;

8) (прізвище гравця) подає, (прізвище гравця) приймає!;

2. Висловлювання використовуються у порядку, зазначеному в таблиці, що наведена нижче:

вид турніру:	одиначні ігри	парні ігри
особистий	2, 6;	3, 7;
командний	4, 6	5, 6, 8.

3. Початок гри й оголошення рахунку:

- 1) «нуль-нуль!»;
 - 2) «грайте!»;
 - 3) «перехід подачі!»;
 - 4) «перерва!»;
 - 5) «корт ... (номер)!»;
 - 6) «...гейм-пойнт...!» (наприклад, «20 гейм-пойнт 6!» або «29 гейм-пойнт 28!»);
 - 7) «матч-пойнт!» (наприклад, «20 матч-пойнт 8!» або «29 матч-пойнт 28!»);
 - 8) «гейм-пойнт для всіх!» (наприклад, «29 гейм-пойнт для всіх»);
 - 9) «матч-пойнт для всіх!» (наприклад, «29 матч-пойнт для всіх»);
 - 10) «гейм!»;
 - 11) «перший гейм виграв (прізвище гравця) (у командних змаганнях називайте місто/команду) з рахунком...!»;
 - 12) «другий гейм!»;
 - 13) «другий гейм виграв (у командних змаганнях називайте місто/команду) з рахунком...!»;
 - 14) «рахунок геймів – 1:1!»;
 - 15) «фінальний гейм!».
4. Загальні фрази:
- 1) «підійдіть для проведення жеребкування!»;
 - 2) «хто подаватиме?»;
 - 3) «Ваш вибір!»;
 - 4) «хто прийматиме?»;

- 5) «Ви готові?»;
- 6) «готові, грайте!»;
- 7) «поставте Вашу сумку в корзину!»;
- 8) «подача з...!»;
- 9) «прийом у...!»;
- 10) «правий квадрат подачі!»;
- 11) «лівий квадрат подачі!»;
- 12) «Ви промахнулись по волану під час подачі!»;
- 13) «приймаючий не готовий!»;
- 14) «Ви намагались прийняти подачу!»;
- 15) «Ви не повинні чинити тиску на суддю на лінії!»;
- 16) «Ви не повинні чинити тиску на суддю на подачі!»;
- 17) «підійдіть до мене, будь ласка!»;
- 18) «волан у порядку?»;
- 19) «протестуйте волан, будь ласка!»;
- 20) «поміняйте волан!»;
- 21) «не міняйте волан!»;
- 22) «спірний волан!»;
- 23) «зміна сторін!»;
- 24) «Ви не помінялися сторонами!»;
- 25) «Ви подали не з того квадрата!»;
- 26) «Ви прийняли подачу не з того квадрата!»;
- 27) «Ви подали поза чергою!»;
- 28) «Ви прийняли поза чергою!»;
- 29) «не змінюйте форму волана!»;
- 30) «волан пролетів крізь сітку!»;
- 31) «волан не перелетів через сітку!»;
- 32) «волан торкнувся Вас!»;
- 33) «Ви торкнулися сітки!»;
- 34) «волан залетів із іншого корту!»;

- 35) «Ви стоїте не у тому квадраті подачі!»;
 - 36) «Ви відволікли суперника!»;
 - 37) «Ваш тренер відвернув увагу вашого суперника!»;
 - 38) «Ви вдарили по волану двічі!»;
 - 39) «кидок!»;
 - 40) «Ви вторглись на територію суперника!»;
 - 41) «Ви завадили супернику!»;
 - 42) «Ви відмовляєтеся продовжувати гру?»;
 - 43) «фол того, хто приймає!»;
 - 44) «оголошено фол під час подачі!»;
 - 45) «не затримуйте подачі, продовжуйте гру!»;
 - 46) «не затримуйте гри!»;
 - 47) «Ви покинули корт без дозволу!»;
 - 48) «гру призупинено!»;
 - 49) «...!» (прізвище гравця), «попередження за неспортивну поведінку!»;
 - 50) «...!» (прізвище гравця), «фол за неспортивну поведінку!»;
 - 51) «...!» (прізвище гравця), «дискваліфікований за неспортивну поведінку!»;
 - 52) «фол!» (у разі помилки);
 - 53) «стоп!» (у разі перешкоди);
 - 54) «аут!»;
 - 55) «суддя на лінії – Ваше рішення?»;
 - 56) «суддя на подачі – Ваше рішення?»;
 - 57) «поправка – поле!»;
 - 58) «поправка – аут!»;
 - 59) «протріть корт!»;
 - 60) «тренере, залиште корт!»;
 - 61) «вимкніть Ваш мобільний телефон!».
5. Закінчення матчу:

1) «матч виграв (прізвище гравця / команда) з рахунком ... (рахунок кожного гейму)!»;

2) « ... !(прізвище гравця / команда) відмовляється від продовження зустрічі!»;

3) «...! (прізвище гравця / команда) дискваліфікований!».

Директор департаменту
олімпійського спорту

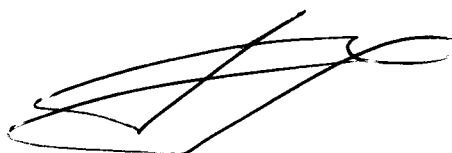

Нельсон ГАЙРІЯН

ПОГОДЖЕНО
Генеральний секретар
Громадської організації «Федерація
бадмінтону України»



Вадим ГУСАРОВ

2020 року

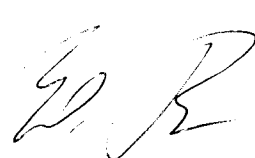
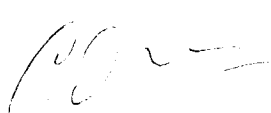

Додаток 1

до Правил спортивних змагань з бадмінтону
(пункт 1 розділу II)

Корт

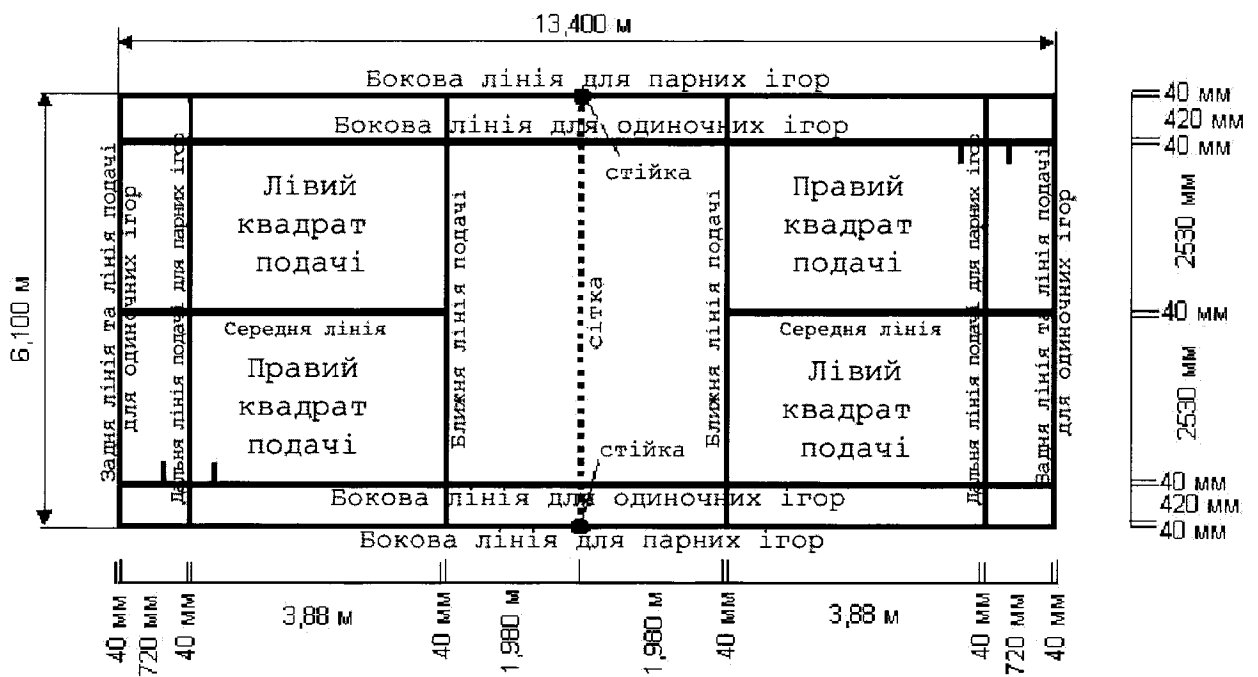

Примітки:

1. Довжина діагоналі корту для парної гри – 14,723 м.
2. Корт може бути використано як для парних, так і для одиночних ігор.

Додаток 2

до Правил спортивних
змагань з бадмінтону
(пункт 2 розділу IV)

Протилежна задня лінія поля

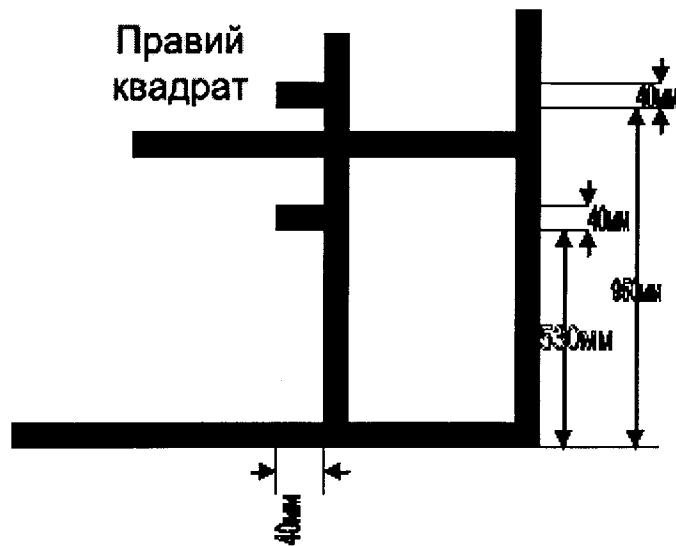

Додаток 3

до Правил спортивних
змагань з бадмінтону
(пункт 1 розділу V)

Ракетка



Додаток 4
до Правил спортивних
змагань з бадмінтону
(пункт 2 розділу XVIII)

Приклад розмітки корту для одиночних ігор

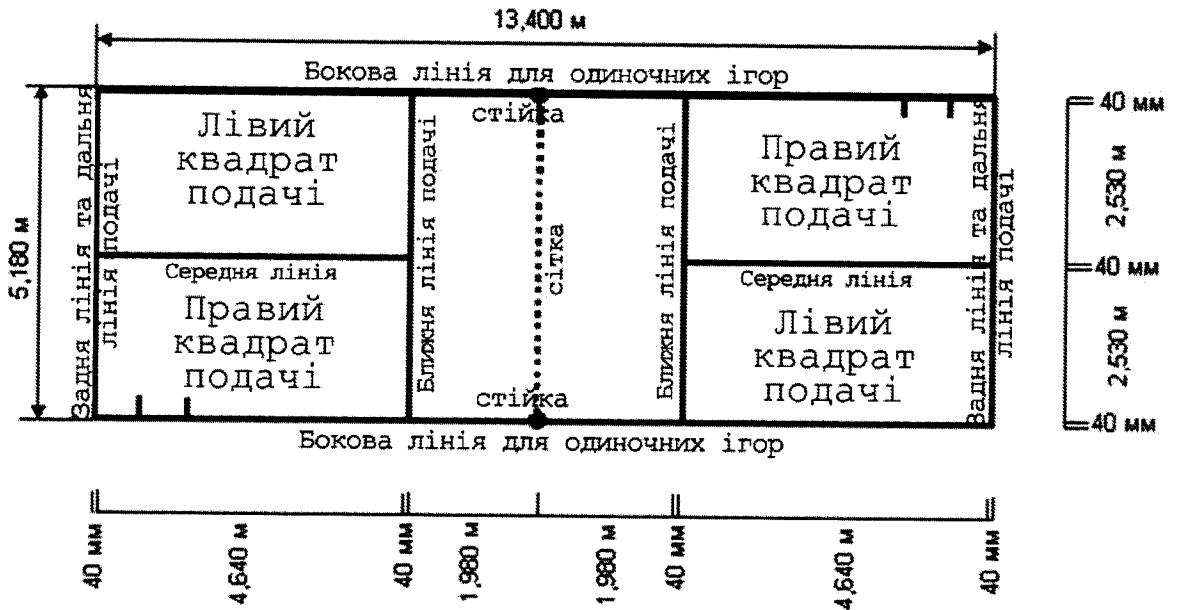

- Примітки: 1. Довжина діагоналі корту для одиночної гри – 14.366 м.
2. Корт, показаний на схемі, призначений тільки для одиночних ігор.

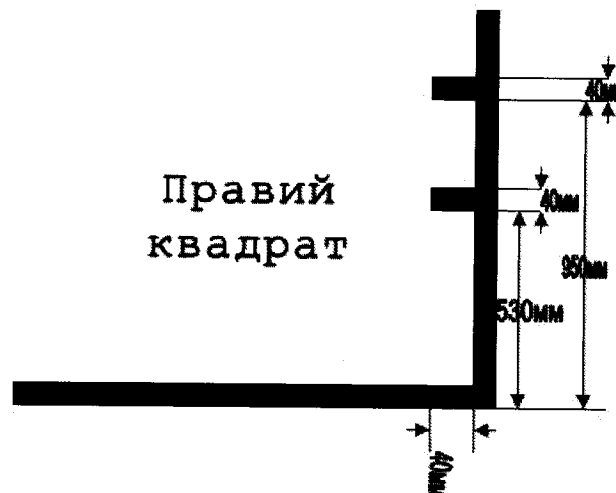

Додаткові мітки для тестування волана на корті для одиночної гри.

Додаток 5

до Правил спортивних змагань
з бадмінгону
(підпункт 2 пункту 2 підрозділу 5
розділу XX)

ОСТАТОЧНА (ІМЕННА) ЗАЯВКА

на участь у _____
(назва змагань)

з _____
(вид спорту)

від _____
(область, місто)

№ з/п	Прізвище, ім'я, по батькові учасника	День, місяць, рік народження	Звання / розряд	СК (ФСТ)	Назва ДЮСШ, ШВСМ, УФК, ліцею	Вид програми				Змішана категорія	Вікова група	Прізвище, ім'я, по батькові тренера	Допуск лікаря ЛФД
						Одиночна категорія чоловіки	Одиночна категорія жінки	Парна категорія чоловіки	Парна категорія жінки				
1	2	3	4	5	6	7	8	9	10	11	12	13	14

Керівник структурного підрозділу місцевої державної адміністрації з питань молоді, фізичної культури та спорту (фізкультурно-спортивних товариств, спортивних шкіл та клубів)

Представник команди

Усього допущено до змагань _____

(словами (зазначає лікар ЛФД))

_____ (підпис)

_____ (ініціали, прізвище)

_____ (підпис)

_____ (ініціали, прізвище)

лікар

_____ (прізвище, ім'я, по батькові)

Додаток 6
до Правил спортивних
змагань з бадмінтону
(пункт 1 підрозділу 8 розділу XX)

Система з вибуванням в особистих і парних змаганнях

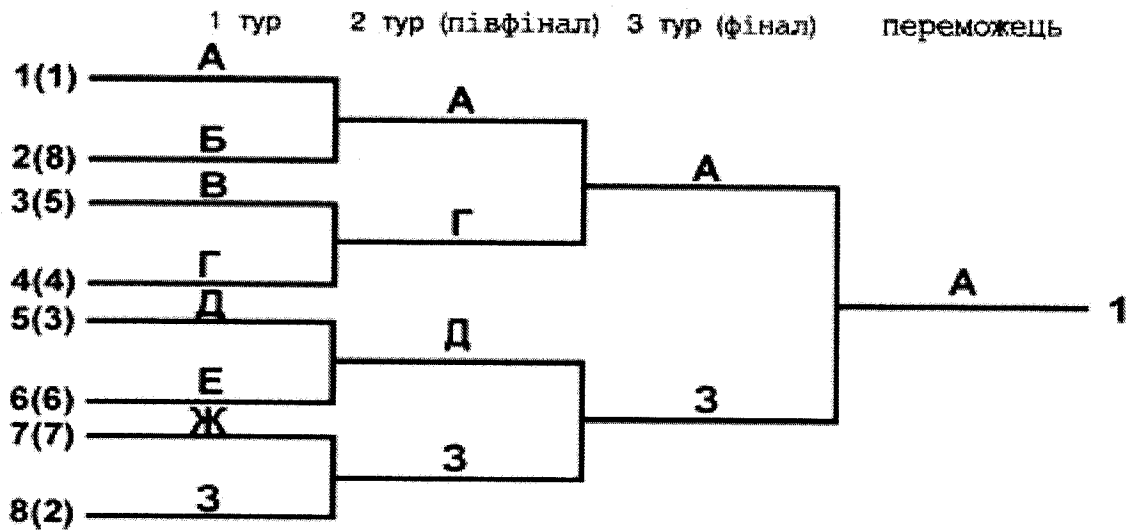

Додаток 7

до Правил спортивних

змагань з бадмінтону

(пункт 5 підрозділу 8 розділу XX)

Послідовність звільнених місць

Кількість учасників	Таблиця на кількість учасників	Послідовність місць, які звільняються
Від 33 до 64	64	2, 63, 34, 31, 18, 47, 50, 15, 10, 55, 42, 23, 26, 39, 58, 7, 5, 59, 38, 27, 22, 43, 54, 11, 14, 51, 46, 19, 30, 35, 62
Від 17 до 32	32	2, 31, 18, 15, 10, 23, 26, 7, 6, 27, 22, 11, 14, 19, 30
Від 9 до 16	16	2, 15, 10, 7, 6, 11, 14
Від 5 до 8	8	2, 7, 6

Додаток 8

до Правил спортивних

змагань з бадмінтону

(підпункт б пункту 6 підрозділу 8

розділу ХХ)

Таблиця розміщення учасників

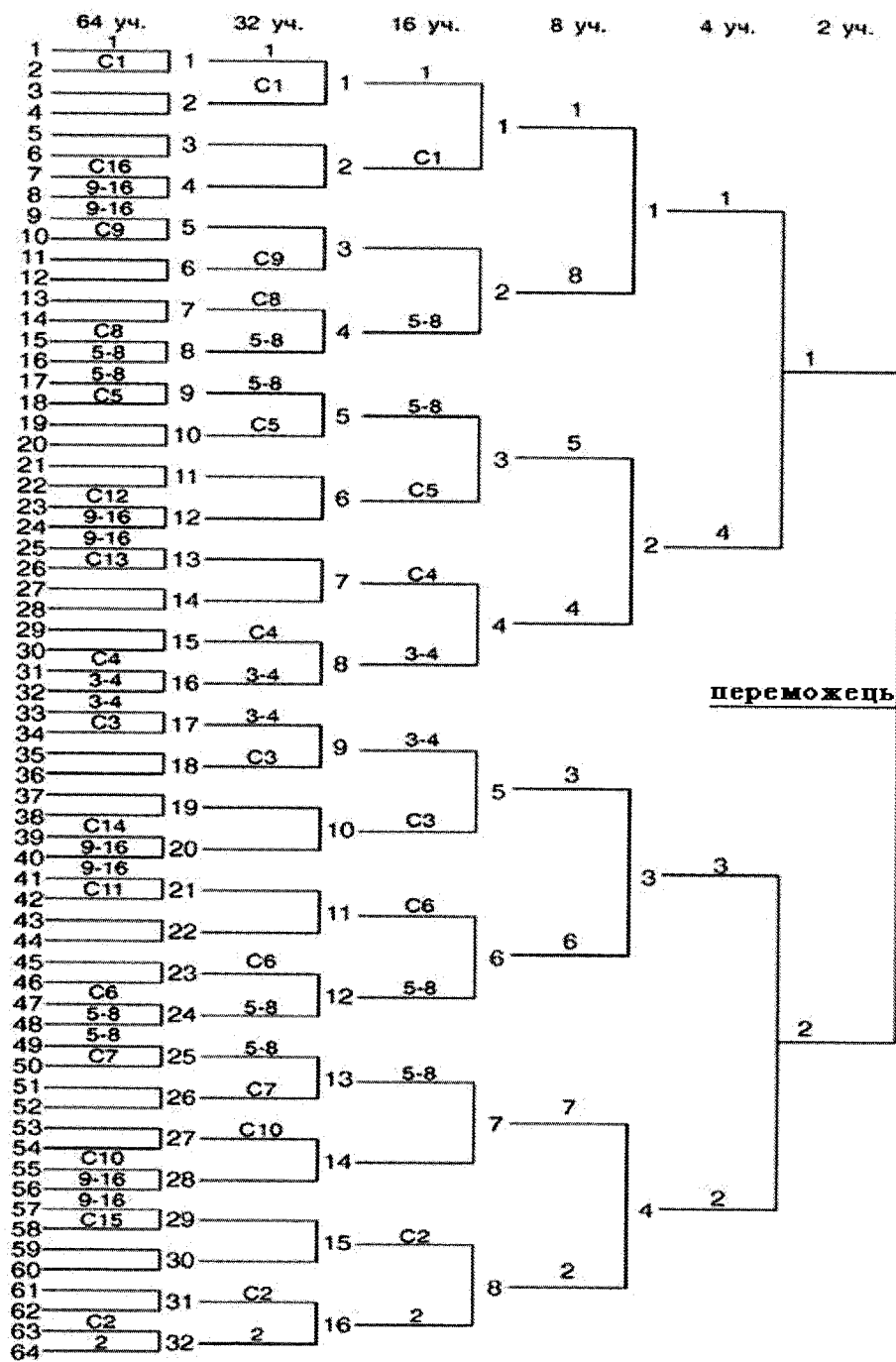

1, 2, 3-4, 5-8 і т.і. - посіяні учасники під відповідними номерами
C1, C2, C3 і т.і. - вільні номери та їх послідовність

Додаток 9

до Правил спортивних

змагань з бадмінтону

(пункт 7 підрозділу 8 розділу XX)

Система з вибуванням та розіграшем усіх місць

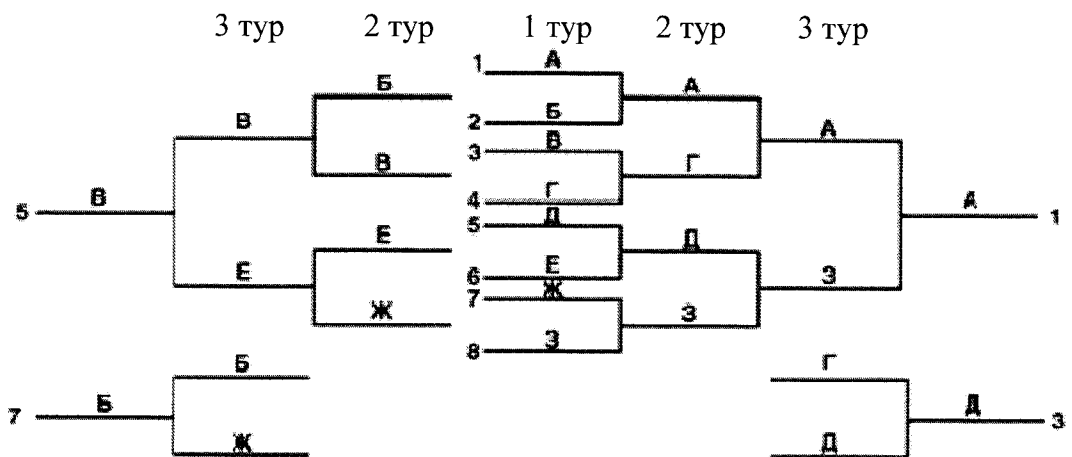

Додаток 11

до Правил спортивних

змагань з бадмінтону

(пункт 5 підрозділу 10 розділу XX)

Послідовність ігор з 3 або 4 учасниками

1-й тур	2-й тур	3-й тур
1-(4)	1-3	1-2
2-3	(4)-2	3-(4)

Послідовність ігор з 5 або 6 учасниками

1-й тур	2-й тур	3-й тур	4-й тур	5-й тур
1-(6)	1-5	1-4	1-3	1-2
2-5	(6)-4	5-3	4-2	3-(6)
3-4	2-3	(6)-2	5-(6)	4-5

Послідовність ігор з 7 або 8 учасниками

1-й тур	2-й тур	3-й тур	4-й тур	5-й тур	6-й тур	7-й тур
1-(8)	1-7	1-6	1-5	1-4	1-3	1-2
2-7	(8)-6	7-5	6-4	5-3	4-2	3-(8)
3-6	2-5	(8)-4	7-3	6-2	5-(8)	4-7
4-5	3-4	2-3	(8)-2	7-(8)	6-7	5-6

Послідовність ігор з 9 або 10 учасниками

1-й тур	2-й тур	3-й тур	4-й тур	5-й тур	6-й тур	7-й тур	8-й тур	9-й тур
1-(10)	1-9	1-8	1-7	1-6	1-5	1-4	1-3	1-2
2-9	(10)-8	9-7	8-6	7-5	6-4	5-3	4-2	3-(10)
3-8	2-7	(10)-6	9-5	8-4	7-3	6-2	5-(10)	4-9
4-7	3-6	2-5	(10)-4	9-3	8-2	7-(10)	6-9	5-8
5-6	4-5	3-4	2-3	(10)-2	9-(10)	8-9	7-8	6-7

Додаток 12

до Правил спортивних

змагань з бадмінтону

(пункт 7 підрозділу 10 розділу XX)

Таблиця результатів

_____ (назва змагань)

_____ (дата проведення)

_____ (місце)

№ з/п	Прізвище, ім'я (команда)	1	2	3	4	5	6	кількість очок	Різниця геймів (максим)	Місце
1		●	—	—	—	—	—		—	
2		—	●	—	—	—	—		—	
3		—	—	●	—	—	—		—	
4		—	—	—	●	—	—		—	
5		—	—	—	—	●	—		—	
6		—	—	—	—	—	●		—	

Головний суддя _____

Головний секретар _____

Додаток 13

до Правил спортивних

змагань з бадмінтону

(пункт 1 підрозділу 16 розділу XX)

ПРОТОКОЛ

матчевої зустрічі, що складається з п'яти матчів

<p>Назва турніру</p> <p>Група або раунд</p> <p>Команда А – Команда Б дата й час, номер корту(ів)</p>					
Номер гри та розряд		Команда А	Команда Б	Рахунок	Загальний рахунок
1	Чоловіча одиначна				
2	Жіноча одиначна				
3	Чоловіча парна				
4	Жіноча парна				
5	Змішана парна				

Переможець:

Загальний рахунок:

ПРОТОКОЛ
матчевої зустрічі, що складається із семи матчів

Назва турніру Група або раунд Команда А – Команда Б дата й час, номер(и) корту(ів)				
Номер гри та розряд	Команда А	Команда Б	Рахунок	Загальний рахунок
1	Чоловіча одиначна №1			
2	Чоловіча одиначна №2			
3	Жіноча одиначна №1			
4	Жіноча одиначна №2			
5	Чоловіча парна			
6	Жіноча парна			
7	Змішана парна			

Переможець:

Загальний рахунок:

Додаток 15
до Правил спортивних
змагань з бадмінтону
(пункт 13 підрозділу 2 розділу XXI)

ЗВІТ ГОЛОВНОГО СУДДІ

_____ (дата) _____ (місто)
Відповідно до календаря спортивних заходів з бадмінтону суддівська колегія у складі: головний суддя _____ суддя _____ категорії, (ПІБ)
головний секретар _____ суддя _____ категорії (ПІБ)
провела змагання _____ (назва)

У змаганнях взяли участь _____ осіб (команд), у тому числі _____ жінок, _____ чоловіків, з них _____ МСМК, _____ МС, _____ КМС, _____ І розряд, учнів _____ ШВСМ, _____ УОР, _____ ДЮСШ, _____ клубів, ФСТ: _____ (дати розбиття по ФСТ).

Місце проведення змагань _____

Стан і підготовка місць змагань _____

На змаганнях були присутні _____ глядачів.

Обслуговування глядачів _____

Рівень прийому та обслуговування учасників і суддів _____

Санітарно-гігієнічні умови під час проведення змагань _____

У результаті проведених змагань місця розподілились у такому порядку:

1 місце зайняла команда _____ (назва, місто)

2 місце зайняла команда _____

3 місце зайняла команда _____

і так далі (для командних змагань)

РЕЗУЛЬТАТИ ОСОБИСТИХ ЗМАГАНЬ

Місце (1-12)	Категорія	Прізвище, ім'я	Тренер	Місто	ФСТ

Чи були протести та які було прийнято рішення щодо них _____

Чи були дисциплінарні порушення та вжиті заходи _____

Чи були на змаганнях травми _____

Змагання проводила суддівська колегія у складі:

№ з/п	Прізвище, ім'я, по батькові	Категорія	Посада	Оцінка
			Заступник головного судді	
			Головний секретар	
			Старший суддя	

Висновки та пропозиції: _____

Головний суддя _____
 (підпис)

 (дата)