

**Міністерство освіти і науки України
Центральноукраїнський державний педагогічний університет
імені Володимира Винниченка**

Демченко Віталій Васильович

УДК 378.091.31–027.22:796(043.3)

**ФОРМУВАННЯ ГОТОВНОСТІ ДО ПРОФЕСІЙНОГО
САМОВДОСКОНАЛЕННЯ
МАЙБУТНІХ УЧИТЕЛІВ ФІЗИЧНОЇ КУЛЬТУРИ**

13.00.04 – теорія і методика професійної освіти

Автореферат

дисертації на здобуття наукового ступеня

кандидата педагогічних наук

Кропивницький – 2018

Дисертацією є рукопис.

Роботу виконано у Центральноукраїнському державному педагогічному університеті імені Володимира Винниченка, Міністерство освіти і науки України.

Науковий керівник:

кандидат педагогічних наук, доцент
Галета Ярослав Володимирович,
Цentrальноукраїнський державний педагогічний університет імені Володимира Винниченка,
доцент кафедри педагогіки та освітнього менеджменту.

Офіційні опоненти:

доктор педагогічних наук, професор
Коляда Наталія Миколаївна,
Уманський державний педагогічний університет імені Павла Тичини,
завідувач кафедри соціальної педагогіки та соціальної роботи;

кандидат педагогічних наук
Ткаченко Вадим Володимирович,
Черкаський національний університет імені Богдана Хмельницького,
старший викладач кафедри теорії і методики фізичного виховання та спортивних ігор.

Захист відбудеться 5 квітня 2018 р. об 11:00 годині на засіданні спеціалізованої вченої ради К 23.053.02 у Центральноукраїнському державному педагогічному університеті імені Володимира Винниченка (зала засідань, 25006, м. Кропивницький, вул. Шевченка, 1).

З дисертацією можна ознайомитися у бібліотеці Центральноукраїнського державного педагогічного університету імені Володимира Винниченка (25006, м. Кропивницький, вул. Шевченка, 1).

Автореферат розісланий 3 березня 2018 р.

Учений секретар
спеціалізованої вченої ради



Т. В. Окольніча

ЗАГАЛЬНА ХАРАКТЕРИСТИКА РОБОТИ

Актуальність теми. Реформи, що відбуваються у сучасному українському суспільстві, зокрема в сфері освіти і ставлять перед нею цілу низку нових завдань, виконання яких, цілком і повністю залежить від особистості і професіоналізму вчителя.

Освіта сьогодні розглядається не стільки як остаточно оформлений результат, що дає людині певну стабільність на все життя, скільки як процес, що йде крізь усе життя і який у зв'язку з цим відкриває перспективи до постійного самовдосконалення і саморозвитку.

На ринку освітніх послуг усе більш затребуваним стає емоційно-стійкий, висококваліфікований фахівець, що має здатність до творчості, рефлексії своєї діяльності, фахівець, для якого характерна готовність до безперервного самовдосконалення. Саме такий педагог матиме більше можливостей і перспектив на ринку праці.

Для повноти уявлень про сучасний стан проблеми освіти у галузі фізичної культури і перспективи вдосконалення цього процесу необхідно звернути увагу на низку важливих обставин. Сучасна система фізичного виховання, детермінована завданнями рухової підготовки на протигагу комплексному підходу до реалізації усіх цінностей фізичної культури, не забезпечує їх використання для успішної адаптації людини до сучасних умов професійної діяльності й життєдіяльності в цілому (В.М. Курись, Л.І. Лубишева, В.М. Мінбулатов, Г.М. Соловійов, В.І. Столяров та ін). Виходячи з цього, знання, практико-методичні уміння мають бути провідним компонентом змісту загальної освіти у галузі фізичної культури на усіх його етапах. Без освоєння теоретичного матеріалу неможливо розв'язати завдання освіти, що становить сутність навчальної дисципліни «Фізична культура». У зв'язку з цим рівень актуальності отримує проблема підвищення якості освіти в галузі фізичної культури.

Нині від високого рівня професійної компетентності майбутніх учителів, позитивної мотивації до професійного самовдосконалення, міри опанування знань й умінь здійснення цього процесу залежить їх успішність в педагогічній діяльності, підвищення рівня виховання, навчання і розвитку покоління, що підростає.

Останніми роками педагоги та психологи неодноразово зверталися до проблем, що зазначались. Оpubліковано низку робіт, у яких розкриваються питання оновлення освіти (О.О. Абдулліна, Є.П. Белозерцев, Є.В. Бондаревська та ін.) і зміни в системі підготовки учителя (Н.В. Кузьміна, А.К. Маркова, Л.М. Мітіна, В.В. Серіков, В.О. Сластьонін та ін.).

У низці педагогічних праць особлива увага приділена ролі самовиховання у вдосконаленні особистості (С.Б. Єлканов, Г.М. Коджаспиров, О.І. Кочетов, А.В. Мудрик, Л.І. Рувінський, Ю.М. Орлов та ін.). Велику значущість для нашого дослідження мають роботи, що висвітлюють проблеми

особистісного зростання, саморозвитку і самовдосконалення (К.О. Абульханова-Славська, Н.Р. Бітянова, Б.С. Братусь, С.Л. Братченко, Л.М. Кулікова, К.М. Левітан, В.В. Радул та ін.).

Філософсько-педагогічні основи сучасних розробок в галузі фізичного самовдосконалення особистості базуються на природовідповідній системі Ж.-Ж. Руссо, концепції саморозвитку внутрішніх сил Й.Г. Песталоцці і фізкультурно-освітній системі П. Ф. Лесгафта.

Особливий інтерес у ракурсі психологічного забезпечення дослідження фізичного самовдосконалення особистості майбутнього вчителя мають роботи А. Адлера, А. Маслоу, К. Роджерса. Аспекти самовдосконалення особистості розкриті у психолого-педагогічних дослідженнях (Л.С. Виготський, Л.І. Божович, О.С. Запесоцький, В.С. Мухіна та ін.)

Необхідність нашого дослідження зумовлена:

- потребою у висококваліфікованому педагогові, який постійно самовдосконалюється;

- станом практики педагогічної освіти, в основному орієнтованої на професійну підготовку майбутніх фахівців і що недостатньо акцентує увагу на формування в них потреби у самовдосконаленні;

- значущістю використання усього потенціалу навчальної діяльності у виші з метою активізації самовдосконалення особистості майбутнього вчителя.

Актуальність і доцільність наукового вивчення зазначеної проблеми посилюються необхідністю усунення виявлених суперечностей, що об'єктивно мають місце в сучасній теорії й практиці формування готовності до самовдосконалення майбутніх учителів фізичної культури:

- усвідомленням необхідності створення у вищому навчальному закладі умов для професійного самовдосконалення майбутніх учителів фізичної культури й недостатньою розробленістю педагогічного забезпечення цього процесу;

- потребою в модернізації структури навчальної діяльності вишу у відповідності з вимогами до фахівця у галузі освіти, що змінилися й переважанням традиційних методів навчання і виховання майбутніх учителів;

- вимогами сьогодення до фахівця у галузі фізичної культури, з одного боку, і недостатньою мірою готовності до професійного самовдосконалення майбутніх учителів фізичної культури, з іншого.

Актуальність проблеми, нагальна потреба її дослідження та наявні суперечності визначили вибір теми дисертації: «Формування готовності до професійного самовдосконалення майбутніх учителів фізичної культури».

Зв'язок роботи з науковими програмами, планами, темами. Дослідження виконано відповідно до теми науково-дослідної роботи кафедри педагогіки та освітнього менеджменту Центральноукраїнського державного педагогічного університету імені Володимира Винниченка «Соціально-професійне становлення особистості» (номер державної реєстрації 01116U003481). Тему дисертаційної роботи затверджено вченою радою

Кіровоградського державного педагогічного університету імені Володимира Винниченка (протокол № 7 від 27 січня 2014 р.).

Мета дослідження: теоретично обґрунтувати та експериментально перевірити ефективність педагогічних умов формування готовності до професійного самовдосконалення майбутніх учителів фізичної культури.

Відповідно до мети визначено такі **завдання:**

1. Вивчити стан розробленості проблеми формування готовності до професійного самовдосконалення майбутніх учителів фізичної культури.

2. З'ясувати сутність і специфіку готовності до професійного самовдосконалення майбутніх учителів фізичної культури.

3. Визначити критерії оцінювання рівня розвитку готовності до професійного самовдосконалення майбутніх учителів фізичної культури.

4. Теоретично обґрунтувати й експериментально перевірити ефективність педагогічних умов формування готовності до професійного самовдосконалення майбутніх учителів фізичної культури.

Об'єкт дослідження – процес професійної підготовки майбутніх учителів фізичної культури.

Предмет дослідження – педагогічні умови формування готовності до професійного самовдосконалення майбутніх учителів фізичної культури.

Гіпотеза дослідження полягає в тому, що формування готовності до професійного самовдосконалення майбутніх учителів фізичної культури буде ефективним завдяки реалізації таких педагогічних умов: міжпредметній інтеграції у професійній підготовці майбутніх учителів фізичної культури; мотивації до самовдосконалення у майбутніх вчителів фізичної культури; самостійній роботі майбутніх учителів фізичної культури засобами інформаційно-комунікаційних технологій.

Для розв'язання сформульованих завдань у дослідженні використано комплекс взаємопов'язаних теоретичних та емпіричних **методів педагогічного дослідження:**

– теоретичних: вивчення, аналіз та узагальнення наукової літератури для ознайомлення зі станом досліджуваної проблеми, систематизація, порівняння, узагальнення одержаних науково-теоретичних даних;

– емпіричних: спостереження, анкетування, метод незалежних оцінок для діагностики рівня сформованості готовності до професійного самовдосконалення майбутніх учителів фізичної культури, педагогічний експеримент – для перевірки ефективності педагогічних умов формування готовності до професійного самовдосконалення майбутніх учителів фізичної культури;

– методів математичної статистики – для обробки результатів експериментальної роботи.

Експериментальна база дослідження. Науково-дослідну роботу здійснено на базі Центральноукраїнського державного педагогічного університету імені Володимира Винниченка, Вінницького державного педагогічного університету імені Михайла Коцюбинського, Хмельницького

національного університету. В експерименті брали участь 360 студентів та 27 викладачів, які були експертами і сприяли здійсненню педагогічного експерименту.

Організація дослідження. Дослідження проведено в три етапи:

– на першому етапі (2013 – 2014 рр.) діяльність спрямовано на аналіз психолого-педагогічної та методичної літератури з проблеми дослідження та на визначення сутності, структури, складників готовності до професійного самовдосконалення майбутніх учителів фізичної культури;

– на другому етапі (2014 – 2016 рр.) обґрунтовано методику вивчення готовності до професійного самовдосконалення майбутніх учителів фізичної культури; обґрунтовано та експериментально перевірено ефективність педагогічних умов формування готовності до професійного самовдосконалення майбутніх учителів фізичної культури;

– на третьому етапі (2016 – 2017 рр.) узагальнено отримані експериментальні дані, оброблено результати дослідження, сформульовано загальні висновки.

Наукова новизна і теоретичне значення дослідження полягає в тому, що:

– *вперше* розкрито сутність феномена «готовність до професійного самовдосконалення майбутнього учителя фізичної культури» як інтеграційної характеристики професійно зрілої особистості, здатної свідомо і самостійно ставити перед собою відповідні завдання та успішно здійснювати професійну діяльність і вдосконалюватися в ній; визначено та пояснено критерії сформованості досліджуваного поняття: педагогічна спрямованість, самостійність та професійна зрілість; обґрунтовано й експериментально перевірено педагогічні умови формування готовності до професійного самовдосконалення майбутніх учителів фізичної культури: міжпредметна інтеграція у професійній підготовці майбутніх учителів фізичної культури; мотивація до самовдосконалення у майбутніх учителів фізичної культури; самостійна робота майбутніх учителів фізичної культури засобами інформаційно-комунікаційних технологій;

– *подальшого розвитку* набули теоретичні положення про взаємозв'язок педагогічної спрямованості, самостійності та професійної зрілості майбутнього вчителя фізичної культури.

Практичне значення дослідження полягає в тому, що запропоновано шляхи залучення майбутніх учителів фізичної культури до різних видів освітньої діяльності з метою розвитку в них готовності до професійного самовдосконалення; результати дослідження можуть бути використані для розробки навчально-методичного забезпечення з метою вдосконалення професійної підготовки майбутніх учителів фізичної культури.

Апробація та впровадження результатів дослідження. Основні положення дослідження обговорено на засіданнях кафедри педагогіки та освітнього менеджменту Центральноукраїнського державного педагогічного університету імені Володимира Винниченка (2013 – 2017 рр.) та оприлюднено

на науково-практичних конференціях різного рівня: *міжнародних* – «Здоровий спосіб життя – здорова людина – здорове суспільство» (Кіровоград, 2012), «Здоровий спосіб життя – здорова людина – здорове суспільство» (Кіровоград, 2014); *всеукраїнських* – «Теоретико-методичні основи фізичного виховання молоді» (Львів, 2014), «Валеологічна освіта в навчальних закладах України: стан, напрямки й перспективи розвитку» (Кіровоград, 2013), «Валеологічна освіта в навчальних закладах України: стан, напрямки й перспективи розвитку» (Кіровоград, 2014).

Результати дослідження впроваджено в навчально-виховний процес Центральноукраїнського державного педагогічного університету імені Володимира Винниченка (довідка № 207-н від 03.11.2017), Вінницького державного педагогічного університету імені Михайла Коцюбинського (довідка № 06/58 від 08.11.2017), Хмельницького національного університету (довідка № 237-н від 09.11.2017).

Публікації. Результати дослідження викладено в 10 публікаціях автора (з них 1 – у співавторстві), з-поміж яких: 5 статей – у наукових фахових виданнях України; 1 стаття – у закордонному науковому виданні; 3 тез – у матеріалах науково-практичних конференцій; 1 стаття – в іншому науковому виданні (у співавторстві).

Структура та обсяг дисертації. Робота складається зі вступу, трьох розділів, висновків до кожного з них, загальних висновків, списків використаних джерел відповідно до розділів (253 найменування), додатків. Загальний обсяг дисертації – 246 сторінок, з них основного тексту – 157 сторінок. містить 7 рисунків, 17 таблиць, 11 додатків.

ОСНОВНИЙ ЗМІСТ ДИСЕРТАЦІЇ

У **вступі** обґрунтовано актуальність обраної теми дисертації, її теоретичні засади, мету, завдання, об'єкт, предмет, методи й етапи дослідження; розкрито новизну, теоретичне і практичне значення; представлено дані про апробацію й упровадження одержаних результатів.

У першому розділі – **«Аналіз готовності до професійного самовдосконалення майбутніх учителів фізичної культури»** – на основі аналізу наукової літератури, розкрито сутність базових понять дослідження («самовдосконалення», «професійне самовдосконалення», «готовність до саморозвитку»); уточнено зміст поняття «готовність до професійного самовдосконалення майбутнього вчителя фізичної культури».

Звернення до проблеми вдосконалення особистості є, з одного боку, пошуком оптимальних рішень найбільш гострих загальнолюдських і національних проблем сучасності, викликаних системністю, глобальністю і тривалістю цивілізаційної кризи, що народжує побоювання відносно можливості подальшого існування людини, соціуму, його культури і екосистеми, а з іншого – необхідністю подолання духовної кризи, що

характеризується втратою ціннісно-сміслового орієнтиру, мети і призначення людського життя.

Проблема самовдосконалення людини, зокрема особистості педагога була і залишається актуальною.

Вивчення проблеми самовдосконалення особистості як у вітчизняній, так і зарубіжній науковій думці до кінця ХХ сторіччя реалізовувалось у психолого-педагогічному та загальнофілософському напрямках, в яких аналізувались поняття, що означають назви різних усвідомлених форм саморозвитку особистості. Багато питань щодо проблеми самовдосконалення особистості залишаються дискусійними. Водночас, більшість дослідників сходяться у тому, що саме можна вважати сутнісними рисами, або критеріями самовдосконалення.

До складу поняття «самовдосконалення» дослідники включають такі категорії як особистість, ідеал, самосвідомість та діяльність. Науковці розрізняють поняття виховання та самовдосконалення. Ними виокремлено чотири позиції, за якими їх можна відокремлювати. Перша позиція – це детермінованість виховання, а самовдосконалення – самоцінний процес. Друга – виховання є диференційованим, як і суспільна діяльність, що складає його зміст, а самовдосконалення є діяльністю, яка впливає із цілісного образу людини і суспільства. Третя позиція пов'язана з тим, що самовдосконалення, на відміну від виховання, виводить особистість за власні межі, визначає її принципово критичне ставлення до самої себе. Четверта позиція пов'язана з розмежуванням суб'єкта і об'єкта.

З кінця 20-го сторіччя, категорію самовдосконалення дослідники починають пов'язувати із особистісним саморозвитком. Розгляд поняття «особистісне самовдосконалення» надає можливість здійснити змістове наповнення даної активності особистості, процесу самотворення, засобами здійснення якої є самопізнання і саморегуляція. Категорія «особистість» пов'язана з поняттям самовдосконалення через філософську категорію «самості», яка і визначає численні «самопроцеси»: самовдосконалення, саморозвиток тощо.

Особливо слід зазначити роботи, які дозволили виявити взаємодію понять, пов'язаних з самовдосконаленням особистості. Так, в працях М.О. Бердяєва, М.І. Дяченко, Л.О. Кандибовича, Ю.М. Орлова та ін. досліджувалися проблеми, пов'язані з самопізнанням. У них автори визначили, що самопізнання потрібне для успішного розвитку своєї особистості. Отже, особистісне самовдосконалення є процесом безперервного самопізнання, розвитку визначених якостей, формування поведінки та культури мислення у власних інтересах за умови здатності до самопізнання, самопроекування та самореалізації.

Загальними рисами особистості в процесі самовдосконалення, можна вважати наступні: цілеспрямований, усвідомлений характер, включає мотиваційний, орієнтаційний, виконавчий і контрольний-оцінний компоненти; цілі, орієнтири самовдосконалення співвідносяться з уявленнями людини про

ідеал, особисто прийнятими і осмисленими нею зразками; в результаті самовдосконалення відбуваються якісні перетворення особистості, пов'язані з самоставленням, самооцінкою, уявленням про себе в майбутньому.

Суть професійної діяльності людини припускає її безперервну роботу із саморозвитку і самотворчості в межах кожного з потенціалів людини. Особистісно-професійний розвиток особистості як мета, цінність, сенс життя і буття людини є суб'єктна, духовно-перетворювальна суть існування. Проблема полягає у використанні науково обґрунтованих і технологічних моделей процесу самовдосконалення педагога, що стимулюють внутрішні механізми розвитку на основі професійних цінностей.

Важливим принципом професійного самовдосконалення є принцип самодіяльності. Спираючись на положення про те, що особистість предметно, об'єктивно реалізується в продуктах своєї праці, шляхом яких зростає, проявляється і формується, принцип самодіяльності, по суті, орієнтує педагога на розкриття власних педагогічних творчих здібностей у професійній діяльності.

У цьому сенсі самовдосконалення учителя можна розглядати і як особливий вид діяльності з властивими для будь-якої діяльності психологічними характеристиками: потреби (мотиви), мета, програма дій, прийоми реалізації, самоаналіз і самокорекція. Цілеспрямована активність і творча діяльність педагога з перетворення власної практичної діяльності й себе як її суб'єкта є суттю вказаного принципу. Здатність учителя свідомо і самостійно ставити перед собою ті чи інші цілі і завдання, визначати напрям самовдосконалення вимагає великих внутрішніх зусиль, рефлексивності мислення педагога. Саме у такій «внутрішній роботі» виявляється творча індивідуальність учителя, що здійснює свій професійний шлях.

Самовдосконалення як соціальний процес базується на вимогах суспільства і професії до особистості педагога. Причому, успішне самовдосконалення педагога припускає, що планка вимог має бути трохи вище за його поточні уміння і навички. Тільки в цьому випадку виникає протиріччя між наявним і бажаним, а робота над собою принесе відчутний результат.

Наступною важливою передумовою, що зумовлює початок процесу самовдосконалення, є ставлення самого педагога до цих вимог, що висуваються.

Нами показано, що джерело професійного самовдосконалення в педагогічній діяльності знаходиться в соціальному оточенні педагога, а рушійні сили цього процесу слід шукати в середині особистості педагога – у вигляді мотивів професійного самовдосконалення. Процес самовдосконалення педагога здійснюється в двох взаємопов'язаних формах – самовиховання і самоосвіта, взаємно доповнюючих одна одну, таких, що чинять взаємний вплив на характер роботи людини над собою. В той же час – це два відносно самостійних процеси, які припускають як загальні, так і особливі умови їх організації.

Зазначимо, що професійна еволюція педагога, починаючи від професійної соціалізації, в основному співвідноситься з розвитком його ціннісного світу. Побудова стратегій успішного професійного самовдосконалення враховує закономірності ціннісно-смыслового росту особистості й ґрунтується на властивій їй здатності до саморозвитку; потреби в створенні оптимального балансу між бажаним і необхідним; готовності й здатності до вирішення виникаючих протиріч і проблем.

У дослідженні виокремлено спільне як для кожного з підходів до розуміння категорії «професійне самовдосконалення», так і для ідей, що стосуються суті базової складової даної категорії – «самовдосконалення». Основною лінією, на нашу думку, є те, що професійне самовдосконалення є складовою процесу розвитку особи, а діяльність є передумовою досліджуваного процесу. Тому, в основу поняття «готовність до професійного самовдосконалення» покладено категорію готовність до саморозвитку.

Зважаючи на те, що об'єктом нашого дослідження є професійна підготовка майбутніх фахівців, зокрема вчителів фізичної культури, їхня майбутня професійна сфера, то базовим поняттям для визначення сутності професійного самовдосконалення ми вважаємо «діяльність».

Важливим підґрунтям для нашого дослідження є вивчення та розкриття сутності готовності майбутнього педагога до професійного саморозвитку.

Багатьма дослідниками відповідна готовність розглядається переважно як інтегративна властивість особистості, що в собі об'єднує ті особистісні та професійні якості, стани, що забезпечують майбутньому вчителю успішність здійснення професійної діяльності та самовдосконалення.

Враховуючи вище викладене, готовність до професійного самовдосконалення майбутнього вчителя фізичної культури розуміємо як інтегративну характеристику професійно зрілої особистості, здатної свідомо і самостійно ставити перед собою ті або інші цілі й завдання та успішно здійснювати професійну діяльність і вдосконалюватися в ній.

Розглядаючи розвиток готовності до професійного самовдосконалення майбутніх вчителів фізичної культури у навчально-виховному процесі вишу, ми дотримуємось концепції діяльнісного підходу до виховання. У цьому зв'язку початок змісту критеріїв готовності особистості майбутнього вчителя фізичної культури до професійного самовдосконалення міститься в компонентах психологічної динамічної структури діяльності: мета, спосіб, результат.

Враховуючи думку дослідників проблеми самовдосконалення, яка відображається в тезі, що самовдосконалення здійснюється шляхом активізації самоосвіти й самовиховання, вважаємо самостійність критерієм готовності до професійного самовдосконалення майбутнього вчителя фізичної культури.

Виділення критеріальної основи досліджуваного феномена, на нашу думку, пов'язане з проблемою розвитку особистості вчителя.

Проаналізувавши існуючі в сучасній науці дослідницькі підходи, а саме: системно-структурний, процесуально-динамічний, діяльнісний і спираючись

на розроблену в науці концепцію професійного розвитку вчителя, фактором, умовою і рушійною силою професійного розвитку вчителя є педагогічна спрямованість, яка виступає як потреба у професійному самовдосконаленні. А отже, педагогічну спрямованість ми можемо розглядати як критерій досліджуваної готовності.

Загалом, проблема професійного становлення майбутнього вчителя пов'язана із співвідношенням професійного та особистісного. Враховуючи дослідження науковців, зокрема Є.О. Клімова, Н.С. Пряжнікова та Є.Ф. Зеєра, щодо побудови концепції професіоналізації, на нашу думку, пошук факторів та показників професіоналізму варто спрямовувати на траєкторію розвитку фахівця, особливу роль в побудові якої належить поняттю зрілість.

Вважаємо, що професійна зрілість дозволить педагогу успішно освоювати новий вид діяльності й робити нові кроки у своєму професійному розвитку. Отже, професійну зрілість розглядаємо як критерій сформованості досліджуваного нами феномену.

Визначення критеріїв, на нашу думку, не повною мірою забезпечить повноту процесу діагностики готовності до професійного самовдосконалення майбутніх учителів фізичної культури. Підсилить об'єктивність, а головне коректність експериментальної перевірки, побудова критеріальної моделі.

Вважаємо, що траєкторія розвитку готовності до самовдосконалення майбутнього вчителя фізичної культури знаходиться в квадранті педагогічна спрямованість (вісь OX) й самостійність (вісь OY). Дані категорії дають можливість стверджувати, що їх розвиток забезпечує успішність процесу становлення досліджуваного явища, проте результативність даного процесу, на нашу думку характеризує саме професійна зрілість (вісь OZ). Таким чином, готовність до професійного самовдосконалення майбутнього вчителя фізичної культури можна представити як взаємозв'язок трьох векторів (рис. 1).



Рис. 1. Критеріальна модель розвитку готовності до професійного самовдосконалення майбутнього вчителя фізичної культури

У другому розділі – «**Теоретичні основи формування готовності до професійного самовдосконалення майбутніх вчителів фізичної культури**» – на підставі змісту підготовки майбутніх учителів фізичної культури та сутності досліджуваного феномена, обґрунтовано та схарактеризовано педагогічні умови формування готовності до професійного самовдосконалення майбутніх учителів фізичної культури.

Для педагогічних досліджень, які спрямовані на пошук шляхів підвищення ефективності функціонування освітньої системи в сучасних умовах, основною позицією є визначення необхідних і достатніх педагогічних умов.

За логікою, визначення та обґрунтування педагогічних умов, в контексті нашого дослідження, потребує здійснення аналізу особливостей професійної підготовки майбутніх учителів.

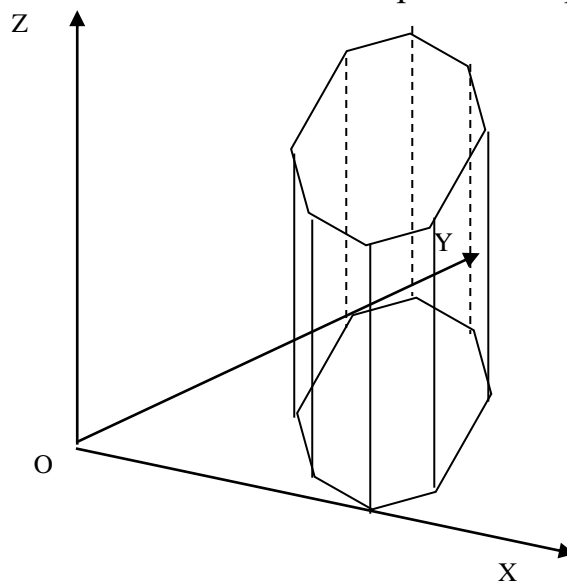
Досліджуючи проблему професійної підготовки, група авторів (О.А. Дубасенюк, Т.В. Семенюк, О.Є. Антонова) називають найбільш прогресивним шляхом підвищення ефективності теоретичної підготовки майбутніх вчителів, технологічний підхід. До головних структурних компонентів навчальної діяльності майбутніх учителів віднесено: мотиваційно-ціннісний; змістово-поняттєвий; операційно-діяльнісний. Автори зауважують, що побудова навчального процесу має відповідати принципам діяльнісного підходу.

Дослідники проблеми реалізації технологічного підходу підготовки вчителя (П.М. Алексюк, В.В. Безпалько, П.М. Гусак, О.Г. Кучерявий, П.І. Сікорський, Т.С. Назарова, В.М. Монахов, О.М. Пехота, І.М. Шапошнікова та інші) звертають увагу на потребу цілісного аналізу проблеми розвитку особистості майбутнього вчителя в системі його підготовки. Розкриваючи особливості соціалізації особистості, дослідники В.В. Радул та Я.В. Галета, звертають увагу на те, що діалектика становлення цілісності й «центра особистості» може розглядатися як єдність протилежностей процесу і результату, зовнішнього і внутрішнього. Структура цілісності особистості, на їх думку, створюється її відносинами з навколишнім світом. Тому, до умов розвитку готовності до професійного самовдосконалення відносимо реалізацію міжпредметної інтеграції у професійній підготовці майбутніх учителів.

Мета нашого дослідження потребує певного звуження поля аналізу проблеми підготовки майбутнього вчителя. Тобто, необхідно зафіксувати особливості професійної підготовки майбутнього вчителя фізичної культури.

Різні аспекти професійної підготовки майбутніх учителів фізичної культури досліджувались як вітчизняними, так і зарубіжними науковцями. Враховуючи соціальну значущість, роль вчителя фізичної культури в системі освіти, проблема відповідної підготовки широко представлена в науковій та навчально-методичній літературі. Звернемо увагу на ті позиції, які безпосередньо впливають на розв'язання сформульованих нами завдань.

Проведене дослідження дало змогу дійти висновку, що самовдосконалення майбутнього фахівця зумовлене мотиваційним

спрямуванням, тобто наявністю сукупності прагнень та умов, що його спрямовують. Безумовно, розвиток мотиваційної складової професійного самовдосконалення реалізується в умовах професійної підготовки майбутнього фахівця. Тому, другою педагогічною умовою формування готовності до професійного самовдосконалення вважаємо формування мотивації до самовдосконалення у майбутніх учителів фізичної культури.

Виокремлення умов розвитку досліджуваного феномену, на нашу думку, пов'язано також і з його сутністю. Вважаємо, що основний наголос має бути поставлений на впровадження різноманітних технологій в процесі професійної підготовки майбутнього вчителя фізичної культури. Широкі можливості в освіті мають інформаційно-комунікаційні технології, зокрема такі: створення інформаційного простору, розвиток мотиваційного ставлення до майбутньої педагогічної діяльності, реалізація міжпредметних зв'язків. Це дозволяє виокремити наступну педагогічну умову: активізація самостійної роботи майбутніх учителів фізичної культури засобами інформаційно-комунікаційних технологій.

Грунтуючись на роботах Н.С. Антонова, Л.А. Артемевої, М.І. Махмутова та ін., ми розглядаємо інтеграційний підхід не просто як об'єднання раніше розрізнених елементів, а як цілісність, що має нові якісні характеристики, властивості, не властиві окремим компонентам, що вступають в інтеграцію. Дослідники виділяють безліч видів інтеграції, але найбільш поширеними в навчально-виховному процесі два її види: вертикальна, яка включає об'єднання одним педагогом у своєму предметі матеріалу, що тематично повторюється в різні роки навчання, на різному рівні складності та горизонтальна, що має за мету об'єднання схожого матеріалу в різних навчальних предметах. Зрозуміло, що уникнути дискретності у здобутті професійних знань неможливо. Проте, існують можливості створити умови, що сприяють відновленню цілісності знань і умінь студентів, здобутих при вивченні різних навчальних дисциплін. До таких умов ми відносимо інтеграцію змісту дисциплін психолого-педагогічного блоку професійної підготовки вчителя.

На основі проведеного дослідження зроблено висновок, що професійне самовдосконалення підтримують, принаймні, два домінуючі мотиви. Обидва мотиви можуть виникати на основі зовнішньої ситуації або внутрішніх спонукань. Перший – це пізнавальний інтерес, який є проявом пізнавальної потреби. Він сприймається як деяка зосередженість свідомості (помислів) на якому-небудь предметі реального або ідеального світу, що має при цьому якість, частіше позитивне, емоційне забарвлення. Другим домінуючим мотивом є завдання. Чим істотніше діяльність, тим більше вона залежить від завдання і визначається ним.

Потребно-мотиваційна сфера визнається психологами як ядро людської особистості і є рушійною силою її розвитку, оскільки включає сукупність мотиваційних утворень: диспозицій (мотивів), потреб і цілей, аттитюдів, поведінкових патернів, інтересів, що визначають і направляють соціальну активність особистості, слугують основним джерелом і регулювальником

діяльності людини. Цілеспрямоване формування потребно-мотиваційної сфери особистості – це, по суті, формування самої особистості, тобто є педагогічним завданням виховання моральності; формування інтересів, звичок, ідеалів. Згідно з філософсько-психологічними концепціями ідеал на когнітивному, емоційно-чуттєвому, емоційно-вольовому і діяльнісному рівнях розглядається як компонент суспільної, групової й індивідуальної свідомості (Л.П. Буева, Ф.Є. Василюк, В.П. Зинченко, О.М. Леонтєв, К.К. Платонов, С.Л. Рубінштейн). Екстраполяція зроблених в процесі теоретичного аналізу висновків у сферу професійної діяльності дозволяє розглядати професійний ідеал в трьох «іпостасях»: ідеал професії як зразок професійної досконалості (існує в суспільній свідомості), корпоративний професійний ідеал як вища ціннісна професійна мета, образ ідеального професіонала і успішної професійної кар'єри (існує в груповій свідомості людей певної професії), особистісний професійний ідеал як бажана професійна мета і кар'єра, ідеальний образ «Я – професіонал» (існує в індивідуальній свідомості конкретної особистості).

Висока міра дієвості і спонукальна сила професійного ідеалу в самоосвіті, спрямованій на підвищення рівня професійної компетентності і професійне самовдосконалення, визначається тим, що він виступає мотивом-метою для його носія. В ході проведеного аналізу було визначено, що навчальний діалог є основою суб'єкт-суб'єктного спілкування і взаємодії.

На даному етапі розвитку школи й освіти в Україні великого значення набуває пошук таких способів удосконалення інтелектуального потенціалу молоді, які найбільше відповідають проблемам сьогодення. На нашу думку, одним з таких способів є широке використання інформаційних технологій у навчально-виховному процесі як засобу інтелектуального виховання й розвитку особистості. Пізнавальна самостійність – це той індикатор, який не лише зростає в процесі інтенсивної та систематичної навчально-пізнавальної діяльності, а й сам здійснює значний вплив на успішність оволодіння останньою і досягнення високої результативності в навчанні та майбутній професійній діяльності. Інформатизація і комп'ютеризація освіти дозволяє повному організувати процес розвитку пізнавальної самостійності. Сучасними дослідниками (Н.В. Апатова, Р. Вільяме, Б.С. Гершунський, С.Р. Доманова, І.Г. Захарова, Г. Клейман, А.А. Кузнецов и др.) доведено, що використання інформаційних технологій надає можливості для самостійної творчості тих, хто навчається, сприяє підвищенню ефективності навчального процесу в опануванні умінь самостійного здобуття знань, опанування методів засвоєння навчального матеріалу, самостійного вибору форм і способів навчання.

У третьому розділі – **«Дослідно-експериментальні результати роботи щодо формування готовності до професійного самовдосконалення майбутніх учителів фізичної культури»** – представлено результати експериментальної перевірки педагогічних умов формування готовності до професійного самовдосконалення майбутніх учителів фізичної культури.

Аналіз ефективності реалізації міжпредметної інтеграції у професійній підготовці майбутніх учителів фізичної культури спирається на визначену нами систему критеріїв, яка використовується для діагностики їх розвитку за тими видами діяльності, в які були включені студенти експериментальної групи. Залучення студентів до самостійного моделювання інтегративних зв'язків здійснювалось в ході використання можливостей ігрового методу. Найбільш значущо змінився рівень самостійності студентів. Проаналізувавши отримані дані, було виявлено, що у студентів експериментальної групи, в більшій мірі, переважає уміння приймати більш зважені й обдумані рішення, вони раціональніше планують своє подальше професійне життя. Студенти експериментальної групи більш комунікативні, ніж студенти контрольної групи.

Таким чином, у студентів контрольної і експериментальної груп були виявлені істотні відмінності за такими шкалами, як: інформованість, ухвалення рішення, планування і комунікативність; а також простежується позитивна тенденція за шкалами: мнемічні, вольові й розумові. За даними дослідження можна зробити висновок, що майбутні вчителі фізичної культури експериментальної групи обізнаніші й упевненіші у виборі своєї професії, вони раціональніше і адекватно оцінюють ситуацію та більш обдуманно планують своє майбутнє, ніж студенти контрольної групи.

Результати формування мотивації до самовдосконалення у майбутніх учителів фізичної культури показали, що при включенні системи навчальних діалогів в процес навчання, за умови цілеспрямованої роботи з формування готовності до самовдосконалення майбутніх фахівців підвищується рівень її сформованості, спостерігається інтенсивне зростання і досягнення вищих рівнів розвитку мотивації, педагогічної спрямованості. Для студентів експериментальної і контрольної груп найбільш значущими виступили такі життєві сфери як: професія, освіта, захоплення, сім'я. Актуалізація цих сфер обумовлена найближчими планами випускників вишу: мотивація працевлаштування, розвиток професійних компетенцій в процесі здобуття освіти. Останні позиції у респондентів експериментальної групи займає «громадське життя». Для студентів контрольної групи сфера захоплень займає найнижчу позицію в ієрархії життєвих сфер, тоді як у респондентів експериментальної групи ця сфера віднесена до пріоритетних.

У процесі проведення експерименту щодо активізації самостійної роботи майбутніх учителів фізичної культури засобами інформаційно-комунікаційних технологій було визначено, що використання цих засобів позитивно впливає на якість одержаних знань, зокрема на їх обсяг і міцність в експериментальній групі (у середньому на 35 %); підвищує інтерес до процесу пізнання, сприяє формуванню позитивної, стійкої і усвідомленої мотивації навчання (приблизно на 39,7 %); позитивно впливає на розвиток логічного мислення (встановлення причинно-наслідкових зв'язків – на 44,4 %), аналіз, синтез, абстрагування, узагальнення (у середньому на 40,3 % та ін.).

Оцінку ефективності реалізації педагогічних умов щодо формування готовності до професійного самовдосконалення майбутнього вчителя фізичної культури нами здійснено в ході порівняння рівня розвитку зазначеної характеристики в контрольній та експериментальній групах, спираючись на можливості експертного оцінювання. Ефективність реалізованих педагогічних умов щодо формування готовності до професійного самовдосконалення майбутнього вчителя фізичної культури підтверджена за кожним з виокремлених та діагностованих критеріїв.

ВИСНОВКИ

Теоретичний аналіз проблеми і проведений експеримент підтвердили гіпотезу, засвідчили досягнення мети, що дозволяє сформулювати такі висновки.

1. Вивчено стан розробленості проблеми формування готовності до професійного самовдосконалення майбутніх учителів фізичної культури. Показано, що формування готовності майбутніх учителів фізичної культури до професійного самовдосконалення є професійно значущим, цілеспрямованим процесом, що відповідає вимогам сучасної освітньої ситуації, що актуалізує проблему професійного самовдосконалення, готовність до якого виробляється в процесі професійної підготовки у виші. Він спрямований на усвідомлення значення професійного самовдосконалення у майбутній професійній діяльності, прагнення до досягнення свідомо поставлених професійно значущих цілей, сформованість знань і умінь здійснення професійного самовдосконалення. Даний процес визначає необхідність самоосвіти, самореалізації, самоконтролю.

2. З'ясовано сутність і специфіку готовності до професійного самовдосконалення майбутніх учителів фізичної культури. В основу поняття «готовність до професійного самовдосконалення» покладено категорію готовність до саморозвитку. Виявлено основні характеристики процесу самовдосконалення, а саме: цілеспрямованість та усвідомленість. Визначено, що до його компонентів відносять: мотиваційний, орієнтаційний, виконавчий і контрольний-оцінний. Показано, що дослідження процесу формування професійного самовдосконалення вивчається в межах діяльнісного підходу, тобто як процес і як діяльність. Схарактеризовано джерела та рушійні сили професійного самовдосконалення. Визначено, що готовність до професійного самовдосконалення майбутніх учителів фізичної культури розкривається на основі таких ключових ознак: процес, механізм, зміна, саморух, потреба, здатність, технологія, внутрішня активність, діяльність.

Готовність до професійного самовдосконалення майбутнього вчителя фізичної культури ми розуміємо як інтегративну характеристику професійно зрілої особистості, здатної свідомо і самостійно ставити перед собою ті або інші цілі й завдання та успішно здійснювати професійну діяльність і вдосконалюватися в ній.

3. Розроблено критерії оцінювання рівня розвитку готовності до професійного самовдосконалення майбутніх учителів фізичної культури. Зазначено, що початки змісту критеріїв готовності особистості майбутнього вчителя фізичної культури до професійного самовдосконалення знаходяться в компонентах психологічної динамічної структури діяльності: мета, спосіб, результат. Враховано думку дослідників проблеми самовдосконалення, яка відображається в тезі, що самовдосконалення здійснюється шляхом активізації самоосвіти й самовиховання, що дозволило розглядати самотійність як критерій готовності до професійного самовдосконалення майбутнього вчителя фізичної культури. На основі аналізу системно-структурного, процесуально-динамічного, діяльнісного дослідницьких підходів і спираючись на розроблену Л.М. Мітіною концепцію професійного розвитку вчителя, визначено педагогічну спрямованість як критерій досліджуваної готовності. Враховуючи співвідношення професійного та особистісного, а також роль зрілості у спрямуванні траєкторії розвитку фахівця визначено, що професійна зрілість – це критерій сформованості готовності до професійного самовдосконалення майбутніх учителів фізичної культури.

4. Теоретично обґрунтовано й експериментально перевірено ефективність педагогічних умов формування готовності до професійного самовдосконалення майбутніх учителів фізичної культури. До них віднесено: міжпредметну інтеграцію у професійній підготовці майбутніх учителів фізичної культури; мотивацію до самовдосконалення у майбутніх вчителів фізичної культури; самотійну роботу майбутніх учителів фізичної культури засобами інформаційно-комунікаційних технологій. Встановлено, що зростає активність пізнавальної діяльності та розвивається відповідальність у пізнавальній діяльності; відзначається стійка тенденція до планування пізнавальних дій. Застосування діагностичних методик дозволяє стверджувати про наявність впливу на мотиваційно-ціннісну сферу особистості шляхом задоволення потреб в самоствердженні, самовираженні, формує початковий досвід професійної і соціальної діяльності; інтеграційні зайняття домінують над усіма іншими за рівнем впливу на розвиток мотиваційно-ціннісної сфери, на педагогічні установки до педагогічної діяльності, на розвиток свідомості й самосвідомості, формування педагогічного досвіду, інтеріорізація якого призводить до підвищення рівня соціальної активності й відповідальності, на формування педагогічної спрямованості сфери потреб. Виявлено, що залучення студентів до проектної діяльності вплинуло на розвиток уміння приймати більш виважені й обдумані рішення; раціональність планування подальшого професійного життя; комунікативність.

Проведене дослідження не вичерпує всіх аспектів проблеми формування готовності до професійного самовдосконалення майбутніх учителів фізичної культури. Подальшого вивчення потребують напрями активізації різних видів діяльності, що є притаманною професійній підготовці майбутнього вчителя фізичної культури.

СПИСОК ОПУБЛІКОВАНИХ ПРАЦЬ З ПРОБЛЕМИ ДОСЛІДЖЕННЯ

Статті в наукових фахових виданнях України:

1. Демченко В.В. Особливості професійної підготовки майбутніх учителів фізичної культури / В.В. Демченко // Наукові записки Кіровоградського державного педагогічного університету імені Володимира Винниченка. – Серія: Педагогічні науки. – Кіровоград: РВВ КДПУ ім. В. Винниченка, 2014. – Вип. 131. – С. 66-71.
2. Демченко В.В. Проблема самовдосконалення особистості / В.В. Демченко // Наукові записки Кіровоградського державного педагогічного університету імені Володимира Винниченка. – Серія: Педагогічні науки. – Кіровоград: РВВ КДПУ ім. В. Винниченка, 2015. – Вип. 135. – С. 96-99.
3. Демченко В.В. Проблема професійного самовдосконалення майбутнього вчителя фізичної культури / В.В. Демченко // Науковий часопис НПУ імені М. П. Драгоманова. Серія 15: Науково-педагогічні проблеми фізичної культури (фізична культура і спорт). – 2015. – Вип. 3(1). – С. 122-125.
4. Демченко В.В. Зміст категорії «особистісне самовдосконалення» / В.В. Демченко // Наукові записки Кіровоградського державного педагогічного університету імені Володимира Винниченка. – Серія: Педагогічні науки. – Кіровоград: РВВ КДПУ ім. В. Винниченка, 2015. – Вип. 140. – С. 43-47.
5. Демченко В.В. Умови формування готовності до професійного самовдосконалення майбутніх вчителів фізичної культури / В.В. Демченко // Вісник Черкаського національного університету. – Серія: Педагогічні науки. – Черкаси, 2016. – № 4. – С. 144-148.

Стаття в іншому науковому виданні:

6. Демченко В.В. Професійна зрілість як показник готовності до професійного самовдосконалення майбутнього вчителя / В.В. Демченко, Я.В. Галета // Теорія і методика виховання: науково-педагогічний вісник. – Херсон: Видавець Грінь Д.С., 2017. – Вип. 7. – С. 9-11.

Стаття у закордонному науковому виданні:

7. Демченко В.В. Проблема професійного самосовершенствования в современной теории и практике / В.В. Демченко // Журнал научных публикаций аспирантов и докторантов. – Курск: Редакция журнала научных публикаций аспирантов и докторантов, 2016. – № 2 (116). – С. 40-43.

Тези в матеріалах науково-практичних конференцій:

8. Демченко В.В. Рухова активність як необхідний фактор здорового способу життя / В.В. Демченко // Валеологічна освіта в навчальних закладах

України: стан, напрямки й перспективи розвитку. – Кіровоград: Поліграфічне підприємство «Ексклюзив-Систем», 2013. – Випуск 19. – С. 280-284.

9. Демченко В.В. Формування готовності майбутнього вчителя фізичної культури до професійного самовдосконалення / В. В. Демченко // Валеологічна освіта в навчальних закладах України: стан, напрямки й перспективи розвитку. – Кіровоград: Поліграфічне підприємство «Ексклюзив-Систем», 2014. – Випуск 20. – С. 39-44.

10. Демченко В.В. Проблеми професійної підготовки майбутніх фахівців фізичної культури та спорту в сучасних умовах / В.В. Демченко // Теоретико-методичні основи організації фізичного виховання молоді: Матеріали V Всеукраїнської науково-практичної конференції. – Львів: Видавничий центр ЛНУ ім І.Франка, 2014. – С. 107-113.

АНОТАЦІЯ

Демченко В.В. Формування готовності до професійного самовдосконалення майбутніх учителів фізичної культури. – На правах рукопису.

Дисертація на здобуття наукового ступеня кандидата педагогічних наук за спеціальністю 13.00.04 – теорія і методика професійної освіти. – Центральноукраїнський державний педагогічний університет імені Володимира Винниченка. – Кропивницький, 2018.

Дисертація присвячена проблемі професійного становлення майбутніх учителів фізичної культури в аспекті формування їх готовності до самовдосконалення. Особливу важливість ця проблема має в контексті формування готовності до педагогічної діяльності. Педагогічна діяльність, що має особливу соціальну значущість, спрямована на збереження і передачу соціального досвіду і культури суспільства, пред'являє високі вимоги до особистості педагога, що, у свою чергу, детермінує необхідність вдосконалення його професійної підготовки у напрямі формування зазначеної готовності.

Виявлено та теоретично обґрунтовано педагогічні умови формування готовності до професійного самовдосконалення майбутніх учителів фізичної культури, а саме: міжпредметна інтеграція у професійній підготовці майбутніх учителів фізичної культури; мотивація до самовдосконалення у майбутніх вчителів фізичної культури; самостійна робота майбутніх учителів фізичної культури засобами інформаційно-комунікаційних технологій. Експериментально доведено ефективність запропонованих умов.

Ключові слова: готовність до професійного самовдосконалення, педагогічна спрямованість, самостійність, професійна зрілість, навчальний діалог, інтеграційний підхід, інформаційно-комунікаційні технології.

АННОТАЦИЯ

Демченко В.В. Формирование готовности к профессиональному самосовершенствованию будущих учителей физической культуры. – На правах рукописи.

Диссертация на соискание ученой степени кандидата педагогических наук по специальности 13.00.04 – теория и методика профессионального образования. – Центральноукраинский государственный педагогический университет имени Владимира Винниченка. – Кропивницкий, 2018.

Диссертация посвящена проблеме профессионального становления будущих учителей физической культуры в аспекте формирования их готовности к самосовершенствованию. Особенную важность эта проблема имеет в контексте формирования готовности к педагогической деятельности. Педагогическая деятельность, которая имеет особенную социальную значимость, направлена на сохранение и передачу социального опыта и культуры общества, предъявляет высокие требования к личности педагога, что, в свою очередь, детерминирует необходимость совершенствования его профессиональной подготовки в направлении формирования отмеченной готовности.

В первом разделе «Анализ готовности к профессиональному самосовершенствованию будущих учителей физической культуры» на основе анализа научной литературы, раскрыта сущность базовых понятий исследования (самосовершенствование, профессиональное самосовершенствование, готовность к саморазвитию); уточнено содержание понятия «готовность к профессиональному самосовершенствованию будущего учителя физической культуры».

Показано, что источник профессионального самосовершенствования в педагогической деятельности находится в социальном окружении педагога, а движущие силы этого процесса следует искать в середине личности педагога – в виде мотивов профессионального самосовершенствования. Процесс самосовершенствования педагога осуществляется в двух взаимосвязанных формах – самовоспитание и самообразование, взаимно дополняющих друг друга, таких, которые оказывают взаимное влияние на характер работы человека над собой. В то же время это два относительно самостоятельных процесса которые допускают как общие, так и особенные условия их организации.

Готовность к профессиональному самосовершенствованию будущего учителя физической культуры мы понимаем как интеграционную характеристику профессионально зрелой личности, способной сознательно и самостоятельно ставить перед собой те или другие цели и задания и успешно осуществлять профессиональную деятельность и совершенствоваться в ней.

Определены и обоснованы критерии исследуемого понятия: педагогическая направленность, самостоятельность и профессиональная зрелость.

Во втором разделе «Теоретические основы формирования готовности к профессиональному самосовершенствованию будущих учителей физической культуры» на основании содержания подготовки будущих учителей физической культуры и сущности исследуемого феномена, обоснованно и охарактеризовано педагогические условия формирования готовности к профессиональному самосовершенствованию будущих учителей физической культуры, а именно: межпредметная интеграция в профессиональной подготовке будущих учителей физической культуры; мотивация к самосовершенствованию у будущих учителей физической культуры; самостоятельная работа будущих учителей физической культуры средствами информационно-коммуникационных технологий. Экспериментально доказана эффективность предложенных условий.

В третьем разделе «Опытно-экспериментальные результаты работы относительно формирования готовности к профессиональному самосовершенствованию будущих учителей физической культуры» представлены результаты экспериментальной проверки педагогических условий формирования готовности к профессиональному самосовершенствованию будущих учителей физической культуры.

Оценку эффективности реализации педагогических условий относительно формирования готовности к профессиональному самосовершенствованию будущего учителя физической культуры нами было осуществлено сравнивая уровень развития отмеченной характеристики в контрольной и экспериментальной группах опираясь на возможности экспертного оценивания. Эффективность реализованных педагогических условий относительно формирования готовности к профессиональному самосовершенствованию будущего учителя физической культуры подтверждена за каждым из выделенных и диагностированных критериев.

Ключевые слова: готовность к профессиональному самосовершенствованию, педагогическая направленность, самостоятельность, профессиональная зрелость, учебный диалог, интеграционный подход, информационно-коммуникационные технологии.

Demchenko V.V. Forming of readiness is to professional self-perfection of future teachers of physical culture. - On rights for a manuscript.

The thesis for obtaining a degree of a Candidate of Sciences, field 13.00.04 – Theory and Methods of Professional Education. – Volodymyr Vynnychenko Central Ukrainian State Pedagogical University. – Kropyvnytkyi, 2018.

The dissertation is devoted to the problem of professional formation of future teachers of physical education in the aspect of forming their readiness for self - development. This problem is especially important in the context of the formation of readiness for pedagogical activity. Pedagogical activity, having special social significance, aims at preserving and transferring of social experience and culture, imposes high requirements to the personality of the teacher, what, thus, determines

the necessity to improve the professional skills in the forming of the indicated readiness.

The pedagogical conditions of formation of readiness for professional self-development of future physical education teachers have been identified and theoretically substantiated, scilicet: interdisciplinary integration within the framework of professional training of future physical education teachers; motivation for self-development of future physical education teachers; independent work of future physical education teachers by means of information and communication technologies. The efficiency of the indicated conditions is experimentally proved.

Key words: readiness for professional self-development, pedagogical orientation, independence, professional maturity, educational dialogue, integrational approach, information and communication technologies.

СВІДОЦТВО ПРО ВНЕСЕННЯ СУБ'ЄКТА ВИДАВНИЧОЇ СПРАВИ
ДО ДЕРЖАВНОГО РЕЄСТРУ ВИДАВЦІВ,
ВИГОТІВНИКІВ І РОЗПОВСЮДЖУВАЧІВ ВИДАВНИЧОЇ ПРОДУКЦІЇ
Серія ДК № 1537 від 22.10.2003 р.

Підп. до друку 23.02.2018. Формат 60×90/16. Папір офсет.
Друк різнограф. Ум. др. арк. 0,9. Тираж 100. Зам. № 8743.

РЕДАКЦІЙНО-ВИДАВНИЧИЙ ВІДДІЛ
*Центральноукраїнського державного педагогічного
університету імені Володимира Винниченка*
25006, Кропивницький, вул. Шевченка, 1
Тел.: (0522) 24-59-84.
Факс.: (0522) 24-85-44.
E-Mail: mails@kspu.kr.ua

