

психологічного саморегулювання та підвищення стресостійкості фахівця і по-друге, як частина навчально-розвивальних програм для учнівської та студентської молоді. Необхідно вказати на ще один важливий компонент подібних програм – це вправи та тренінги з розвитку комунікативних вмінь та навичок безконфліктного спілкування, що в значній мірі послугує створенню атмосфери взаєморозуміння та співробітництва між усіма учасниками психолого-педагогічної діяльності. На цьому шляху потрібно максимально зблизити аспекти взаємодії суто педагогічної роботи і діяльності психологічної служби у навчальних закладах. Слід також зазначити, що вищенаведені принципи саморегуляції не тільки балансують психічні реакції і соматичний стан людини, але й стимулюють її творче самовираження. Отже, розробка відповідних програм та втілення їх у практичну діяльність – це вагомий внесок у вдосконалення психолого-педагогічної діяльності в контексті реформування системи освіти.

#### ЛІТЕРАТУРА

1. Осипова А. А. Общая психокоррекция. – М., 2002.
2. Марусенко О. А., Брежнева О. Б. Психосоматичні аспекти в ревматології: проблематика та перспективи комплексного підходу // Здоровий спосіб життя. Збірник наукових статей. Випуск 7 – Львів, 2005. – С. 37 – 40.
3. Стреляу Я. Роль темперамента в психологическом развитии / пер. с польского под общей редакцией И. В. Равич-Щербо. – М.; Прогресс, 1982.
4. Таланов В. Л., Малкина – Пых И. Г. Справочник практического психолога. – СПб.: Сова. М.: ЭКСМО, 2003. – 928с.
5. Чепига М. П., Чепига С. М. Стимуляція здоров'я та інтелекту. – К.: Знання, 2006. – 347 с.
6. Шапарь В. Б. Практическая психология. Инструментарий. – Ростов-на-Дону, „Фенікс”. 2004. – 768 с.
7. Эфирные масла – аромат здоровья. Древний и современный опыты профилактики и лечения заболеваний эфирными маслами. – Кашенко Г. Ф., Солдатченко С. С., Пидаев А. В. и др. – Симферополь, Редотдел Крымского комитета по печати и информационным коммуникациям, 1996. – 96 с.

Ю. Ю. МИКИТИНЕЦЬ

#### СУЧАСНІ ФОРМИ СОЦІАЛІЗАЦІЇ ТА ВИХОВАННЯ ДІТЕЙ-СИРИТ ТА ДІТЕЙ, ПОЗБАВЛЕНИХ БАТЬКІВСЬКОГО ПІКЛУВАННЯ

*В статті проаналізовано розвиток прийомних сімей та дитячих будинків сімейного типу як ефективної сучасної форми виховання дітей-сиріт та дітей, позбавлених батьківського піклування.*

*В статье представлен анализ развития приёмных семей и детских домов семейного типа как эффективной современной формы воспитания детей-сирот и детей, лишенных родительской опеки.*

*The development of foster families and children's family homes as modern efficient forms of orphans' upbringing are analyzed in the presented article.*

Останнім часом в Україні спостерігається загальне поширення такого явища, як соціальне сирітство, зумовлене ухиленням або відстороненням батьків від виконання своїх обов'язків щодо неповнолітньої дитини. Серед основних його причин, таких, як асоціальна поведінка батьків, поширення алкоголізму та наркоманії, з'явилися і нові, характерні для трансформаційних процесів суспільства, а саме: безробіття, економічна нестабільність, зростання злочинності, бідність.

Для розв'язання такої гострої проблеми, як сирітство та бездоглядність дітей, в Україні ведеться розбудова мережі соціальних інститутів, заснованих на сімейних формах опіки. Вони є альтернативою державним закладам, що працюють в даній сфері. Загалом переорієнтація від державної інтернатної концепції до сімейних форм влаштування дітей-сиріт та дітей, позбавлених батьківського піклування, триває з 1990-х років.

Сім'я здатна забезпечити задоволення основних потреб дитини, надавати стимули для її подальшого розвитку, створювати стабільну атмосферу. Динамічний розвиток прийомних сімей та ДБСТ (дитячих будинків сімейного типу) в Україні – складний, поступовий процес, який потребує відповідного науково-методичного забезпечення. З одного боку, необхідне подальше вдосконалення

технології створення прийомних сімей та ДБСТ: від процесу пошуку потенційних прийомних батьків до прийняття рішення про передачу дитини на виховання. З другого боку, професійна допомога прийомним батькам у їх роботі. Це вимагає організації соціального супроводу прийомних сімей та ДБСТ соціальними службами на засадах міжвідомчої взаємодії місцевих органів державної влади та місцевого самоврядування.

Поширення в Україні інститутів сімейного влаштування дітей-сиріт та дітей, позбавлених батьківського піклування, свідчить про спрямування державної соціальної політики на урахування потреби кожної дитини виховуватися в сімейному оточенні. Таких дітей сьогодні, за даними Інституту Українського інституту соціальних досліджень, близько 75% загальної кількості випускників інтернатних закладів для дітей-сиріт та дітей, позбавлених батьківського піклування [2].

В умовах трансформації українського суспільства та ускладнення соціально-економічних умов зростає соціокультурна роль охорони дитинства й, отже, виникає необхідність створення системи соціальної підтримки кризових категорій населення. Загострення ситуації щодо стану дітей в Україні наприкінці ХХ ст. було спричинено процесом зростання кризових явищ у суспільстві, неадекватністю державної системи опіки дітей, домінування тоталітарного принципу організації цієї роботи, нерозвиненістю сімейних форм державного влаштування дітей, які втратили опіку біологічних батьків.

На запобігання поширенню соціального сирітства протягом останніх 5 років було спрямовано багато рішень з боку державних органів законодавчої та виконавчої влади країни, які мали на меті покращення виховання, навчання, соціального захисту та матеріального забезпечення дітей-сиріт та дітей, позбавлених батьківського піклування.

Створена в Україні мережа закладів колективного утримання та виховання дітей-сиріт та дітей, позбавлених батьківського піклування (будинки дитини, дитячі будинки, школи-інтернати різних типів), не відповідає потребам дітей і не може забезпечити їх повноцінний розвиток та спеціалізацію [6; 8]. Створення притулків тимчасового перебування для забезпечення соціального захисту неповнолітніх було ініційоване зростаючою хвилею соціального сирітства. Однак ефективність роботи таких притулків поки що залишається низькою. Так, встановлено, що третина позитанців потрапляють до них повторно, а механізм повернення таких дітей до їх батьків відсутній [4].

З недавнього часу в Україні зроблено перші спроби щодо створення сімейних форм виховання – прийомних сімей та ДБСТ. На соціальних працівників було покладено обов'язки підтримувати прийомні сім'ї щодо належного здійснення опіки біологічно нерідної дитини, що надає можливість ефективно розв'язувати всі питання захисту прав та інтересів дітей, які влаштовані в сімейні форми альтернативної опіки. З огляду на діючу державну систему опіки, яка має дві форми: колективну (дитячі будинки, інтернати) та сімейну (приймна, патронатна сім'я, опіка та піклування родичів, ДБСТ) [1], саме друга форма відповідає потребам дітей і може слугувати заміником біологічної сім'ї [15].

Приймна сім'я та ДБСТ мають виконувати функцію тимчасової підтримки дітей на випадок функціональної неспроможності їхніх біологічних батьків. Організація спеціальної підготовки кандидатів у прийомні батьки та подальшого їх професійного супроводження забезпечить адекватність та відповідність заміщувальної опіки відповідним потребам та інтересам дитини [8; 9].

Основною функцією громадян, які взяли на виховання біологічно нерідну дитину (вихователі, прийомні батьки, опікуни та піклувальники), є заміщувальна опіка над біологічно нерідними дітьми. Функцію заміщувальної опіки над біологічно нерідними дітьми можна розглядати як соціальне замовлення, що розширює змістовне наповнення та соціальне значення її функціонування. Форми заміщувальної сімейної опіки відрізняються за такими юридично-нормативними та соціально-психологічними показниками, як забезпечення матеріального утримання дитини та рівень повноважень стосовно захисту її прав та інтересів [14; 7].

Організація сімейних форм виховання дітей-сиріт та дітей, позбавлених батьківського піклування має на сьогоднішній день деякі складності, зумовлені такими чинниками, як: неготовність соціальних умов для оптимального входження осиротілої дитини до прийомної сім'ї, нездатність держави забезпечити таким сім'ям усі види повноцінної підтримки (матеріальної, моральної, соціальної, духовної, психологічної, педагогічної та медичної) [15].

Правова ситуація в Україні потребує формування чіткої державної політики щодо сім'ї та дитини, через яку можлива реалізація основних конституційних положень щодо захисту генофонду нації, виховання громадянина та ін.

Так, у 2006 р. внесено зміни до Сімейного кодексу в частині регулювання існуючих форм сімейного влаштування дітей-сиріт та дітей, позбавлених батьківського піклування, таких, як прийомні сім'ї та ДБСТ (Глави 20-1, 20-2) [2]. Дитячі будинки сімейного типу діють в Україні з 1984 р., прийомні сім'ї – з 1998 р. Розроблені і апробовані нормативні вимоги щодо створення та функціонування таких специфічних сімей затверджені на рівні постанов Кабінету Міністрів України. Отже, юридичне закріплення прийомних сімей та ДБСТ в Сімейному кодексі України забезпечить поширення практики влаштування дітей, позбавлених батьківського піклування, в сім'ї громадян України [10; 15; 19; 20].

Слід зазначити, що з 1998 року термін „приймна сім'я” набув юридичного значення. На виконання постанови Кабінету Міністрів України від 2 березня 1998 р. №241 „Про проведення експерименту з утворення прийомних сімей у Запорізькій області та затвердження Положення про прийомну сім'ю” створені перші прийомні сім'ї, де виховуються діти-сироти та діти, позбавлені батьківського піклування [21; 3].

Першочерговим завданням, яке ставить перед собою держава щодо влаштування дітей-сиріт та дітей, позбавлених батьківського піклування, є розвиток нових ефективних соціальних інститутів виховання таких дітей: дитячих будинків сімейного типу та прийомних сімей. Вперше завдання з створення та поширення в Україні прийомних сімей було визначено в Національній програмі „Діти України”, в інших державних програмах та заходах, спрямованих на вирішення проблем соціального сирітства в Україні [10].

Метою створення прийомних сімей та ДБСТ є забезпечення належних умов для виховання в сімейному оточенні дітей-сиріт та дітей, позбавлених батьківського піклування. Вихованці оформлюються в сім'ї до досягнення вісімнадцятирічного віку або до закінчення навчання у професійно-технічних чи вищих навчальних закладах [16].

Перші прийомні сім'ї почали створюватись в Запорізькій обл. в 1998 році. Згодом розпорядження про створення прийомних сімей були прийняті в інших регіонах України, зокрема в м. Києві на кінець 2002 року створено вже 21 прийомну сім'ю [21].

Створення прийомних сімей та ДБСТ дозволяє вирішувати питання тимчасового влаштування долі дитини, батьки якої за певних обставин певний проміжок часу не можуть займатися вихованням дитини. У такому випадку дитина влаштовується в прийомну сім'ю на той проміжок часу, поки родина не справиться з проблемами, які не дозволяють біологічним батькам займатися дитиною. Забезпечувати необхідний рівень життя та розвитку [22].

Прийомними батьками для дитини-сироти, або дитини, позбавленої піклування рідних, може стати сім'я громадян України, яка може забезпечити необхідні умови для зростання та становлення особистості дитини.

У прийомні сім'ї та ДБСТ можуть влаштовуватися діти, батьки яких не позбавлені батьківських прав. Уже сьогодні в Україні є сім'ї, де виховуються діти, батьки яких перебувають у місцях позбавлення волі. Під час перебування дитини в прийомній сім'ї та ДБСТ держава виконує функції піклувальника через соціальних працівників та працівників органів опіки. Держава не тільки фінансує, а й контролює утримання й виховання дитини, надає допомогу, спрямовану на її розвиток і соціалізацію, організує соціальний супровід сім'ї та дитини [21; 22].

Діти, які виховуються в прийомних сім'ях та ДБСТ, не втрачають статусу дитини-сироти та дитини, позбавленої батьківського піклування.

За прийомними дітьми зберігаються пільги і державні гарантії, передбачені законодавством про дітей - сиріт і дітей, позбавлених батьківського піклування [20; 21; 22].

Держава надає матеріальне забезпечення проживання дитини в прийомній сім'ї, а прийомні батьки опікуються дитиною та готують її до самостійного життя за методичної та консультативної підтримки з боку держави.

Досить необхідною умовою є підготовка кандидатів у прийомні батьки до соціальної ролі вихователів прийомних дітей, що забезпечується проходженням ними системи із відповідної підготовки (тренінг-курс з підготовки кандидатів) [4; 11; 12].

Ще однією відмінністю прийомних сімей та ДБСТ від інших форм опіки є наявність соціального працівника як єдиної ланки між державою і прийомною сім'єю. Соціальний супровід прийомних сімей передбачає роботу одного соціального працівника з однією - п'ятьма сім'ями. В обов'язки фахівця по супроводу входить співпраця з структурами адміністрації по юридичному оформленню прийомних сімей, моніторинг функціонування, організація медичного, юридичного та психологічного супроводу прийомних сімей [16].

Основні функції соціального працівника такі: вивчення відповідності об'єктивних та суб'єктивних характеристик потенційної сім'ї визначеним вимогам; підготовка як потенційних прийомних батьків, так і дітей для конкретної прийомної сім'ї; соціальний супровід функціонування прийомних сімей та ДБСТ; робота з кровною сім'єю з метою її реабілітації та налагодження контакту між нею і дитиною [13]. Соціальний супровід – це діяльність спеціаліста, спрямована на створення необхідних соціально-психологічних умов розвитку прийомних сімей і ДБСТ та дітей-вихованців. Така форма соціальної роботи виступає, з одного боку, як контроль за умовами виховання та утримання, з другого – як система дієвої допомоги у вирішенні життєвих проблем сім'ї [22; 13].

У більшості країн функції соціальних працівників розподіляються між різними фахівцями. Так, наприклад у Великобританії один соціальний працівник рекрутує та готує прийомні сім'ї, інший – добирає та супроводжує дитину, забезпечуючи збереження її прав, третій – працює з біологічною сім'єю, четвертий – здійснює соціальний супровід прийомних сімей [21].

В умовах України, де інфраструктура соціальних служб поки що розвинена недостатньо, всі функції щодо прийомної сім'ї покладені на одного чи двох соціальних працівників [22]. Проте, в подальшому передбачається окремо здійснювати соціальний супровід прийомних дітей, що включає співпрацю з інституційними закладами опіки, поетапну підготовку дитини до входження в прийомну сім'ю та відслідковування психологічного, емоційного, фізичного стану дитини в прийомній сім'ї [17; 21].

Сьогодні в усьому світі сім'я сприймається як соціальне середовище, яке є унікальним та цінним для розвитку особистості та її соціального становлення. Тому перехід від інтернатних форм опіки, утримання осиротілих дітей до їх влаштування у сім'ї громадян (у формі прийомної сім'ї, ДБСТ, тощо) є саме сучасним та прогресивним явищем [5; 6].

#### ЛІТЕРАТУРА

1. Наказ Міністерства праці та соціальної політики, Міністерства освіти України, Міністерства охорони здоров'я „Про затвердження положень опіки та піклування” від 26.05.1999 р.
2. Сімейний кодекс України.
3. Постанова Кабінету Міністрів України „Про проведення експерименту з утворення прийомних сімей у Запорізькій області та затвердження Положення про прийомну сім'ю” від 02. 03. 1998 р. №241 // Офіційний вісник України, 1998 р., N 9, ст. 341
4. Бевз Г. М. Вимоги до програми підготовки претендентів на прийомне батьківство // Актуальні проблеми психології. – Т.1: Соціальна психологія. Психологія управління. Організаційна психологія: Зб. наукових праць Інституту психології ім. Г. С. Костюка АПН України / За ред. Максименко С. Д., Карамушки Л. М. – К.: Міленіум, 2003. – Ч. 10. – С. 68-71.
5. Бевз Г. Міжнародний досвід і практика у розвитку фостерінгу// Вісник представництва Бюро Child в Україні. - Випуск № 1, 2003
6. Бевз Г. М. Прийомна сім'я: особливості розвитку та соціальної адаптації дітей-сиріт та дітей, позбавлених батьківського піклування // Актуальні проблеми психології. Т. 3: Консультативна психологія і психотерапія: Зб. наук. праць Ін-ту психології ім. Г. С. Костюка АПН України / За ред. С. Д. Максименка, З. Г. Кисарчук – К.: Міленіум, 2003.
7. Бевз Г. М. Сім'ї заміщувальної опіки: соціально-психологічні аспекти // Наукові студії із соціальної та політичної психології: Зб. статей, 2005. – вип. 9 (12). – С. 104-115.
8. Бевз Г. М. Соціально-психологічні чинники виникнення та розвитку прийомного батьківства // Теоретико-методологічні проблеми генетичної психології: Матеріали Міжнар. наук. конф., присвяченої 35-річчю діяльності академіка С. Д. Максименка. – К.: Міленіум, 2002. – Т. II. – С. 144-147.
9. Дементьева И. Ф. Социальное сиротство: генезис и профилактика. – М.: ГНИИ семьи и воспитания, 2000. – 46 с.
10. Діти державної опіки: проблеми, розвиток, підтримка. Навчально-методичний посібник в 2-х т. – К.: Міленіум, 2005. – 286 с.
11. Методичний посібник по проведенню тренінг-курсу для соціальних працівників з питань підбору, підготовки та соціального супроводу прийомних батьків / Г. М. Бевз, А. Й. Капська та ін.. – К.: УІСД 2000. – 128 с.
12. Методичні рекомендації соціальним працівникам щодо підготовки прийомних батьків / Н. М. Комарова, Л. С. Волинець та ін. – К.: „Студцентр”, 1998. – 128 с.
13. Методичні рекомендації соціальним працівникам щодо соціального супроводу прийомних дітей / Н. М. Комарова, Г. М. Бевз, Л. С. Волинець та ін. – К.: УІСД, 1999. – 128 с.

14. Ослон В. Г., Холмлгорова А. Б. Замещающая профессиональная семья как система // Семейная психология и психотерапия. – 2001. – №2. – С. 3-26.

15. Питання формування ефективності родинних форм влаштування дітей, позбавлених батьківського піклування / Н. М. Комарова, Л. М. Мельничук, І. В. Пеша та ін.. – К.: Державний ін.-т проблем сім'ї та молоді, 2004. – Кн. 2. – 128 с.

16. Прийомна сім'я: методика створення і соціального супроводу: Науково-методичний посібник / Г. М. Бевз, В. О. Кузьмінська, О. І. Нескучаєва та ін. – К.: Центр стратегічної підтримки, 2005. – 92 с.

17. Прийомна сім'я: оцінка ефективності опіки (методичні рекомендації соціальним працівникам) / О. О. Яременко, Н. М. Комарова та ін. – К.: УІСД, 2000. – 125 с.

18. Прихожан А. М., Толстых Н. И Дети без семьи // Детский дом: заботы и тревоги общества. – М.: Педагогика, 1990. – 160 с.

19. Соціальна підтримка сиріт: Інформ.-метод. бюлетень Укр. держ. центру соціальних служб для молоді / Упоряд. І. Б. Іванова, І. Д. Зверева. – К.: Педагогіка, 1996. – 245 с.

20. Соціальний захист дітей-сиріт та дітей, позбавлених батьківського піклування. – К.: Укр. ін.-т соціальних досліджень, 2000. – 140 с.

21. Створення та функціонування прийомних сімей: Навчальний посібник для державних службовців / О. О. Яременко. – К.: Український ін.-т соціальних досліджень, 2000. – 128 с.

22. Технологія створення та функціонування прийомної сім'ї і дитячого будинку сімейного типу. Збірник методичних матеріалів / Авт. кол.: Г. М. Бевз, А. Й. Капська, Н. М. Комарова та ін.. – К.: Державний ін.-т проблем сім'ї та молоді, 2003. – 188 с.

## Б.Г.ПАНАРІН, В.Д. МАРТИН ТЕЛЕМЕТРИЧНИЙ КОМПЛЕКС РЕЄСТРАЦІЇ БІОМЕХАНІЧНИХ ПАРАМЕТРІВ РУХУ СИСТЕМИ ВАЖКОАТЛЕТ-ШТАНГА

*У статті подається опис телеметричного комплексу для реєстрації біомеханічних параметрів техніки рухів важкоатлета.*

*В статье дается описание телеметрического комплекса для регистрации биомеханических параметров техники движений тяжелоатлета.*

*The view of training device for the register of technical movements of weight lifters is given.*

Спортивна техніка постійно еволюціонує у всіх видах спорту. Сучасні варіанти техніки виконання вправ у важкій атлетіці значно відрізняється від варіантів техніки недалекого минулого. Зрозуміти та пояснити раціональність, на перший погляд парадоксальних елементів нових варіантів техніки, вдається лише за рахунок біомеханічного аналізу, який розглядає з позицій біомеханіки взаємодію системи штанга-спортсмен. Як, і за рахунок чого вдається розвивати більші зусилля, або як з мінімальними зусиллями за рахунок раціональних рухів досягати максимального результату.

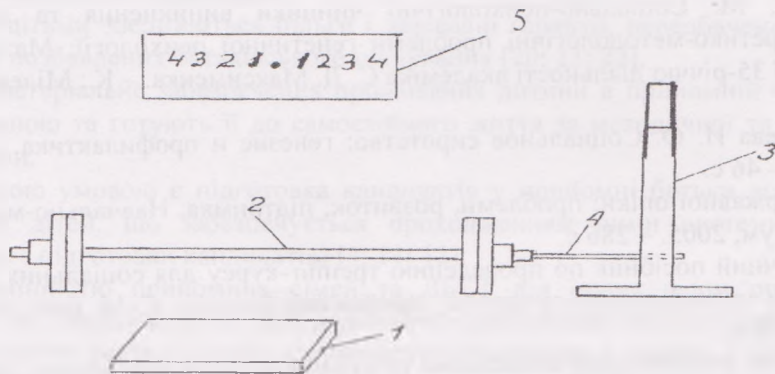

Мал.1: Загальна схема комплексу.

Комплекс складається (Мал.1) з тензоплатформи-1 для визначення силового компонента вертикальної складової, штанги-2, телеметрична рама - 3, з сенсорами для визначення траєкторії та