

Мирослава ДАНИЛЕВИЧ

**ПРОФЕСІЙНА ПІДГОТОВКА
МАЙБУТНІХ ФАХІВЦІВ
З ФІЗИЧНОГО ВИХОВАННЯ
ТА СПОРТУ ДО РЕКРЕАЦІЙНО-
ОЗДОРОВЧОЇ ДІЯЛЬНОСТІ:
ТЕОРЕТИКО-МЕТОДИЧНИЙ АСПЕКТ**

Монографія

Львів
ЛА «Піраміда»
2018

*Рекомендовано до друку Вченою радою
Львівського державного університету фізичної культури
(протокол № 6 від 3 квітня 2018 року)*

Рецензенти:

Джуринський П. Б., доктор педагогічних наук, професор (Державний заклад «Південноукраїнський національний педагогічний університет імені К. Д. Ушинського»);

Лянной Ю. О., доктор педагогічних наук, професор (Сумський державний педагогічний університет імені А. С. Макаренка);

Сущенко Л. П., доктор педагогічних наук, професор (Національний педагогічний університет імені М. П. Драгоманова).

Данилевич М.

Д 18 Професійна підготовка майбутніх фахівців з фізичного виховання та спорту до рекреаційно-оздоровчої діяльності: теоретико-методичний аспект : монографія / Мирослава Данилевич. – Львів: ЛА «Піраміда», 2018. – 460 с.

ISBN 978-966-441-547-4

У монографії розкриваються теоретичні і методичні засади професійної підготовки майбутніх фахівців з фізичного виховання та спорту до рекреаційно-оздоровчої діяльності. Монографія призначена для науковців, викладачів, докторантів, аспірантів і магістрів, що займаються дослідженнями проблем професійної підготовки майбутніх фахівців з фізичного виховання та спорту до рекреаційно-оздоровчої діяльності.

The monograph reveals theoretical and methodical principles of future specialists' professional training in physical education and sports for recreation and health-promoting activities. The monograph is intended for scientists, lecturers, doctoral students, post-graduates and masters who are engaged in research on the future specialists' professional training problems in physical education and sports for recreational and health-promoting activities.

УДК 378:796.071.4:379.8(02)

ЗМІСТ

Вступ	5
-------------	---

Розділ 1. ТЕОРЕТИЧНІ ТА МЕТОДОЛОГІЧНІ АСПЕКТИ ПРОФЕСІЙНОЇ ПІДГОТОВКИ МАЙБУТНІХ ФАХІВЦІВ З ФІЗИЧНОГО ВИХОВАННЯ ТА СПОРТУ ДО РЕКРЕАЦІЙНО-ОЗДОРОВЧОЇ ДІЯЛЬНОСТІ	11
1.1. Аналіз наукової літератури щодо професійної підготовки майбутніх фахівців з фізичного виховання та спорту до рекреаційно-оздоровчої діяльності	11
1.2. Понятійний апарат освітянської складової професійної підготовки майбутніх фахівців з фізичного виховання та спорту до рекреаційно-оздоровчої діяльності	31
1.3. Науковий тезаурус спеціальної складової професійної підготовки фахівців з фізичного виховання та спорту до рекреаційно-оздоровчої роботи	50
1.4. Методологічні підходи до дослідження проблеми професійної підготовки майбутніх фахівців з фізичного виховання та спорту до рекреаційно-оздоровчої діяльності	69

Розділ 2. ПРОФЕСІЙНА ПІДГОТОВКА МАЙБУТНІХ ФАХІВЦІВ З ФІЗИЧНОГО ВИХОВАННЯ ТА СПОРТУ ДО РЕКРЕАЦІЙНО-ОЗДОРОВЧОЇ ДІЯЛЬНОСТІ: МЕТОДИЧНІ ЗАСАДИ ТА ІСТОРИЧНІ АСПЕКТИ.....	86
2.1. Методика і напрями дослідження	86
2.2. Ретроспективний аналіз навчальних планів підготовки фахівців з фізичного виховання та спорту до рекреаційно-оздоровчої діяльності	98
2.3. Структура готовності майбутніх фахівців з фізичного виховання та спорту до рекреаційно-оздоровчої діяльності, яка формується у закладах вищої освіти	129
2.4. Критерії, показники та рівні сформованості готовності майбутніх фахівців з фізичного виховання та спорту до рекреаційно-оздоровчої діяльності	151

Розділ 3. ЗАКОРДОННИЙ ДОСВІД ПРОФЕСІЙНОЇ ПІДГОТОВКИ МАЙБУТНІХ ФАХІВЦІВ ФІЗИЧНОГО ВИХОВАННЯ ТА СПОРТУ ДО РЕКРЕАЦІЙНО-ОЗДОРОВЧОЇ ДІЯЛЬНОСТІ	166
3.1. Польський досвід підготовки фізкультурних кадрів до рекреаційно-оздоровчої діяльності	166

3.2. Особливості підготовки майбутніх фахівців з фізичного виховання та спорту у Німеччині.....	205
3.3. Аналіз досвіду підготовки фізкультурних кадрів у Литві та Норвегії	216
Розділ 4. СИСТЕМА ПРОФЕСІЙНОЇ ПІДГОТОВКИ МАЙБУТНІХ ФАХІВЦІВ З ФІЗИЧНОГО ВИХОВАННЯ ТА СПОРТУ ДО РЕКРЕАЦІЙНО-ОЗДОРОВЧОЇ ДІЯЛЬНОСТІ	232
4.1. Концепція професійної підготовки майбутніх фахівців з фізичного виховання та спорту до рекреаційно-оздоровчої діяльності	232
4.2. Модель професійної підготовки майбутніх фахівців з фізичного виховання та спорту до рекреаційно-оздоровчої діяльності.....	245
Розділ 5. ПЕДАГОГІЧНІ УМОВИ ПРОФЕСІЙНОЇ ПІДГОТОВКИ МАЙБУТНІХ ФАХІВЦІВ З ФІЗИЧНОГО ВИХОВАННЯ ТА СПОРТУ ДО РЕКРЕАЦІЙНО-ОЗДОРОВЧОЇ ДІЯЛЬНОСТІ У ЗАКЛАДАХ ВИЩОЇ ОСВІТИ	259
5.1. Змістове наповнення професійної орієнтованих дисциплін з урахуванням специфіки рекреаційно-оздоровчої діяльності	259
5.2. Забезпечення професійної підготовки активними методами навчання, сучасними інформаційно-комунікаційними технологіями та суб'єкт-суб'єктною взаємодією викладачів і студентів.....	289
5.3. Інтеграція теоретичної, практичної та науково-дослідної підготовки майбутніх фахівців з фізичного виховання та спорту в процесі проведення практики та організації науково-дослідної роботи студентів.....	319
Висновки	342
Список використаних джерел.....	348
Додатки.....	404

ВСТУП

Рівень вищої освіти характеризує розвиток цивілізації. Пошук нової парадигми освіти зумовив усвідомлення необхідності модернізації вищої освіти як глобального процесу, що охоплює всі сфери суспільства.

Для більшості країн світу, як вказує В. Г. Кремень, «постає необхідність переходу від усталеної адаптаційної освітньої моделі до моделі інноваційної, спрямованої на розвиток здібностей людини, її інноваційного мислення, здатності до сприймання мінливих умов сучасного світу» [233, с. 15]. Головною метою вищої освіти, як зазначає І. А. Зязюн, «має бути становлення цілісної і цілеспрямованої особистості, готової до вільного гуманістично орієнтованого вибору та індивідуального інтелектуального зусилля, що володіє багатофункціональними компетентностями» [190, с. 13].

Процеси світової глобалізації та стрімкий розвиток ринкових відносин як багатогранні загальноцивілізаційні явища, на думку Н. О. Белікової, охоплюють усі аспекти суспільного розвитку й особливим чином впливають на процеси професійної підготовки майбутніх фахівців у вищій школі [38, с. 161]. Науковець акцентує увагу на тому, що «за цих умов перед професійною освітою молодії української держави постає проблема забезпечення її адекватності науково-технічному та освітньому процесам, що детермінують її стан, напрямок та темпи розвитку» [38, с. 161].

Умови функціонування закладів вищої освіти та навчально-виховного процесу в них відрізняються від загальноосвітніх навчальних закладів організацією педагогічної праці та процесом навчання і виховання у вищій школі. Так, О. В. Тимошенко зазначає, що це пов'язано зі специфікою діяльності професорсько-викладацького і студентського складу, а саме: заклад вищої освіти – це складна структурна система, яка значно більша за розмірами, ніж школа; діяльність викладачів і студентів передбачає, крім здійснення навчально-виховного процесу, проведення науково-дослідної роботи; однією з форм професійної підготовки є наявність у навчальному

плані виробничої практики, яка пов'язана з майбутньою професією фахівця [440, с. 12]. Ми поділяємо цю думку вченого.

Пошук нових систем освіти, більш демократичних, диверсифікованих і результативних з позиції інтересів суспільства, як вважає Н. І. Степанченко, зумовив «формування нової освітньої парадигми, сутність якої в багатьох аспектах визначають фундаментальність, цілісність і спрямованість на задоволеність інтересів особистості» [419, с. 442].

Науковці (О. Ю. Ажиппо [3], Н. О. Белікова [38], П. Б. Джуринський [137], М. В. Дутчак [148], Л. І. Іванова [197], Є. А. Захаріна [178], Р. В. Клопов [209], Т. Ю. Круцевич [235], Ю. О. Лянной [271], Є. Н. Приступа [356], Н. І. Степанченко [420], Л. П. Сущенко [431], О. В. Тимошенко [440] та ін.) вказують, що традиційна вітчизняна система підготовки фізкультурних кадрів із вищою освітою потребує модернізації шляхом зміни її структури та змісту. Так, Л. П. Сущенко акцентує увагу на тому, що ефективна професійна підготовка майбутніх фахівців фізичного виховання та спорту передбачає теоретично обґрунтовану зміну форм і методів навчання у закладах вищої освіти, які мають бути спрямовані на розвиток професійної компетентності особистості майбутнього фахівця фізичного виховання та спорту; забезпечення у процесі фізкультурної освіти можливості ознайомлення з різними напрямками діяльності майбутніх фахівців фізичного виховання та спорту, особливостями функціонування вищих фізкультурних закладів в умовах соціально-економічних трансформацій суспільства; психолого-педагогічне забезпечення свідомого професійного самовизначення особистості майбутнього фахівця фізичного виховання та спорту, можливості для її професійної самоактуалізації та професійної самореалізації [430, с. 38]. Зокрема, П. Б. Джуринський вважає, що «оновлення змісту освіти, орієнтація на новий тип педагогічного мислення, формування в молодого покоління онтозберезувального світогляду, безумовно, мають позначитися на професійних і особистісних якостях майбутнього вчителя фізичної культури» [137]. Це також позначиться на професійних і особистісних якостях майбутнього фахівця з фізичного виховання та спорту.

Акцентуємо увагу на тому, що Україна має великий рекреаційний потенціал, ефективне освоєння якого може забезпечити не

тільки більш повне задоволення потреб населення в оздоровленні і відпочинку, а й принести реальну економічну вигоду. У зв'язку з цим, вважає Ю. М. Мороз, формування високорозвинутого ринку рекреаційних послуг вимагає врахування особливостей функціонування рекреаційних систем, основу яких складають природні та історико-культурні ресурси, матеріально-технічна база та люди, які відпочивають [296, с. 60]. Утім, на нашу думку, на сьогодні ще не достатньо використовується потенціал рекреаційно-оздоровчої діяльності як чинника удосконалення психічних і фізичних здібностей, відновлення та зміцнення здоров'я людини.

У сучасний період парадигма освіти в сфері фітнесу та рекреації зазнала значних змін в усьому світі, що, на думку О. В. Андрєєвої, «зумовлено орієнтацією на принципово нове розуміння сутності фізичної рекреації та її ролі в освітній системі» [9, с. 221].

Із позицій сьогодення постала нагальна потреба в розробленні та обґрунтуванні системи професійної підготовки майбутніх фахівців з фізичного виховання та спорту до рекреаційно-оздоровчої діяльності.

У Національній стратегії з оздоровчої рухової активності в Україні на період до 2025 року «Рухова активність – здоровий спосіб життя – здорова нація» стверджується, що «останнім часом в Україні спостерігається позитивна тенденція до зростання кількості осіб, які використовують різні види та форми оздоровчої рухової активності» [307].

Результати досліджень О. М. Жданової, Л. Я. Чеховської та У. С. Шевців свідчать про те, що з усіх факторів, які впливають на залучення людини до рухової активності і роблять ці заняття невід'ємним компонентом її життя, найбільш важливим є особистість фахівця-професіонала в галузі оздоровчого фітнесу та рекреації [166, с. 85]. Ми повністю підтримуємо цю тезу вчених.

Вважаємо, що, на жаль, випускники не спроможні повною мірою задовольнити попит на кадри з рекреаційно-оздоровчою підготовкою, який існує у різних регіонах країни. Відсутність кваліфікованих фахівців, на думку М. В. Дутчака, гальмує процес розвитку рекреаційно-оздоровчої галузі [149]. Нам імponує ця думка вченого.

Удосконалення системи вищої фізкультурної освіти в нашій країні, рівняння її на провідні зарубіжні країни продиктувало

необхідність в ефективній підготовці майбутніх фахівців з фізичного виховання та спорту до рекреаційно-оздоровчої діяльності.

Монографія узагальнює набутий досвід з'ясування теоретичних і методичних засад професійної підготовки майбутніх фахівців з фізичного виховання та спорту до рекреаційно-оздоровчої діяльності.

Автор висловлює глибоку вдячність професорсько-викладацькому складу кафедри фітнесу та рекреації Львівського державного університету фізичної культури, яку було утворено у 1996 році. Того року відзначали 50-річчя з дня заснування Львівського державного інституту фізичної культури. Кафедру рекреації та оздоровчої фізичної культури очолила кандидат педагогічних наук, професор Жданова Ольга Миколаївна.

Від 1998/1999 навчального року на кафедрі рекреації та оздоровчої фізичної культури Львівського державного інституту фізичної культури на спеціальності «Фізичне виховання» розпочалася підготовка за спеціалізаціями «Рекреаційно-оздоровча діяльність» та «Спортивно-оздоровчий туризм».

У 2003/2004 навчальному році Львівський державний інститут фізичної культури розпочав підготовку кадрів для туристичної сфери. З ініціативи кафедри рекреації та оздоровчої фізичної культури було розпочато професійну підготовку кадрів для сфери туризму. Кафедра отримала назву «Кафедра рекреації, оздоровчої фізичної культури та туризму». Було здійснено перший набір студентів. Через рік за рішенням ректорату Львівського державного інституту фізичної культури і зусиллями професорсько-викладацького складу кафедри рекреації, оздоровчої фізичної культури та туризму було створено окрему кафедру теорії та методики туризму. Кафедра рекреації, оздоровчої фізичної культури та туризму отримала колишню назву «Кафедра рекреації та оздоровчої фізичної культури».

У 2010 році в системі вищої фізкультурної освіти країни розпочалася підготовка магістрів за новою спеціальністю – «Фітнес і рекреація».

У 2013 році кафедру рекреації та оздоровчої фізичної культури було перейменовано на кафедру фітнесу та рекреації.

У 2014 році Наказом Міністерства освіти та науки України від 11.06.2014 року №2323 Львівському державному університету

фізичної культури була надана ліцензія на підготовку майбутніх магістрів зі спеціальності 8.01020303 «Фітнес і рекреація» відповідно до галузі знань 0102 «Фізичне виховання, спорт і здоров'я людини».

За допомогу в проведенні наукового дослідження автор висловлює щиро вдячність завідувачеві кафедри фітнесу та рекреації Львівського державного університету фізичної культури, кандидату педагогічних наук, професору **Ждановій Ользі Миколаївні**.

Колективом кафедри фітнесу та рекреації за період її існування було видано друком більше 500 наукових праць, серед яких 8 навчальних посібників.

Під керівництвом викладачів кафедри фітнесу та рекреації виконано та успішно захищено 12 кандидатських дисертацій. Професор О. М. Жданова була науковим керівником таких кандидатів наук, як: Ю. Філімонов, В. Франчук, О. Мокров, Л. Чеховська, Н. Тарасюк, В. Базильчук, У. Шевців, Л. Заневська. Під керівництвом професора І. Б. Грибовської захистили кандидатські дисертації на здобуття наукового ступеня кандидата наук з фізичного виховання та спорту Г. Маланчук, В. Іваночко, Н. Семаль. Під керівництвом доцента М. В. Данилевич захистила дисертацію на здобуття наукового ступеня кандидата наук з фізичного виховання та спорту М. Ярошик.

У 1998 році кафедра рекреації та оздоровчої фізичної культури започаткувала проведення регіональної науково-практичної конференції «Проблеми активізації рекреаційно-оздоровчої діяльності населення», яка відбувається кожні два роки.

З 2004 року конференція проводиться як всеукраїнська, а з 2008 року – як всеукраїнська з міжнародною участю. На засіданнях конференції виступали провідні науковці та практики з різних міст України, Польщі, Молдови та Білорусі.

У сучасний період до участі в заході запрошують аспірантів та магістрантів кафедри фітнесу та рекреації Львівського державного університету фізичної культури, які досліджують проблеми рекреації, фітнесу, туризму та оздоровчого тренування. Своїми зусиллями співробітники кафедри фітнесу та рекреації редагують та видають друком збірники матеріалів конференцій.

Кафедра фітнесу та рекреації Львівського державного університету фізичної культури тісно співпрацює з багатьма фізкультурно-

спортивними та туристськими організаціями Львівської області, України та Польщі, зокрема з Регіональним науково-аналітичним центром рекреації і туризму «Наші гори» (з 1997 р.); Управлінням молоді та спорту Львівської обласної державної адміністрації (з 1997 р.); обласними радами фізкультурно-спортивних товариств (з 1997 р.); Міжнародним Центром корекції постави Оксани Слінько «Академія «Грація» (з 2000 р.); Львівським обласним центром краєзнавства, екскурсій і туризму учнівської молоді (з 2002 р.); Львівськими обласною та міською федераціями спортивного туризму (з 2003 р.); Львівським обласним центром фізичного здоров'я населення «Спорт для всіх» (з 2005 р.); інститутом туристики і рекреації факультету фізичного виховання і фізіотерапії Політехніки Опольської (Польща, з 2006 р.) та ін.

Щирі слова вдячності автор висловлює науковому консультанту, ректорові Львівського державного університету фізичної культури, доктору педагогічних наук, професорові **Пристапуні Євгенію Никодимовичу**.

Автор надзвичайно вдячний рецензентам монографії доктору педагогічних наук, професорові **Лянному Юрію Олеговичу**, доктору педагогічних наук, професору **Джуринському Петру Борисовичу** та доктору педагогічних наук, професорові **Сущенко Людмилі Петрівні** – за цінні рекомендації та суттєві пропозиції щодо здійсненого наукового дослідження.

Автор монографії врахує усі зауваження та побажання, які стануть у нагоді та будуть спрямовані на підвищення ефективності професійної підготовки майбутніх фахівців з фізичного виховання та спорту до рекреаційно-оздоровчої діяльності.

Розділ 1

ТЕОРЕТИЧНІ ТА МЕТОДОЛОГІЧНІ АСПЕКТИ ПРОФЕСІЙНОЇ ПІДГОТОВКИ МАЙБУТНІХ ФАХІВЦІВ З ФІЗИЧНОГО ВИХОВАННЯ ТА СПОРТУ ДО РЕКРЕАЦІЙНО-ОЗДОРОВЧОЇ ДІЯЛЬНОСТІ

1.1. Аналіз наукової літератури щодо професійної підготовки майбутніх фахівців з фізичного виховання та спорту до рекреаційно-оздоровчої діяльності

Освіта є стратегічним ресурсом соціально-економічного, культурного і духовного розвитку суспільства. Відповідно до законів України «Про освіту» (2016) [173], «Про вищу освіту» (2014) [172], Національної доктрини розвитку освіти [305] та Національної стратегії розвитку освіти в Україні на 2012–2021 рр. (2016) [306] освіта покликана забезпечувати покращання добробуту людей, захищати національні інтереси, зміцнювати міжнародний авторитет, формувати позитивний імідж нашої держави та створювати умови для самореалізації кожної особистості.

Загалом вища освіта, як зазначають Г. О. Андрощук, І. Б. Жилияєв, Б. Г. Чижевський та М. М. Шевченко, є конструктивною ланкою, що пов'язує три головні складові інноваційної економіки: науку – освіту – виробництво [425]. У цьому поєднанні освітній потенціал є джерелом поповнення науки кадрами і одночасно головним чинником оволодіння населення сучасними знаннями, необхідними для забезпечення економічного, соціального й культурного розвитку суспільства на основі використання передових досягнень науки, технологій та інновацій [425, с. 160].

Сучасні наука й освіта, створюючи і забезпечуючи сприятливі умови для індивідуального розвитку людини, покликані, вважає В. А. Семиченко, готувати для ринку праці конкурентоспроможного

фахівця, здатного свідомо й ефективно функціонувати в умовах високотехнологічного інформаційного суспільства [394, с. 120].

Найбільший рівень зацікавленості у світі припадає на вищу освіту, яку вважають визначальною в рівні розвитку економіки. Зокрема, на думку В. С. Лозового, у США вища освіта забезпечує п'яту частину всіх експортних надходжень, а в Австралії вона є третім найбільшим джерелом надходжень до економіки країни [265].

Вчені В. Андрущенко та Д. Свириденко стверджують, що «...вітчизняні наукові школи не завжди готові визнавати успіхи інших шкіл і напрямів, коли традиціоналізм і консерватизм вступають у боротьбу з інноваціями; актуалізуються загрози маргіналізації носіїв закордонного досвіду в освітньому чи науковому середовищі» [13, с. 7]. За своїм змістом зазначені процеси, вважають вчені, «суперечать логіці наукової співпраці, духу партнерства та обміну думками, у чому не останню роль відіграє багаторічний досвід закритості освітньої системи, її зорієнтованість на забезпечення ідеологічної функції освіти» [13, с. 7].

Проблеми вищої освіти завжди привертала і привертають увагу вітчизняних і зарубіжних науковців. Так, П. Ю. Саух серед основних проблем, що гальмують процеси реформування і модернізації системи вищої освіти в нашій країні, називає: «різний рівень підготовки абітурієнтів; стрімке падіння престижу науки, через що талановита молодь не зацікавлена в кар'єрі науковця; низьку продуктивність праці; незначну кількість фундаментальних досліджень; функціонування значної кількості недержавних закладів, які дискредитують систему освіти, оскільки були відкриті без належного наукового обґрунтування їхньої доцільності; нецільове розподілення коштів, які необхідно спрямовувати на конкретні проекти, як практикується у провідних вищих навчальних закладів світу; відсутність індивідуального підходу до кожної особистості тощо» [387].

У сучасних умовах розвитку цивілізації одним із основних атрибутів вищої освіти, як вказує Н. Батечко, має бути її відкритість та спрямованість на вирішення численних проблем людства: економічних, екологічних, політичних [29]. Через невисокий рівень відкритості вітчизняних освітніх та наукових систем, нероз-

виненість міжнародного вектору їхньої діяльності сфера вищої освіти України стрімко втрачає свої позиції в міжнародних академічних рейтингах, збільшується кількість українців охочих здобувати вищу освіту за кордоном [29]. Саме для вирішення цих цивілізаційних викликів потрібна якісно інша освіта, відповідно реформування і модернізації потребує уся освітня система [29].

Однією з визначальних характеристик суспільства з позицій сьогодення О. Пономарьов та О. Квасник вважають його чітку інноваційну спрямованість [353, с. 52]. На думку науковців, її проявами виступають не тільки прискорення науково-технічного прогресу та швидка зміна застосовуваних технологій, але й певні зрушення в системі життєвих цілей і цінностей та навіть у стилі й характері мислення людей. Ця ситуація безпосередньо впливає на суспільні вимоги до системи освіти, насамперед до змісту та якості підготовки фахівців. Актуальність забезпечення високої якості освіти підкріплюється кризою у цій галузі, сутність та основна причина виникнення якої полягають у невідповідності традиційних цілей, змісту й характеру освіти принципово новим реаліям сьогодення, які, до того ж, ще й динамічно змінюються [353, с. 53].

Вища освіта у сучасному суспільстві, на думку С. В. Садрицької, «перебуває у центрі трансформаційних процесів. За останні роки в Україні відбулися зміни, що стосуються методів, організаційних форм і цілей освітньої діяльності у вищій школі... Серед головних функцій вищої освіти актуалізувалась адаптивна функція – вища школа має підготувати студентів до викликів інформаційного суспільства» [384].

Нині наскрізною проблемою новітнього освітнього середовища України є перехід до нової системи з осмисленням трансформаційних процесів, які відбуваються в політичній, економічній, освітній, науковій та науково-технічній галузях. Така проблема в системі вищої освіти України постає, як вважає Р. Павлюк, перш за все, через низку реформ та глобалізаційних процесів, які, безперечно, впливають на свідомість та мислення особистості. Реформи – це обов'язковий елемент переходу на новий етап розвитку як суспільства в цілому, так і конкретної особистості зокрема [327, с. 155].

У процесі реформування вітчизняна система вищої освіти зіткнулася з багатьма проблемами. Уже минуло більше десяти років, від коли наша країна приєдналася до Болонської декларації. Очікувалося, що цей крок суттєво прискорить модернізацію національної системи освіти. Однак фахівці вищої школи звертають увагу на недоліки такої модернізації. Зокрема, Л. Дротянко переконливо доводить, що «запровадження кредитно-модульної системи навчання в університетах України обернулося втратами якості навчання, оскільки до уваги взяті лише формальні ознаки цієї системи без урахування кількості студентів у студентських групах і педагогічного навантаження викладача, який не має достатнього часу для якісної перевірки знань студентів у навчальних групах, особливо тих, що навчаються на «відмінно» і здатні до творчого засвоєння знань і наукової роботи» [142, с. 8].

На думку В. Купцова, «ми переживаємо кризу освіти, яку наслідували від ХХ століття; вона проявляється в слабкій стійкості отриманих знань, в низькій ефективності загальнокультурної компоненти освіти, у відсутності чіткої орієнтації на цілісне сприйняття світу» [246, с. 41].

Як вважає В. Ф. Баранівський, однією з найважливіших теоретичних і практичних проблем вищої школи є «реформування гуманітарної освіти, створення таких її моделей, які змогли б, спираючись на традиції і досвід вітчизняної і світової вищої школи, максимально ефективно затребувати і транслювати духовний, людинотворчий потенціал гуманітарної культури, насамперед вітчизняної» [28, с. 219].

Результатом гуманізації освіти, вважає Н. Ашиток, є набуття компетентностей, які дають змогу майбутнім фахівцям повноцінно реалізовуватися, постійно розвиватися і сповна проявляти своє духовне зростання у професійній діяльності [21, с. 4].

Одним із пріоритетних шляхів оновлення освіти, запропонованих Радою Європи для країн європейського простору, як вказує О. Пометун, є запровадження компетентнісного підходу в процес підготовки висококваліфікованих фахівців [350, с. 66]. Теоретичні засади реалізації компетентнісного підходу як основи нової парадигми освіти та індикатора створення єдиного європейського освітнього простору концептуалізовано у Сорбонській та Болон-

ській деклараціях, Лісабонській конвенції, Берлінському, Лондонському, Празькому комюніке та інших документах.

Як вказують М. Михальченко, Т. Андрущенко, О. Бульвінська та М. Лукашевич, «освіта відіграє роль своєрідного буфера між особистістю і суспільством, формує особистість під «соціальне замовлення», тобто так, як необхідно для успішного функціонування в певному суспільстві. Системі соціальних ролей, норм, цінностей, переданій освітою, властиві ті особливості, що затребовані та вітаються в певному суспільстві сьогодні» [376, с. 267]. Ми підтримуємо цю думку науковців.

У наш час освічена людина – це не стільки людина, яка володіє знаннями і сформованим світоглядом, скільки підготовлена до динамічних реалій життя, спроможна орієнтуватися у складних проблемах сучасної культури та осмислювати своє місце в соціальному бутті. В. Г. Кремень переконаний, що «освіта має створювати умови для формування вільної особистості, для адекватного розуміння дійсності і комунікативного інструментарію, для формування мислення, способів спілкування, практичних дій і вчинків людини. Освічена людина повинна бути готовою до викликів, зумовлених динамізмом і кризовим станом сучасної інформаційної цивілізації» [232, с. 214].

Ми підтримуємо думку вітчизняного вченого М. Дробнохода про те, що Україна сьогодні перебуває у лабіринті руйнівного розвитку індустріального суспільства, з якого ніяк не може вибратися до інформаційного суспільства та суспільства сталого розвитку [141].

Цінність освіти, зазначає В. В. Молодиченко, полягає в тому, що вона, з одного боку, здійснює підготовку людини до життя в наявному суспільстві, а з іншого, – формує в людини здатність приймати незалежні, автентичні рішення, щоб позитивно змінювати себе та суспільство, в якому живе [294, с. 189].

Науковець Л. В. Пшенична вказує на те, що структура закладів вищої освіти України потребує невідкладного, в тому числі й законодавчого, врегулювання. Якість вищої освіти та підготовки висококваліфікованих кадрів залежить від забезпеченості навчально-виховного процесу викладацькими кадрами [366, с. 14]. На думку Л. В. Пшеничної, перешкоди на шляху до креативної системи навчання пов'язані як із небажанням тих, хто вчиться,

інтенсифікувати процес навчання, так і з пасивністю професорсько-викладацького колективу вишу, що зумовлено необхідністю змінювати акценти з теоретизованого подання матеріалу на прикладний, необхідний та можливий для практичного використання [366, с. 15].

Вища освіта, як зазначає Л. В. Пшенична, має дві змістові складові: освітянську та професійну. Українська вища школа акцентує увагу на першій складовій, називаючи таку підготовку фундаментальною, а так звана фундаменталізація навчання – це вимушене зміщення акцентів з професійної компоненти на освітянську, що вказує на неспроможність підготувати сучасного спеціаліста, особливо з високотехнологічних напрямів. Опанування професією студентом залишається, на жаль, на другому плані [366, с. 15].

Вища освіта, за твердженням Л. В. Пшеничної, – соціальний інститут, який специфічними методами реалізує процес соціалізації молоді людини до життя суспільства через такі чинники як навчання й виховання, мотивує до кар'єрного зростання, накопичення сукупності знань, компетенцій, формує та розвиває здібності, уміння й навички, спонукає до постійного оновлення знань, готує до життя в суспільстві, а також формує в молоді здатність приймати незалежні, неординарні рішення, щоб позитивно змінювати себе та суспільство, у якому живе [367, с. 488].

Ще однією проблемою вищої освіти є недостатня вмотивованість студентів і викладачів. У настроях сучасного студентства відбуваються складні, суперечливі процеси за твердженням Д. Квятковського [204]. Світоглядні позиції багатьох студентів характеризуються значним ступенем критицизму в поглядах на навколишню дійсність, що поєднується з послабленою діловою активністю. Переважна частина студентів не ставить перед собою життєвих цілей, що виходять за межі повсякденності й мобілізують на високу якість підготовки до майбутньої професійної й цивільної діяльності [204].

Одним із індикаторів успішності реформи вищої освіти в Україні, зазначає О. С. Тарасенко, було обрано потрапляння українських вишів до світових рейтингів [433]. Так, в одному з найбільш популярних Академічних рейтингів університетів світу, який складає Шанхайський університет Цзяо Тун, лідером за кількістю

університетів є США, наступні місця посідають Велика Британія та Німеччина (українських закладів вищої освіти у цьому рейтингу, на жаль, немає). У той же час статистичний аналіз показує існування залежності між наявністю університетів у світових рейтингах і рівнем державного фінансування вищої освіти [433].

Світова спільнота визнала Україну ринковою державою, тому, як вважають В. І. Куценко та І. С. Чорнодід, оптимізація взаємовідносин вищої освіти з ринком праці має особливо важливе значення нині, коли формується економіка знань [249].

Розвиток ринкових відносин в Україні, як стверджує Н. В. Мосьпан, висуває нові вимоги до кількості та якості випускників та до приведення структури підготовки кадрів у відповідність потребам ринку праці [299, с. 145]. Заклади вищої освіти орієнтуються головним чином на попит споживачів освітніх послуг, що призводить, з одного боку, до зростання кількісних і зниження якісних показників підготовки фахівців, перенасичення ринку праці фахівцями «модних» професій, а з іншого, – до зростання рівня безробіття серед випускників. Вища освіта повинна орієнтуватися на потреби ринку праці, передбачати його вимоги та створювати конкурентне середовище [299, с. 145].

Для покращення якості вищої освіти в Україні необхідно, вказує О. В. Бріт, адаптувати вітчизняну систему освіти до нових демократичних ринкових відносин та інтегрувати її у світовий освітній простір на засадах національних здобутків та з орієнтацією на міжнародні освітні стандарти [47, с. 189].

Для підвищення ефективності вищої освіти та узгодження її з вітчизняним ринком праці А. В. Карпенко та Д. М. Юртаєв вважають за необхідне посилити практичну спрямованість освіти, сприяти систематичному оновленню та вдосконаленню наданих знань і тих, що надаються, створити конкурентні умови та дієву систему мотивації викладачів до впровадження педагогічних інновацій, доповнити підсумкову атестацію випускників процедурою добровільної незалежної сертифікації, забезпечити моніторинг попиту ринку праці та планування обсягів підготовки фахівців за відповідними напрямками тощо [201, с. 99].

У сучасному світі, на думку О. Ю. Красовської, змінюється роль освіти: вона перетворюється на тривалий і неперервний про-

цес, оскільки впродовж усього життя людина стикається з проблемою старіння знань, необхідністю їх оновлення, поповнення й освоєння нових професійних сфер [230, с. 103].

За словами У. Дайзарда, з новою технологією «освіта, яка триває» буде чимось більшим, ніж курси перепідготовки та інші види так званої освіти для дорослих. Вона стане постійним середовищем людини, на кожному кроці надаючи їй можливості для пошуку нової інформації і творчого мислення [96, с. 348].

Пріоритетними напрямками державної політики щодо розвитку освіти О. М. Сергійчук зазначає такі: особистісна орієнтація освіти; формування національних та загальнолюдських цінностей; постійне підвищення якості освіти, оновлення її змісту та форм організації навчально-виховного процесу; розвиток системи безперервної освіти та навчання упродовж життя; інтеграція вітчизняної освіти в європейський та світовий освітній простір [395, с. 111].

Як зазначають А. В. Карпенко та Д. М. Юртаєв, формування якісної вищої освіти залежить не лише від закладів вищої освіти, а й від інших структур усіх освітніх рівнів [201, с. 100]. Основною проблемою вищої освіти вже тривалий час є невідповідність її вимогам ринку праці, що пов'язано зі слабкою комунікацією між усіма складовими освітньої системи, роботодавцями й державними (регіональними) органами влади, а також відсутність оперативної інформації про стан попиту й пропозиції на ринку праці та прогнозування потреби у фахівцях. Науковці пропонують посилити практичну спрямованість освіти на основі залучення роботодавців до більш тісної взаємодії з закладами вищої освіти, створити структури, що мають відповідати за моніторинг і стратегічне прогнозування освітньо-кваліфікаційних потреб ринку праці, запровадити більшу відкритість закладів вищої освіти і конкуренцію за фінансування, зокрема грантове [201, с. 100].

Поділяємо думку Т. Лукіної та О. Ляшенка з приводу того, що якість освіти перебуває у прямій залежності від інтелектуального рівня та духовної культури суспільства [270, с. 133]. Якість вищої освіти, як зазначає О. Перехейда, має за мету: забезпечення якісного управління навчально-виховним процесом у кожному закладі вищої освіти; здійснення науково-методичної роботи на рівні, що

відповідає сучасним вимогам; упровадження системи стимулювання праці професорсько-викладацького складу; високу якість результатів освітнього процесу; креативність викладацького персоналу та студентів тощо [336, с. 78].

Сьогодні, зауважує Н. А. Ченбай, науковці дедалі частіше згадують неklasичну модель освіти, яка передбачає навчання студента вмінню зосереджувати увагу на пошуках нестандартних рішень проблем [467, с. 69]. Ця модель освіти формує фахівця, здатного швидко адаптуватися до змін, який володіє декількома професіями та вміє зберігати витримку в складних умовах. Проте ліберальна («людиноцентрична») модель, що пов'язана з «масовізацією» освіти, продукує людину, яка характеризується небезпечною самовпевненістю, зниженням професійних якостей, поверховістю, безвідповідальністю та вседозволеністю у досягненні своїх цілей. Знання у такому випадку прагматизуються, а особистість зосереджується на забезпеченні успіху на найближчу потребу дня [467, с. 69].

Такі реалії сьогодення вимагають, як вважає Н. А. Ченбай, надзвичайно зваженого підходу у виборі шляхів реформування і модернізації освіти в нашій країні [467, с. 69]. Необхідні системні заходи, після хоча б окреслення й упровадження яких можна перейти до нової системи заходів із приєднання до Європейського освітнього простору. В іншому випадку існує цілком реальна небезпека для вищого навчального закладу в майбутньому сформувати або людину-функціонера з лінійним мисленням, або «фахівця» без фундаментальних знань, проте самовпевненого й зухвалого [467, с. 69].

Реформування освіти починається, за свідченням В. А. Рибіна, з розробки стратегії розвитку університету, визначення його місії, яка, в свою чергу, визначає глобальний орієнтир розвитку закладу вищої освіти [380, с. 54]. У формулюванні місії закладу вищої освіти повинні відображатися його функції. Головною з них є накопичення і трансляція всіх вироблених суспільством знань «шляхом науково обґрунтованої, універсалізуючої освіти поколінь, які проходять через університет» [380, с. 54].

Аналіз психолого-педагогічної літератури свідчить про те, що традиційна освітня парадигма себе вичерпала й не відповідає як

реаліям сьогодення, так і основним тенденціям науково-технічного та соціального розвитку, які вимагають істотного підвищення якості освіти. Натомість розробка і цільове практичне використання нової парадигми можуть бути ефективними, переконані О. Пономарьов і О. Квасник, якщо вони ґрунтуватимуться на глибокому філософському осмисленні сутності освіти, її завдань і сенсу її якості в умовах інноваційного характеру суспільного розвитку [353, с. 56]. Якість освіти в сучасному розумінні являє собою інтегральну характеристику людини, яка об'єднує її професійну й соціальну компетентність, рівень розвитку професійної й соціально значущих особистісних рис і якостей, загальну і професійну культуру й готовність до успішного життя й діяльності у складних умовах динамічно мінливого світу [353, с. 56].

Науковець Л. С. Шевченко визначає причини загострення ситуації на ринку освітніх послуг, серед яких: укрупнення закладів вищої освіти за рахунок об'єднання декількох з метою збільшення ринкової частки та підвищення рейтингу; несприятлива демографічна ситуація, наслідком якої є зменшення кількості абітурієнтів та повільне зростання попиту на освітні послуги; зниження попиту на освітні послуги; входження України в Європейський освітній і науковий простір та, як результат, конкуренція із зарубіжними закладами вищої освіти [481].

До економічних проблем, які визначають перспективи розвитку вищої освіти, як вважають І. М. Вахович, Л. І. Ішук і С. О. Пиріг, слід віднести: недостатній рівень фінансового забезпечення закладів вищої освіти та, як наслідок, зниження обсягів і якості ресурсів (матеріальних, фінансових і трудових); матеріально-технічна база закладів вищої освіти, яка характеризується високим рівнем зношеності основних засобів, унеможливує проведення наукових досліджень на сучасному рівні та позначається на кваліфікаційних характеристиках випускників; недостатній рівень інвестування в поліпшення матеріально-технічної бази, інформатизацію освіти та інноваційний розвиток закладів вищої освіти; низький рівень оплати праці працівників вищої кваліфікації у закладах вищої освіти та, як наслідок, зниження рівня якісного складу науково-педагогічних працівників через плінність кадрів; регіональні диспропорції у фінансуванні підготовки студентів в різних регіонах України [61, с. 67].

Визнання вирішальної ролі вищої освіти для перебудови економіки України на інноваційних засадах, примноження людського капіталу та сталого розвитку, вважає О. С. Тарасенко, обумовлює необхідність розробки загальної концепції розвитку системи вищої освіти з урахуванням вимог сучасності [433].

Суть модернізації вищої освіти і підвищення її якості на інноваційних засадах Н. О. Белікова вбачає в наступному: «узгодженні змісту навчальних планів підготовки майбутніх фахівців із програмами підготовки фахівців у закордонних країнах та їх адаптації в межах України; створенні у вищих навчальних закладах таких умов, які дозволять подолати традиційні межі розподілу між «навчальним», «позанавчальним» і «вільним» часом з метою розвитку креативного мислення, творчого осмислення й опанування інноваційних професійних технологій та саморозвитку студента; постійному оновленні змісту підготовки майбутніх фахівців відповідно до досягнень науки, техніки і технологій, наук про суспільство і людину, забезпечення варіативності і гнучкості навчальних планів та програм, їх оперативного реагування на потреби суспільної і виробничої практик, можливість вибору алгоритму навчання відповідно до індивідуальних можливостей студентів: об'єму, темпів і форм освіти; широкому і всебічному використанні сучасних інформаційно-комунікаційних технологій, електронних навчально-методичних комплексів, електронних підручників тощо; автоматизованому поточному і проміжному контролю знань; орієнтованому не тільки на професійну, але й на особистісну складову професійної підготовки, що дозволить майбутньому фахівцю в міру потреби в процесі трудових відносин виявляти ініціативу, гнучкість, самовдосконалюватися та самореалізовуватися, що забезпечить високий адаптаційний потенціал випускника на ринку праці; інтегроване поєднання загальнодидактичних методів та методів активного навчання, які передбачають суб'єкт-суб'єкту взаємодію учасників педагогічного процесу, їх самоактуалізацію та самоорієнтацію» [38, с. 164]. Нам особливо імпонують ці думки вченої. Вважаємо, що врахування цих напрямів дозволить розпочати модернізацію системи вищої освіти в нашій країні загалом і системи вищої фізкультурної освіти зокрема.

На консервативність вищої фізкультурної освіти вказує Л. І. Лубишева і зазначає, що дуже часто наукові дослідження в галузі

фізичної культури і спорту не втілюються у практику в нових формах і технологіях навчання, залишаючись відірваними від реального життя [268, с. 14].

Основною метою вищої фізкультурної освіти, на думку Н. Ш. Фазлєєва, є не тільки формування цілісної структури оволодіння конкретною професійною діяльністю, але й засвоєння системи компетенцій, яка дозволяє випускникові продуктивно адаптуватися у великому різноманітті соціокультурних і психолого-педагогічних ситуацій [451, с. 9].

У системі фізкультурної освіти, переконана Г. Шамардіна, здійснюється перехід від традиційного досвіду (у вигляді розвитку рухових фізичних здібностей, умінь, навичок і якостей) до усвідомлення, опанування та створення людиною різноманітних духовних цінностей фізичної культури (культура мислення, уяви, почуття художнього образу тощо) стосовно до розвитку досвіду тілесності як фундамент власної культури особистості, якій притаманна свідомо діяльність [474, с. 102]. Цю думку підтримує і продовжує І. Р. Свістельник, яка вважає: «Вища фізкультурна освіта нашої держави має величезний досвід підготовки фахівців, розгалужену матеріально-технічну базу, величезний інтелектуальний потенціал професорсько-викладацького складу, вагомими є досягнення в інформаційному забезпеченні навчального процесу» [392, с. 8]. В. В. Мартиненко зазначає, що «зростання ролі вищої фізкультурної освіти в сучасній соціально-економічній ситуації призводить до того, що поряд із традиційними функціями педагога (навчання, виховання, допомога в розвитку, оцінка, робота з батьками тощо) в умовах модернізації освіти актуалізуються також професійні функції: організація змістовної і професійної сторін освіти й соціокультурного середовища» [282, с. 56].

Для підвищення ефективності підготовки компетентного та конкурентоздатного фахівця з фізичного виховання та спорту, як вважають Ю. Войнар, Д. Новарецький та І. Глазирін, необхідно вирішити основні суперечності, які характеризуються: «необхідністю підвищення рівня освіченості майбутніх фахівців у гуманітарному просторі фізичної культури та готовності до осягання її широкого ціннісного змісту; діяльною природною активністю, яка притаманна студентській молоді та проявами її в засвоєнні

методів і способів пізнавальної чи практичної діяльності в сфері фізичної культури; вагомістю проявів студентом суб'єктивної позиції в освітньому процесі та використанням педагогічних технологій, які розвивають особистість і забезпечують її становлення та вияви» [73, с. 14].

Потреба усвідомлення цілісного процесу професійної підготовки фахівців фізичного виховання та спорту, головних його суперечностей та їх причин потребує, як вказує У. Проценко, осмислення нагромадженого досвіду в контексті його прогресивніших тенденцій, національних особливостей і суттєвих закономірностей [361, с. 134].

Сучасна система процесу підготовки фахівців фізичного виховання і спорту, як вважає Н. І. Степанченко, «вимагає від професорсько-викладацького складу вищої школи глибокого переосмислення призначення фізкультурної освіти, різноманітних аспектів гармонізації її моделей і технологій» [419, с. 443]. На думку вченого, «успішне вирішення нових завдань, що стоять перед вищою освітою фізкультурного профілю, залежить від готовності та здатності викладачів здійснювати перехід до нового педагогічного мислення, суть якого полягає у сприйнятті навчання як процесу професійного розвитку особистості студента» [419, с. 443]. Для нашого дослідження ця теза Н. І. Степанченко є дуже важливою.

Вчений Є. Н. Приступа присвятив свої дослідження з'ясуванню глобалізаційних тенденцій у системі підготовки фахівців галузі фізичного виховання та спорту в Європі [356, 359]. Система підготовки кадрів з фізичного виховання та спорту є важливою складовою інституту освіти в Україні, США, країнах Європи тощо. Однак вітчизняній кадровій політиці у галузі фізичного виховання та спорту, вважають В. В. Горбачова та Є. В. Романина, необхідно адекватно реагувати на соціальні та особистісні запити, тобто вона повинна бути гнучкою й оперативною [90, с. 57].

Р. В. Клопов акцентує увагу на застосуванні інформаційних технологій у процесі професійної підготовки майбутніх фізкультурних кадрів і зазначає, що навчання у вищій школі повинно бути спрямовано на формування готовності майбутніх фахівців фізичного виховання і спорту до застосування інформаційних

технологій в процесі навчання, майбутньої професійної діяльності та самовдосконалення впродовж всього життя [209, с. 13].

Сучасні державотворчі тенденції, що відбуваються в Україні, як вважає С. С. Занюк, висувають відповідні вимоги до суб'єктів професійної діяльності, по-новому актуалізуючи дослідницький інтерес до різних аспектів професіоналізації [175, с. 89].

Професійна підготовка майбутнього фахівця з фізичного виховання та спорту повинна організовуватися на принципах пріоритетності розвитку суб'єктності студента, актуалізації його духовного потенціалу, створення умов для його плідного творчого самовираження, що безпосередньо пов'язано з ефективністю підготовки до професійного розвитку та професійного саморозвитку.

Професійний розвиток особистості майбутнього фахівця у процесі навчання, на думку Н. І. Степанченко, не вичерпується індивідуальною роботою зі знаковою інформацією, а з самого початку повинен бути включений у контекст життя та діяльності [419, с. 443].

Професійний саморозвиток майбутнього фахівця з фізичного виховання та спорту передбачає усвідомлення своєї відповідальності за процес професійного самовдосконалення, наявність умінь його проектувати, здійснювати і регулювати, бажання і здатність постійно підтримувати і коригувати своє професійне зростання.

Професійне самовизначення, як вказує Н. С. Скок, спрямовано на визначення індивідом свого місця у соціально-професійній структурі суспільства, а також у процесі його інтеграції в окремі соціальні групи, у ході якого соціальний суб'єкт реалізує власний, особистісний алгоритм інтеграції у суспільство за рахунок вибору стратегії реалізації свого соціального потенціалу, формування власного стилю життя, складовою якої є професійна діяльність, на основі самопізнання, співвідношення своїх можливостей з вимогами майбутньої професії [402, с. 426].

Професійне самовизначення – це довготривалий процес, який містить певні стадії. Підтримуючи думку Т. В. Кудрявцева та В. Ю. Шегурової, вважаємо, що професійне самовизначення складається з таких етапів: 1) формування професійних намірів, 2) професійне навчання, 3) професійна адаптація і 4) часткова або повна реалізація особистості в професійній праці [239].

Незважаючи на наявність цілої низки науково-педагогічних досліджень, з позицій сьогодення спостерігається незначний інтерес науковців до проблем підготовки майбутніх фахівців для сфери фізичної рекреації. На думку О. В. Андрєєвої та О. Л. Благій, «потрібно розробити та теоретично обґрунтувати підходи до відбору і структурування змісту та програмно-методичного забезпечення навчального процесу у вищих навчальних закладах, визначити перспективні напрями модернізації професійної підготовки майбутніх фахівців для галузі» [7, с. 7].

Отримані дані стали основою для планування стратегії розвитку рекреаційної діяльності в Україні. О. В. Андрєєва вказує, що «через відсутність у попередні роки сильної школи підготовки кадрів сфери фізичної рекреації виник стійкий дефіцит фахівців у цьому сегменті ринку праці» [9, с. 221]. Вчений акцентує увагу на тому, що це «призводить до виникнення проблем, пов'язаних із кризовою ситуацією у сфері фізичної рекреації, що зумовлено такими факторами: обмежена рухова активність населення, невідповідність послуг потребам населення, невисока престижність професій у сфері фізичного виховання та спорту, низький рівень матеріального заохочення працівників бюджетного сектору цієї сфери та неефективна система підготовки кадрів» [9, с. 222]. Для нашого дослідження ці думки вченої є досить важливими.

Наявність соціального запиту на оздоровчі послуги, на думку В. Зикової, обумовила розвиток бізнес-індустрії названого спрямування різними верствами населення: від забезпечення активного відпочинку, розваги та відновлення до покращення функціонального стану організму, що в соціальному аспекті сприяє підвищенню оздоровчого потенціалу всього населення [189]. Незважаючи на те, що за останні 15-17 років український ринок фітнес- і рекреаційних послуг значно розширився, до занять фізичною культурою залучена ще недостатня кількість людей – 2% населення, порівняно з їх кількістю в США – 14% населення та в європейських країнах – 6% [189].

В Україні досягнення основної мети системи оздоровчо-рекреаційної рухової активності населення на державному та регіональному рівнях, як вважають О. Ажиппо та Г. Путятіна, забезпечується вирішенням низки завдань: «комплексна оцінка ресурсного по-

тенціалу всіх суб'єктів системи; аналіз організаційного механізму регіонального управління фізичною культурою та спортом на основі методики менеджмент-аудиту; розробка соціально-ринкового механізму інноваційного розвитку системи оздоровчо-рекреаційної рухової активності населення, у якому, на відміну від існуючих підходів, враховано платоспроможний попит на «кошик послуг» фізкультурно-оздоровчих послуг, корегуючий фактор потреб споживачів, об'єми фізкультурно-оздоровчих послуг з урахуванням економічного стану сфери фізичної культури і спорту та її інноваційного потенціалу, що дозволяє посилити соціально-ринкову складову у діяльності регіональних органів управління фізичною культурою і спортом; визначення балансу інтересів виробника фізкультурно-оздоровчих послуг, регіональної влади, населення і конкурентів; формування підходів до визначення специфічних галузевих, регіональних та інноваційних характеристик системи оздоровчо-рекреаційної рухової активності, в тому числі: орієнтири розвитку конкурентного середовища в регіоні, ступінь комерційного впливу конкурентів на ціноутворення, розробка системи дієвого моніторингу; розробка практичних рекомендацій щодо вдосконалення систем менеджменту та маркетингу фізкультурно-спортивних організацій різних форм власності; розробка рекомендацій щодо формування системи внутрішніх та зовнішніх комунікацій регіональних фізкультурно-спортивних організацій» [1, с. 7-8].

О. М. Жданова, І. Б. Грибовська та Л. Я. Чеховська переконані, що існує потреба у фахівцях з фізичної рекреації та це є вкрай важливим для пропаганди здорового способу життя, профілактики захворювань і підвищення рівня рухової активності різних верств населення. Назріла потреба підготовки фахівців, здатних задовольнити попит суспільства у здорових і працездатних громадянах [184, с. 62].

Разом з тим, на думку О. М. Жданової, І. Б. Грибовської та Л. Я. Чеховської посади інструкторів і тренерів нерідко займають фахівці без спеціальної вищої освіти, які в кращому випадку пройшли навчання на експрес-курсах, організованих при фітнес-клубах, або взагалі займалися самоосвітою, беручи інформацію з Інтернету та популярних видань [184, с.62]. Серед дипломованих

фізкультурних кадрів більшість мають кваліфікацію вчителів фізичної культури або тренерів з обраного виду спорту [184, с. 62].

Ця ситуація вимагає створення умов для підготовки майбутніх фахівців, здатних забезпечити розвиток життєво необхідної для суспільства галузі відновлення і збереження здоров'я. Як стверджує С. М. Кобзова, актуальним стає питання підготовки достатньої кількості висококваліфікованих фахівців з рекреації [212, с. 51].

У різних країнах світу, стверджує Ю. М. Мороз, здійснюються систематичні фундаментальні та прикладні дослідження з рекреаційної тематики, формуються колективи вчених, роботи яких суттєво впливають на зміст та напрямок вивчення рекреаційної проблематики, закладаються основи багатьох наукових концепцій та створюються численні науково-дослідні інститути для вирішення проблем дозвілля та рекреації у різних країнах світу [296, с. 60].

Сучасні українські дослідники з проблем фізичної рекреації, на думку Ю. М. Мороз, лише торкаються питань теорії і практики організації рекреаційної діяльності, хоча й мають вагомий здобуток в розкритті сутності, природи та специфіки рекреації, в обґрунтуванні принципів рекреаційної діяльності, у виявленні педагогічного потенціалу дозвілля [296, с. 60].

Діяльність у сфері фізичної рекреації вимагає наявності спеціальних комунікативних вмінь та навичок роботи з різними верствами населення.

У США відділення з підготовки фахівців даного напрямку називають «Лідерство для дозвілля», що підкреслює необхідність володіння не тільки спеціальними знаннями, але й розвитку особистісних організаційних здібностей, які дозволять забезпечити «лідерство» в певній групі людей, мотивуючи їх на активний відпочинок [453].

Наприклад, за даними Ю. Войнара, консерватизм у системі підготовки фізкультурних кадрів у Білорусії призвів до того, що близько 80% випускників за окремими спеціальностями (наприклад, інструктори-методисти з виробничої фізичної культури) залишаються без працевлаштування [72].

Як показують дослідження Z. Krawczyk [528, с. 5-6], ставлення до фізичної культури в країнах колишнього соціалістичного простору на сьогоднішній день таке, як було в розвинутих країнах

Європи приблизно 50 років тому. У країнах Заходу близько 2/3 населення займається масовим спортом, в той час як у країнах Східної Європи – від 8 до 12 %. Основним діючим фактором у формуванні менталітету населення у потрібному напрямку є фахівці – випускники спеціальних закладів вищої освіти. Тобто вирішення проблеми позитивного ставлення до систематичної рухової активності пов'язане з підвищенням ефективності вищої фізкультурної освіти. Реформування системи підготовки висококваліфікованих кадрів у відповідності до вимог ХХІ століття – актуальне завдання українського суспільства [73, с. 31].

У процесі підготовки майбутніх фахівців з фізичної культури до рекреаційно-оздоровчої діяльності, як наголошують С. Свірщук, Т. Вознюк і А. Драчук, крім загальноприйнятих форм фізичної рекреації, варто звернути увагу на засвоєння студентами новітніх здоров'язбережувальних технологій, заснованих на різних видах фітнес-програм, аеробіки, східних оздоровчих видів гімнастики [391, с. 82].

Обґрунтовуючи пріоритетні завдання закладів вищої освіти, які здійснюють підготовку майбутніх фахівців з фізичного виховання та спорту в Україні, В. Мартиненко акцентує увагу на необхідності здійснення таких заходів: «а) створення нормативно-правової бази; б) формування економічних механізмів; в) удосконалення державного й соціального захисту тих, що навчаються, а також випускників загальноосвітніх і спеціальних установ; г) розробки теоретичних основ і науково-методичного забезпечення, удосконалення методів і механізмів прогнозування й розвитку; д) проведення моніторингу стану забезпечення неперервної освіти літературою, мультимедійними й іншими засобами навчання» [281, с. 114]. Для нашого дослідження здійснення цих заходів є дуже важливим.

Для досконалої підготовки кадрів у сфері фізичного виховання, які б успішно виконали завдання поліпшення фізичного і психічного здоров'я громадян, збільшення тривалості життя у країні, підвищення стресостійкості та витривалості організму, формування прагнення кожного до здорового способу життя, як вказує У. Проценко, необхідно виконувати таке:

– процес формування фахівця в галузі фізичної культури та спорту ґрунтувати на загальнолюдських, національних і природо-відповідних принципах;

– формування майбутнього фахівця повинно відбуватися з позицій національної культури, традицій, позитивного історичного досвіду українців у практиці тіловиховання й історичних здоров'язбережних традицій;

– зміст фізичного виховання має відобразити ліпші світові й європейські зразки, щоб використовувати їх для розширення рамок української системи фізичної культури;

– в умовах сьогодення актуалізується також проблема готовності майбутнього фахівця з фізичного виховання та спорту до роботи з різними віковими категоріями людей [361, с. 136-137].

Педагогічні дослідження, як вказує У. Проценко, свідчать, що передовий досвід у роботі спеціалізованих навчальних закладів фізичної культури в Україні був нагромаджений, проте значно втрачений у сучасних умовах і потребує спеціальної розробки та удосконалення. Вчений наголошує на необхідності забезпечення майбутніх фахівців фізичного виховання та спорту найновішими засобами навчання [361, с. 136-137].

Підготовка у сфері фізичного виховання і спорту в нашій країні потребує суттєвих змін, які, зазначає Л. П. Сущенко, викликані вимогами сучасного інформаційного суспільства, процесами демократизації та гуманізації педагогічної науки і практики; необхідністю реалізації особистісного підходу в процесі їхньої професійної підготовки [431].

В. Г. Кремень наголошує на тому, що «в інформаційному суспільстві знання стають безпосередньою продуктивною силою. Відповідно це вимагає від суспільства в цілому, а також від окремої людини вміння застосовувати все нові й нові знання, здобуті протягом життя, у власній практичній діяльності» [233, с. 9]. Науковець переконаний, що «учень, студент в навчальному й виховному процесі повинен набути важливих компетенцій через застосування знань. Це потребує переходу від кваліфікації до компетенції, завдяки якій він зможе знаходити рішення в будь-яких професійних та життєвих ситуаціях незалежно від локального чи глобального контексту ринку праці». При цьому В. Г. Кремень

підкреслює те, що «така освічена людина, опанувавши технологію прийняття рішень, свободу вибору, буде здатна адаптуватися в умовах постійних змін» [233, с. 9].

Упровадження інформаційних технологій у вищу школу фізкультурного профілю, вважають W. Dufour, W. Laporte [520, с. 14], забезпечить підготовку фахівців нової формації з фундаментальними, професійно орієнтованими знаннями.

Сучасні фахівці фізкультурно-спортивної сфери, на думку І. Іванія, повинні бути готові до найширшого використання засобів фізичної культури та спорту як найпотужнішого інструменту узгодження взаємодії між учасниками різних сфер життєдіяльності, вмінні організовувати проектування і наступну реалізацію інтегрованих освітніх програм фізкультурно-спортивної діяльності [194]. І. Іваній вважає, що для вирішення сучасних проблем підготовки фахівців фізкультурних спеціальностей наукової платформи, яка ґрунтується на ізольованих гуманітарних, природничо-наукових та фахово орієнтованих знаннях, стає недостатньо [194]. Продуктивним для обґрунтування підготовки таких фахівців, на думку науковця, є інтегративний, а не збиральний аспект знань, підхід з міждисциплінарних позицій [194].

Таким чином, система вищої фізкультурної освіти повинна орієнтуватися на загальну стратегію реформ з урахуванням національних інтересів України та її реальних потенціальних ресурсів. Перехід на нові концептуальні основи розвитку фізичної культури, прагнення досягнути відповідності якості навчання потребам сучасного українського суспільства, вирішення проблеми модернізації процесу професійної підготовки майбутніх фахівців з фізичного виховання та спорту вказують на актуальність нашого дослідження. З урахуванням зростаючого попиту на високопрофесійних фахівців у сфері фізичної рекреації потрібно розроблення та теоретичне обґрунтування концепції та моделі професійної підготовки фахівців з фізичного виховання та спорту до рекреаційно-оздоровчої роботи.

1.2. Понятійний апарат освітянської складової професійної підготовки майбутніх фахівців з фізичного виховання та спорту до рекреаційно-оздоровчої діяльності

Для з'ясування теоретичних засад професійної підготовки майбутніх фахівців з фізичного виховання та спорту вважаємо за необхідне визначити ключові поняття дослідження, до яких відносимо «вища освіта», «заклад вищої освіти», «вища фізкультурна освіта», «підготовка», «професійна підготовка», «професійна підготовка майбутніх фахівців з фізичного виховання та спорту», «професія», «готовність», «професійна готовність», «готовність до діяльності», «готовність майбутніх фахівців фізичного виховання до професійної діяльності», «майбутній фахівець», «майбутній фахівець з фізичної культури», «майбутній фахівець з фізичного виховання та спорту», «фахівець», «компетентність» та «професійна компетентність» (рис. 1.1).



Рис. 1.1. Ключові поняття дослідження

У статті 1 Закону України «Про вищу освіту» (2014) вказується, що «вища освіта – це сукупність систематизованих знань, вмінь і практичних навичок, способів мислення, професійних, світоглядних і громадянських якостей, морально-етичних цінностей, інших компетентностей, здобутих у закладі вищої освіти (науковій установі) у відповідній галузі знань за певною кваліфікацією на рівнях вищої освіти, що за складністю є вищими, ніж рівень повної загальної середньої освіти» [172].

Саме у такому визначенні ми будемо використовувати у дослідженні поняття «вища освіта».

У статті 1 Закону України «Про вищу освіту» (2014) термін «заклад вищої освіти» трактується як «окремий вид установи, яка є юридичною особою приватного або публічного права, діє згідно з виданою ліцензією на провадження освітньої діяльності на певних рівнях вищої освіти, проводить наукову, науково-технічну, інноваційну та/або методичну діяльність, забезпечує організацію освітнього процесу і здобуття особами вищої освіти післядипломної освіти з урахуванням їхніх покликань, інтересів і здібностей» [172].

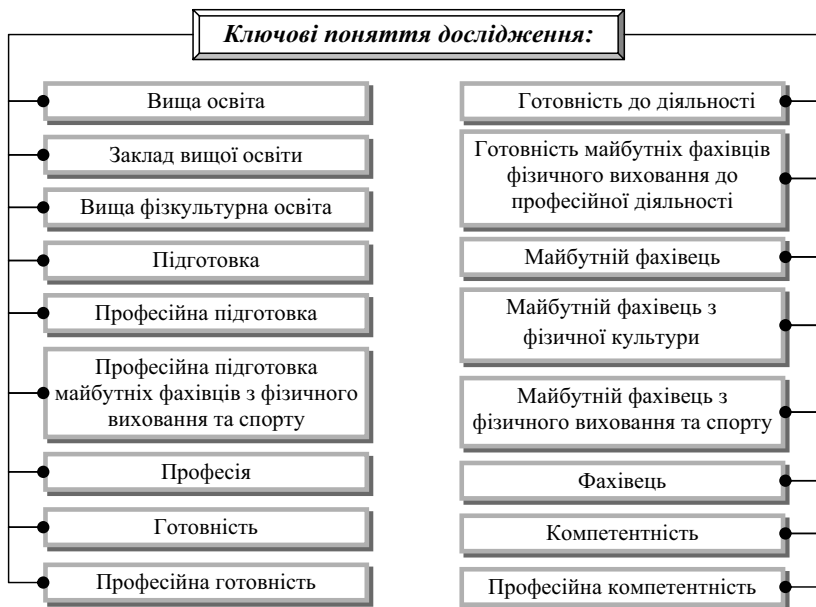
Для нашої наукової праці це визначення терміну «заклад вищої освіти» є доречним і важливим.

Л. П. Сущенко вказує, що головним завданням закладу вищої освіти, в якому здійснюється підготовка майбутніх фахівців фізичного виховання та спорту, «стає формування суб'єкта професійної діяльності, здатного підвищити свій фізичний потенціал, засвоїти знання з організації власної фізичної активності та суспільної фізичної практики» [430, с. 193]. Нам імпонує ця думка вченого.

Згідно із Законом України «Про фізичну культуру і спорт» система вищої освіти в галузі фізичної культури і спорту призначена готувати висококваліфікованих фахівців для навчальної, виховної та оздоровчої діяльності з різними групами населення, передусім – учнями загальноосвітніх шкіл і учнівською молоддю [174].

Термін «фізична (фізкультурна) освіта», який запровадив П. Ф. Лесгафт, тлумачиться як засвоєння людиною в процесі навчання системи раціональних способів керування своїми рухами, необхідних у житті сукупності рухових умінь, навичок і пов'я-

заних з ними знань, що має вагоме значення для раціонального використання людиною своїх фізичних можливостей і кондицій у життєдіяльності [258].

Аналіз наукової літератури показав, що вчені (Ю. В. Васьков [59], Е. С. Вільчковський і О. І. Курок [70], А. П. Слободян і Є. П. Каргаполова [406] та ін.) тлумачать поняття «фізкультурна освіта» по-різному. Так, Ю. В. Васьков визначає поняття «фізкультурна освіта» як «процес і результат оволодіння молодими людьми певною системою наукових конкретно-предметних знань, фізичними вправами, раціональними способами керування руховою діяльністю, умінням конструювати індивідуальні програми фізичного розвитку та вдосконалення» [59, с. 7]. Під змістом фізкультурної освіти Ю. В. Васьков розуміє педагогічно адаптований соціальний досвід фізичного розвитку і вдосконалення людини, відображений у певних видах і галузях, знаннях і способах діяльності (рухових уміннях і навичках), виділених у навчальному предметі «Фізична культура» [60, с. 37]. Е. С. Вільчковський і О. І. Курок вважають, що терміном «фізкультурна освіта» визначається рівень знань з фізичного виховання, рухових і гігієнічних вмінь та навичок [70, с. 7]. А. П. Слободян і Є. П. Каргаполова тлумачать поняття «фізкультурна освіта» як соціальний і духовний процес оволодіння особистістю культурно-історичними цінностями, сучасними педагогічними технологіями, психотехнікою на основі онтології неперервної фізкультурної освіти [406, с. 11].

У дослідженні ми будемо використовувати поняття «вища фізкультурна освіта» у тлумаченні, яке подає Н. В. Маковецька. Вчена тлумачить поняття «вища фізкультурна освіта» як «цілеспрямоване формування знань, вмінь і навичок для засвоєння соціального досвіду досягнення фізичної досконалості» [275, с. 119].

У широкому сенсі поняття «якість вищої фізкультурної освіти», на думку В. А. Магіна, необхідно розуміти як збалансовану відповідність вищої освіти (як результату, як процесу, як освітньої системи) різноманітним потребам, цілям, вимогам, нормам (стандартам), умовам [272, с. 41].

Розкриємо сутність поняття «підготовка» і «професійна підготовка».

У «Великому тлумачному словнику сучасної української мови» поняття «підготовка» трактується як «запас знань, навичок,

досвід, набутий у процесі навчання та практичної діяльності» [202]. В. А. Семиченко у своїх працях звертає увагу на те, що сутність поняття «підготовка» розкривається у двох його значеннях: 1) як навчання – деякий спеціально організований процес формування готовності до виконання майбутніх завдань; 2) як готовність – наявність компетенції, знань, вмінь та навичок, необхідних для успішного виконання певної сукупності завдань [394].

У дослідженні ми будемо використовувати поняття «підготовка» у тлумаченні, яке подає Ю. О. Лянной. Вчений вказує, що «підготовка – це процес, результатом якого є готовність» [271, с. 38].

І. П. Рогальська розглядає підготовку педагогічних кадрів як процес оволодіння ними наступними видами компетентностей: загальнокультурною – володіння мовами культури, засобами пізнання світу (містить навчально-пізнавальну й інформаційну компетентності); соціально-трудовою – засвоєння норм, способів і засобів соціальної взаємодії; комунікативною – формування готовності та здатності розуміти іншого, будувати спілкування адекватно наявній ситуації; компетентністю у галузі особистісного визначення – формування досвіду самопізнання, усвідомлення свого місця у світі, вибір ціннісних цільових змістових настанов для своїх дій [374, с. 74].

В «Енциклопедії освіти» поняття «професійна підготовка» трактується як сукупність спеціальних знань, вмінь і навичок, якостей, трудового досвіду й норм поведінки, які забезпечують можливість успішної праці за обраною професією [158, с. 390].

У «Великому тлумачному словнику сучасної української мови» під редакцією В. Т. Бусел поняття «професійна підготовка» визначається як «запас знань, навичок, досвід тощо, набутий у процесі навчання, практичної діяльності» [63, с. 952].

Як зазначає Н. П. Волкова, професійна підготовка – це володіння системою професійних знань, яку утворюють: 1) загальнокультурні знання (знання про людину, її становлення, розвиток у реальній соціокультурній дійсності; спеціальні знання з культурології, соціології, етики, естетики, економіки, права); 2) психологічні знання (знання загальних характеристик особистості: спрямованість, характер, темперамент, здібності та ін.; особливостей перебігу психологічних процесів (мислення, пам'ять, уява

тощо); методів психологічного дослідження закономірностей навчання і виховання; особливостей засвоєння навчального матеріалу відповідно до індивідуальних і вікових характеристик; уміння застосовувати набуті знання в педагогічній діяльності; 3) педагогічні знання (знання основних теорій формування та розвитку особистості, принципів педагогіки та психології, конструювання навчально-виховного процесу; розвиток педагогічної та психологічної наук, професійна підготовка, позитивні й негативні аспекти своєї професійної діяльності тощо); 4) знання з методики викладання предметів, методики виховної роботи, дидактики, знання педагогічної техніки [75, с. 477-478].

Аналіз психолого-педагогічної літератури свідчить про відсутність єдиного тлумачення поняття «професійна підготовка» (рис. 1.2).

Нам імпонує визначення поняття «професійна підготовка», яке подає Т. Ю. Осадча.

Теоретичний аналіз наукової літератури свідчить про наявність різних підходів до визначення мети професійної підготовки майбутніх фахівців. О. П. Єгоршин вказує, що професійна підготовка здійснюється з метою одержання певної професії або спеціальності тим або іншим працівником і обов'язково передбачає різні рівні підготовки [154, с. 122]. На думку Т. Ю. Осадчої, метою професійної підготовки є «набуття професійної освіти, яка є результатом засвоєння систематизованих знань, вмінь, навичок та необхідних особистісно-професійних якостей» [323, с. 8]. Під метою професійної підготовки Г. В. Щокін розуміє «формування та розвиток системи професійно важливих знань, вмінь, навичок та особистісних якостей, необхідних для ефективної професійної діяльності» [487, с. 148].

Результатом професійної підготовки є певний рівень сформованості професіоналізму особистості – якості, яку В. Ф. Орлов визначає як таку, що «поєднує в собі компетентність в оцінці ставлення особистості до різних аспектів професійної діяльності, а також цілу структуру соціальних, власне професійних, морально-мотиваційних компонентів» і виявляється у комунікативних уміннях (соціальний компонент), компетентності (професійної діяльності), у самовдосконаленні [320, с. 15].



Рис. 1.2. Визначення поняття «професійна підготовка»

Аналіз поняття «професійна підготовка в галузі фізичної культури та спорту», проведений вченим Н. І. Степанченко, виявив такі основні розуміння цього феномену: процес забезпечення якісно нового рівня професійно орієнтованої підготовки, в тому числі педагогічної, у вищих закладах освіти; значущий компонент структури особистості та професійної діяльності майбутнього фахівця, вчителя; інтегративна якісна характеристика фахівця, що

є складною динамічною системою професійно важливих якостей особистості, які визначають успішність виконання професійних обов'язків [420, с. 87].

У дослідженні ми будемо використовувати поняття «професійна підготовка майбутніх фахівців з фізичного виховання та спорту» у тлумаченні, яке подає Л. П. Сущенко. Вчений визначає поняття «професійна підготовка майбутніх фахівців з фізичного виховання та спорту» як процес, який характеризує технологічно обгрунтовані заходи вищих навчальних закладів країни надавати особистості такого рівня професіоналізму, завдяки якому вона стане конкурентоспроможною на ринках праці, буде самостійно організовувати фізичне виховання різних верств населення регіону й успішно працювати в усіх ланках спортивного руху [430, с. 28].

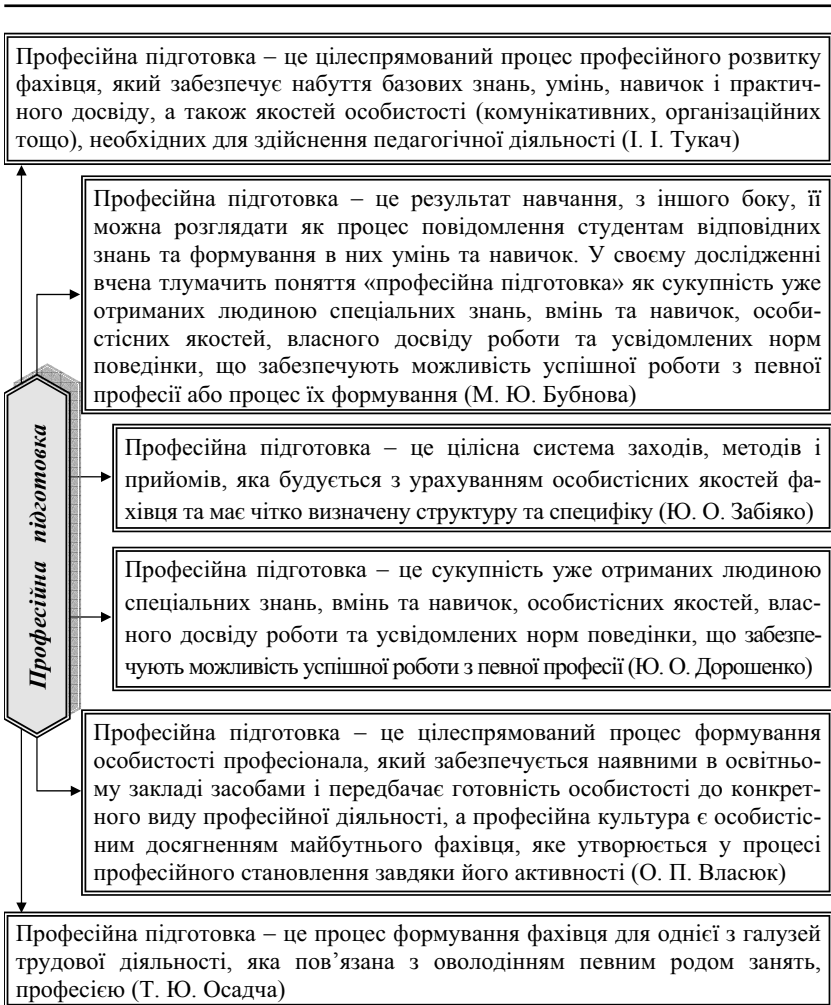
Надамо визначення поняття «професія».

Н. Г. Ничкало поняття «професія» трактує як «вид трудової діяльності людини, яка володіє комплексом спеціальних теоретичних знань та практичних навичок, набутих в результаті фахової підготовки, досвіду роботи» [360, с. 276].

Е. Калицький визначає поняття «професія» як історично і культурно зумовлене суспільне явище, яке об'єктивно визначається досягнутим рівнем розподілу праці; як набутий у процесі навчання і виховання, зорієнтований на суспільний розподіл праці комплекс систематичних знань, вмінь і навичок, здібностей і переконань людини, який є передумовою до виконання кваліфікованої праці в матеріальному і нематеріальному виробництві [198, с. 63].

Вчені М. С. Герцик та О. М. Вацеба розглядають професію як «своєрідну сукупність умінь, навичок, видів діяльності, особистих захоплень та зацікавлень людини, що слугує джерелом заробітку, сприяє виявленню творчих здібностей і реалізації власних та суспільних устремлінь» [81, с. 84]. Ми погоджуємося з думкою науковців.

Л. П. Сущенко вважає, що «професія визначає місце людини у соціальній структурі та є джерелом її духовного і матеріального благополуччя. Професія найчастіше пов'язана з освітою, колом інтересів, потребами, вона накладає відбиток на особу, її світогляд, поведінку тощо» [430, с. 45]. Ми поділяємо цю думку вченого.

Професія викладача фізичного виховання, тренера з певного виду спорту, на думку Н. І. Степанченко, «належить до таких професій, в яких людина, не маючи покликання до цієї діяльності, не може працювати творчо, продуктивно, стати майстром своєї справи. Правдиве покликання визначається тільки в практичній діяльності, що дозволяє рекомендувати її з метою формування професійної спрямованості, а також використовувати в якості критерію професійного відбору» [419, с. 444].

Нами проаналізовано енциклопедичну та довідкову літературу з метою визначення сутності дефініції «готовність».

Для коректного трактування поняття «готовність» вважаємо за необхідне звернутися, передусім, до довідкових джерел. Так, у «Словнику української мови» термін розглядається як «стан готового» [410, с. 148]; аналогічно у «Великому тлумачному словнику сучасної української мови» під редакцією В. Т. Бусела готовність трактується як «стан готового; бажання зробити що-небудь» [63, с. 194]; у «Сучасному тлумачному словнику української мови» за редакцією В. В. Дубічинського готовність тлумачиться як «бажання зробити що-небудь» [428, с. 210]; у «Словнику психолого-педагогічних понять і термінів» готовність трактується як стан особистості, який дозволяє їй успішно увійти в професійне середовище, швидко розвиватися в професійному відношенні [409, с. 20].

Подальший аналіз наукової психолого-педагогічної літератури засвідчив, що дослідники трактують дане поняття неоднозначно. Так, наприклад, А. Ф. Линенко стверджує, що «готовність» як «особлива якість особистості» передбачає усвідомлену особистістю мотивацію щодо виконання діяльності [259, с. 31]. Готовність – це цілісне утворення, яке характеризує емоційно-когнітивну й вольову мобілізаційність суб'єкта в момент його включення в діяльність певного спрямування [259, с. 32].

У вітчизняній психології, як зазначає Т. В. Жванія, термін використовується переважно для позначення усвідомленої готовності особистості до оцінок ситуацій та поведінки, зумовлених попереднім досвідом [160]. На сучасному етапі розвитку науки, вважає Т. В. Жванія, дослідниками сформульовано низку сталих визначень «готовності», розкрито її зміст, структуру, основні параметри та умови, що впливають на динаміку, тривалість та стійкість її проявів [160].

Існує чимало різних трактувань поняття. Зокрема, Т. Гершкович трактує «готовність» як інтегративну суб'єктну характеристику адаптації, що включає індивідуальні властивості особистості та особливості побудови індивідуальних стратегій адаптації [82]; В. В. Давидов розглядає готовність як певний стан особистості [95]; М. І. Дьяченко та Л. А. Кандибович – як цілеспрямований прояв особистості, що містить у собі її переконання, погляди, мотиви, почуття, вольові та інтелектуальні якості, знання, уміння, навички, налаштування на певну поведінку [152]; Ш. А. Надирашвили – як ознаку установки особистості [304]; В. І. Лозова та Г. В. Троцько – як стан прагнення особистості до діяльності, який проявляється у виборі оптимальних шляхів для досягнення мети [264]; Н. Д. Левитов – як передстартовий та функціональні стани, які сприяють успішній діяльності [253]; Н. Паперна – як складне інтегративне новоутворення особистості, яке передбачає позитивну спрямованість особистості до діяльності..., а також сформованість комунікативних умінь [331, с. 63-64].

Готовність, на думку Д. Вороніна, є вибірковою прогностичною активністю особистості на стадії її підготовки до діяльності, котра починається з моменту визначення мети на основі усвідомлення потреб і мотивів та розвивається відповідно до визначених особистістю плану, установок, загальних моделей подальших дій, що втілюються в предметні дії й відповідають чітко визначеним засобам і способам діяльності [77, с. 24].

І. О. Машук визначає готовність як «особливий психічний стан, зумовлений комплексом об'єктивних та суб'єктивних чинників, який характеризується оптимальною мобілізацією всіх ресурсів організму й утворюється внаслідок сукупності особистісних якостей та завдяки цілеспрямованій підготовці особистості» [285]. Під сукупністю особистісних якостей науковець розуміє передусім професійно значущі якості особистості, у тому числі інтелектуальні та вольові здібності; наявність професійної спрямованості, установок, мотивів, потреб; усвідомлення цілей; наявність професійних знань, вмінь та навичок [285].

В. О. Моляко розглядає готовність у зв'язку з формуванням, розвитком і вдосконаленням психічних процесів, станів та якостей особистості, необхідних для успішної діяльності [295].

Л. О. Мацук тлумачить готовність як «результат діяльності вищої педагогічної школи України, як своєрідне професійне новоутворення, що характеризує новий тип особистості вчителя в умовах правової держави з пріоритетами гуманізму й демократії» [284, с. 10-11].

Проблему готовності, на думку М. С. Сафіної, дослідники вивчають з різних позицій та відповідно до цього підкреслюють певні характеристики, зумовлені особливостями того аспекту, в контексті якого розглядають це явище [388, с. 44]. На її думку, більшість дослідників визначають готовність як якість чи новоутворення особистості, яке має багатокomпонентну структуру [388, с. 44].

Підсумовуючи дослідження у педагогіці і психології, Н. С. Мойсеюк наголошує, що готовність використовується у таких значеннях, як: навченість, підготовленість до виконання майбутніх завдань; наявність компетентності, знань та вмінь, потрібних для виконання поставлених завдань [293, с. 367].

В. Т. Мишкіна вважає, що готовність слід розглядати як професійну готовність, а останню як складову професіоналізму [300, с. 43].

У дослідженні ми будемо використовувати поняття «готовність» у тлумаченні, яке З. Н. Курлянд. Вчений трактує поняття «готовність» як «цілісну інтегровану якість особистості, що характеризує її емоційно-когнітивну та вольову вибіркoву прогностичну мобілізаційність у момент включення в діяльність певної спрямованості» [335, с. 225].

Науковці розглядають різні види готовності (рис. 1.3).

Термін «професійна готовність» М. І. Дьяченко і Л. А. Кандибович використовують для визначення довготривалої готовності особистості виконувати певні види діяльності, сукупність яких є соціально типовою для певної групи соціуму, об'єднаної належністю до певної професії. Перелік видів діяльності, готовність до виконання яких визначає професійну готовність, визначається профілем спеціальності [151, с. 16].

Професійна готовність, на думку М. Я. Виленського, є складним синтезом тісно взаємопов'язаних компонентів, які характеризують у першу чергу мотиваційно-ціннісний (особистісний) і виконавський (процесуальний) аспекти діяльності [68, с. 36].



Рис. 1.3. Види готовності

Н. М. Стрельніковою досліджено шляхи підвищення якості професійної готовності, серед яких зазначено застосування новітніх педагогічних технологій; удосконалення процесу практичної підготовки студентів; самовдосконалення професійних умінь [426, с. 84-85].

Т. Н. Мозолюк розрізняє наступні види готовності: готовність як загальне поняття; готовність до праці і готовність до діяльності; готовність до окремих видів діяльності [292, с. 135].

К. К. Платонов виділяє три значення терміна «готовність до праці»: результат трудового виховання, який виявляється у бажанні та усвідомленні необхідності брати участь у спільній трудовій діяльності; як готовність до певної праці, яка стала професією, результат професійного навчання, виховання і соціальної зрілості особистості; як готовність до тієї, яку безпосередньо очікує в майбутньому чи в певних відомих або можливих умовах діяльності, як стан психологічної мобілізації [344, с. 42].

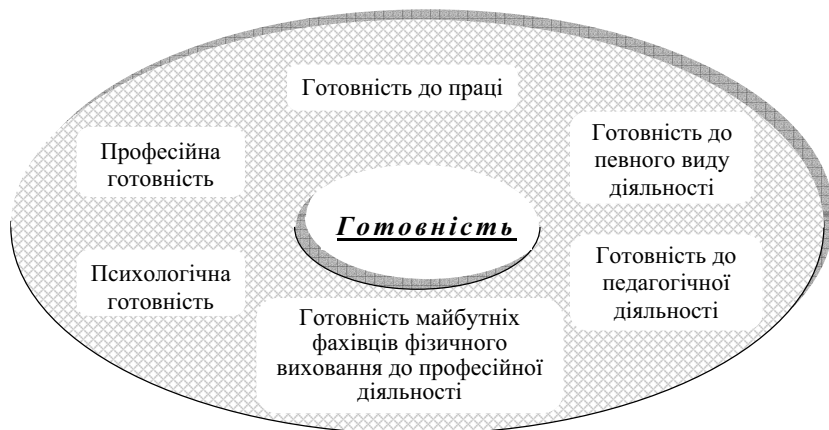
Для нашого дослідження найбільшої уваги заслуговує визначення поняття «готовність до певного виду діяльності».

В «Енциклопедії освіти» під редакцією В. Г. Кременя поняття «готовність до діяльності» розглядається як «стан мобілізації психологічних і психофізіологічних систем людини, які забезпечують виконання певної діяльності» [158, с. 137]. У психології

виокремлюють кілька аспектів готовності до діяльності: операційний, мотиваційний, соціально-психологічний, психофізіологічний. Кожний стан готовності до діяльності визначається сполученням різних факторів, що визначають різні рівні, аспекти готовності, залежно від змісту діяльності й умов її здійснення провідним може стати один із таких аспектів [158, с. 137].

Відповідно до змісту завдань, які виконуватимуться суб'єктом діяльності, М. І. Дьяченко і Л. А. Кандилович визначають готовність до того чи іншого виду діяльності як цілеспрямований і наперед визначений прояв особистості [151, с. 16]. Вони розглядають цей феномен з двох позицій: психічний стан (тимчасова, або ситуативна готовність) і характеристика особистості (довготривала, або загальна). Тимчасова готовність – це актуалізація, пристосування всіх сил, створення психологічних можливостей для успішних дій у момент, наступний за тим, у якому спостерігається готовність. Довготривала готовність – це сукупність набутих установок, знань, навичок, вмінь, досвіду, якостей та мотивів діяльності [151, с. 16].

В. О. Сластьонін визначає поняття «готовність до діяльності» як здатність особистості впевнено й ефективно виконувати професійну діяльність, яка містить у собі різного роду настанови на усвідомлення завдання, моделі ймовірної поведінки, визначення спеціальних засобів діяльності, оцінку своїх можливостей у їх співвідношенні з труднощами та необхідністю досягнення певного результату [403, с. 78].

І. А. Кучерявенко стверджує, що стан готовності до діяльності необхідно розуміти як складний, цілеспрямований прояв особистості, що має динамічну структуру, між компонентами якої існують функціональні залежності [250, с. 61]. Людина у практичній діяльності, прагнучи задовольнити власні потреби, на основі внутрішньої активності (біологічної, фізіологічної і психічної) реалізує поставлену мету і досягає результату [250, с. 61].

Готовність до здійснення певної діяльності, як вважає Т. В. Жванія, формується у процесі виконання цієї діяльності на етапі навчання та включається до структури діяльності на етапі професійного її здійснення у вигляді специфічного особистісного новоутворення [160].

На думку С. С. Акімова, готовність людини до будь-якої діяльності можна зобразити формулою: «готовність = бажання + знання + вміння» або «готовий = хочу + знаю + вмію» [4].

О. Е. Курлигіна переконана, що готовність до професійної діяльності формується і підтримується в процесі професійного навчання за допомогою виконання вправ, вирішення спеціальних завдань та інших засобів, що забезпечують залучення знань, вмінь та навичок для накопичення досвіду професійної діяльності [247].

Цікавою є думка М. Кулакової, яка у дослідженні розглядає готовність до професійної діяльності з позицій управлінського підходу та підкреслює, що така готовність виявляється у формах активності і дозволяє виконувати відповідні типові завдання, прогнозувати шляхи підвищення продуктивності роботи у професійному напрямку [243, с. 20].

В. В. Різник розглядає готовність майбутніх фахівців до професійної діяльності як складне особистісне утворення, інтегральну характеристику особистості, що є комплексним відображенням цілої низки особистісних рис і професійних якостей, необхідних для успішної професійної діяльності [373, с. 9].

Значна низка науковців (Н. А. Глузман [85], К. М. Дурай-Новачова [146], О. А. Комар [217], Л. В. Кондрашова [218], Н. В. Кузьміна [242], С. А. Литвиненко [262]) присвятили свої дослідження питанням, пов'язаним з готовністю до професійної педагогічної діяльності. Так, аналізуючи дослідження з проблеми готовності, Н. А. Глузман акцентує увагу на тому, що розгляд готовності до професійної педагогічної діяльності здійснюється у двох основних аспектах: функціональному та особистісному [85, с. 93]. За першим готовність розуміють як сукупність певних знань, необхідних для ефективного здійснення певної діяльності та сформованих на цій основі вмінь і навичок, засіб їх успішного включення в цю діяльність. У межах другого (особистісного) аспекту готовність трактують як складну інтегровану якість особистості, структура якої містить ряд компонентів (мотиваційний, змістовий, операційний тощо) [85, с. 93].

К. М. Дурай-Новачова пропонує розглядати поняття «професійна готовність до педагогічної діяльності» як цілісне вираження всіх підструктур особистості, зорієнтованих на повне й успішне

виконання різноманітних функцій вчителя [146, с. 25]. Професійна готовність до педагогічної діяльності таким чином постає як складне структурне утворення, центральним ядром якого є позитивні установки, мотиви й освоєні цінності вчительської професії. У цю структуру входять також професійно важливі риси характеру, педагогічні здібності, сукупність професійно-педагогічних знань, навичок, умінь, певний досвід їхнього застосування на практиці. Професійна готовність знаходиться в єдності зі спрямованістю на професійну діяльність і стійкими установками на працю [146, с. 25].

Як вважає О. А. Комар, «у дослідженнях готовності до педагогічної діяльності висвітлюється характер зв'язків і залежностей між станом готовності та ефективністю майбутньої діяльності; фактори і умови, дидактичні і виховні засоби, що забезпечують становлення вчителя» [217, с. 102]. Готовність до професійної діяльності О. А. Комар визначає як інтегровану якість особистості, для якої характерне «постійне прагнення самовдосконалення, збагачення особистісного педагогічного досвіду, ознайомлення й аналіз нових педагогічних концепцій навчання і виховання..., самостійна апробація і застосування одержаної інформації у своїй професійній діяльності, професійні риси особистості педагога, які відображають операційний аспект володіння знаннями в дії, теоретична і практична готовність майбутніх спеціалістів» [217, с. 105].

Л. В. Кондрашова вважає, що готовність до педагогічної діяльності є складним особистісним утворенням, яке зумовлює бажання займатися педагогічною роботою, а також важливим показником становлення випускника вищого педагогічного закладу освіти [218]. Готовність виступає в єдності двох напрямів – морального та психологічного, а до якостей особистості майбутнього фахівця слід відносити «моральні переконання, педагогічні здібності, професійну пам'ять та мислення, інтереси, працездатність, педагогічну спрямованість, психічну витривалість, емоційність, моральний потенціал особистості, тобто її ставлення до проявів, подій з огляду на моральні суспільні норми та вимоги щодо вихованості майбутнього вчителя» [218].

Н. В. Кузьміна тлумачить поняття «готовність до професійної педагогічної діяльності» як складне соціально-психологічне яви-

ще, що охоплює комплекс індивідуально-психологічних якостей, педагогічних знань, вмінь та навичок; як здатність брати участь у різних видах діяльності (конструктивній, організаторській та ін.), тобто як безперервний процес використання всієї суми професійних знань, умінь і навичок, отриманих у процесі підготовки й самопідготовки [242, с. 123].

У своєму дослідженні С. А. Литвиненко доводить, що «фахова підготовка... виступає засобом формування готовності до діяльності, готовність є результатом і показником якості підготовки, що реалізується і перевіряється у діяльності» [262, с. 86-87]. С. А. Литвиненко стверджує, що якість сформованої готовності до педагогічної діяльності залежить «від перебудови існуючих способів організації навчально-виховного процесу вищої педагогічної школи, тобто від удосконалення професійно-педагогічної екстенсивної організації професійно-педагогічної освіти до її інтенсифікації і інновації» [262, с. 88].

Ю. М. Ніколаєв визначає «готовність майбутніх фахівців фізичного виховання до професійної діяльності» як цілісний прояв особистості, комплекс необхідних знань, умінь і здібностей, результат професійної освіти та виховання, соціальної зрілості особистості, компонентами якої виступає психологічна, науково-теоретична, практична, фізична й психофізична готовність [310]. У такому визначенні ми будемо використовувати поняття «готовність майбутніх фахівців фізичного виховання до професійної діяльності» у нашій науковій роботі.

У своєму дослідженні Н. П. Берегова зазначає, що психологічна готовність до того чи іншого виду діяльності є цілеспрямованим виявом особистості, який включає переконання, погляди, систему ставлень, мотиви, почуття, вольові та інтелектуальні якості, знання, навички, вміння, настанови. Така готовність, на думку вченої, досягається у процесі моральної, психологічної, професійної та фізичної підготовки, є результатом всебічного особистісного розвитку особистості з урахуванням вимог, зумовлених особливостями діяльності, професії [35, с. 37].

На думку В. В. Зарицької, існує чимало підходів у вивченні психологічної готовності суб'єкта до професійної діяльності, серед яких найбільш широко розроблені такі підходи до розуміння

досліджуваного явища: особистісний, особистісно-діяльнісний та функціональний [176, с. 49].

О. І. Бондарчук і Н. І. Пінчук тлумачать психологічну готовність як результат психологічної підготовки, що здійснюється через ряд етапів (психологічна грамотність, психологічна компетентність, психологічна культура) та спрямована на розвиток мотиваційної, когнітивної, операційно-регулятивної та особистісної складових готовності [45].

Узагальнюючи зазначені вище підходи до розуміння психологічної готовності до професійної діяльності, Т. В. Жванія стверджує, що вони не суперечать та не виключають один одного, а поглиблюють та розширюють уявлення про складність та багатомірність даного феномена [160].

Наступним етапом нашого дослідження було визначення сутності поняття «майбутній фахівець» (рис. 1.4).



Рис. 1.4. Визначення поняття «майбутній фахівець»

Як зазначає А. І. Дзундза, «майбутні фахівці повинні чітко ставити професійні проблеми, знаходити нові вирішення в умовах реформування, становлення економічних, соціальних і культурних принципів розвитку українського суспільства, робити професійні та наукові відкриття, які не впливають безпосередньо із вже існуючих знань» [138, с. 9].

В. В. Мартиненко тлумачить поняття «майбутній фахівець з фізичної культури» як особистість, яка цілеспрямовано здобуває у спеціалізованих вищих навчальних закладах професійну освіту в процесі спеціально організованої навчально-виховної діяльності, спрямованої на підготовку до подальшої професійної діяльності [282, с. 56].

У дослідженні ми будемо використовувати поняття «майбутній фахівець з фізичного виховання та спорту» у тлумаченні, яке подає Л. П. Сущенко. Вчений трактує поняття «майбутній фахівець з фізичного виховання та спорту» як «особистість, яка цілеспрямовано здобуває у вищих навчальних закладах спеціальність, що пов'язана з організацією навчально-виховного процесу щодо підтримки певного рівня фізичної культури населення або спрямована на досягнення вищих спортивних результатів на олімпійській, світовій чи регіональній аренах у командному або індивідуальному вимірах» [430, с. 34].

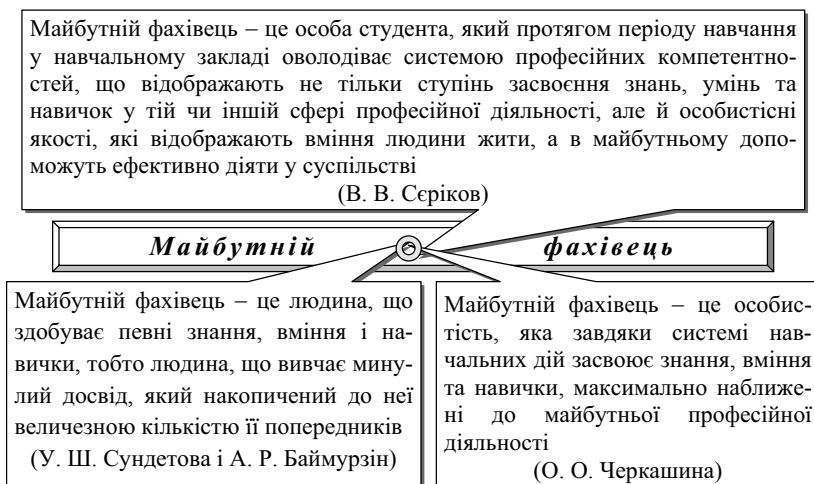
З'ясуємо сутність поняття «фахівець».

У «Великому тлумачному словнику сучасної української мови» за редакцією В. Бусела поняття «фахівець» визначається як «той, хто досконало володіє якимось фахом, має високу кваліфікацію, глибокі знання з певної галузі науки, техніки, мистецтва тощо; спеціаліст» [63].

Дещо інше тлумачення цього терміна подано у «Сучасному економічному словнику»: «фахівець – це людина, яка володіє спеціальними знаннями, навичками, досвідом роботи в певній галузі економіки або науки, яка отримала спеціальність за освітою або в практичній діяльності» [370, с. 432].

Ми приєднуємося до визначення поняття «фахівець», яке подає Ю. Нагірний. У трактуванні вченого «фахівець» – це особа, яка професійно володіє знаннями, інструментарієм і навичками певного роду діяльності відповідно до освітньо-кваліфікаційного рівня [303, с. 13].

Сучасний фахівець, як вважають G. Moodie [533], A. Pawlucki та I. Olszewska-Pawlucka [537], має мислити глобально, а діяти локально.

На думку Н. Ш. Фазлєєва, фахівець у галузі фізичної культури – це особа, готова до здійснення оздоровчо-спортивно-педаго-

гічної (синтетичної) діяльності на основі сформованих педагогічних (рефлексивних і проектних) здібностей, які виявляються у знаннях, уміннях та навичках дидактики фізичного виховання і здоров'язбереження, його вимірюванні, формуванні і збереженні в умовах науково обґрунтованих форм організації навчального процесу [450, с.122].

За логікою нашого дослідження з'ясуємо сутність поняття «компетентність».

У статті 1 Закону України «Про вищу освіту» (2014) зазначено, що «компетентність – це динамічна комбінація знань, вмінь і практичних навичок, способів мислення, професійних, світоглядних і громадянських якостей, морально-етичних цінностей, яка визначає здатність особи успішно здійснювати професійну та подальшу навчальну діяльність і є результатом навчання на певному рівні вищої освіти» [172].

Заслуговує на увагу думка Т. Ю. Морозової про те, що «компетентність – індивідуальна характеристика людини, яка визначається поєднанням психічних якостей, психічного стану, що дозволяє діяти самостійно й відповідально, як володіння людиною здатністю та вмінням виконувати певні трудові функції. Оцінювання чи вимірювання кінцевого результату праці – єдиний науковий спосіб судити про компетентність» [297, с. 5]. Ю. Г. Татур визначає поняття «компетентність» як якість фахівця, який завершив освіту на певному рівні, що виражається у здатності на його основі успішно здійснювати професійну діяльність з урахуванням її соціальної значущості [434, с. 25]. Під компетентністю фахівця Н. О. Брюханова розуміє властивість професіонала, яка вказує на його спроможність доцільно та ефективно діяти за реальних обставин, тобто реалізовувати компетенції – конкретні групи досвідних надбань стосовно тих чи інших напрямків чи етапів здійснення професійної діяльності [48].

Компетентність, на думку Н. І. Степанченко, можна представити у вигляді взаємодіючих і взаємопроникаючих утворень, структура яких передбачає наявність мотиваційного, особистісного, когнітивного та операційного компонентів [421, с. 258].

J. Raven, засновник психологічної теорії компетентності, трактував поняття «компетентності» як «сукупність компетенцій» та

виділяв у структурі компетентності два компонента: загальну компетентність (цінності, мотивація, поведінка) та компетентність для успішної самореалізації у соціумі незалежно від професійної діяльності [541].

У дослідженні ми будемо використовувати поняття «компетентність» у трактуванні яке подає Ю. Д. Бойчук. Вчений тлумачить поняття «компетентність» як «важливий компонент структури особистості, в якому фокусується її життєвий досвід, здобутий особистістю у процесі отримання освіти, професійної діяльності та шляхом взаємодії зі соціальним середовищем» [42, с. 196].

В умовах вищої фізкультурної освіти на особливу увагу заслуговує формування професійної компетентності майбутнього фахівця з фізичного виховання та спорту.

Професійна компетентність є одним з видів ключової компетентності й передбачає володіння професійною діяльністю на достатньо високому рівні, здатність особистості проектувати свій подальший професійний розвиток.

У дослідженні ми будемо використовувати поняття «професійна компетентність» у тлумаченні, яке подає Ю. Д. Бойчук. На його думку, професійна компетентність є «якістю високопрофесійного працівника, здатного максимально реалізовувати себе в конкретних видах трудової діяльності, здатного адаптуватися до умов, які змінюються разом із ринковим механізмом, що управляє професійною мобільністю, плануванням професійного зростання та професійною самореалізацією» [42, с. 202].

Таким чином, охарактеризовано понятійний апарат освітнянської складової професійної підготовки майбутніх фахівців з фізичного виховання та спорту до рекреаційно-оздоровчої діяльності. Акцентовано увагу на тому, що професійна підготовка є системою навчання або процесом отримання майбутнім фахівцем спеціальних знань, вмінь та навичок, особистісно-професійних якостей, що забезпечують можливість успішної роботи з певної професії. Уточнено сутність понять «формування професійної компетентності майбутніх фахівців з фізичного виховання та спорту у закладах вищої освіти» та «майбутні фахівці з фізичного виховання та спорту». Формування професійної компетентності майбутніх фахівців з фізичного виховання та спорту у закладах вищої

освіти розглядається як процес оволодіння студентами професійно орієнтованими знаннями, вміннями та навичками, практичним досвідом, а також професійно значущими якостями, достатніх для здійснення ними індивідуального творчого внеску у професію, стимулювання в суспільстві інтересу до результатів своєї роботи, пов'язаної із застосуванням фізичних вправ, природних і гігієнічних чинників упродовж вільного часу людини для відновлення, зміцнення та збереження її здоров'я. Майбутні фахівці з фізичного виховання та спорту розглядаються як студенти закладів вищої освіти, які, маючи власні покликання та здібності, спрямовують зусилля на отримання кваліфікації відповідно до певного терміну навчання та освітнього рівня, що дозволить їм навчати індивідів основним руховим діям з метою досягнення фізичної досконалості.

1.3. Науковий тезаурус спеціальної складової професійної підготовки фахівців з фізичного виховання та спорту до рекреаційно-оздоровчої роботи

До основних понять, які характеризують спеціальну складову професійної підготовки фахівців з фізичного виховання та спорту до рекреаційно-оздоровчої роботи, нами віднесено такі поняття, як «фізична культура», «фізична культура особистості», «фізичне виховання», «спорт», «рекреація», «фізична рекреація», «рекреаційна діяльність», «фізична рекреаційна діяльність», «фізкультурно-рекреаційна діяльність», «рекреаційно-оздоровча діяльність» та «ринок рекреаційних послуг» (рис. 1.5).

Для нашого дослідження важливим є аналіз нормативно-правової документації галузі фізичної культури і спорту. Так, у Законі України «Про фізичну культуру і спорт» (2014) акцентовано увагу на тому, що «фізична культура – це діяльність суб'єктів сфери фізичної культури і спорту, спрямована на забезпечення рухової активності людей з метою їх гармонійного, передусім фізичного, розвитку та ведення здорового способу життя» [174].

Аналіз наукової літератури свідчить про те, що науковцями поняття «фізична культура» визначається по-різному (табл. 1.1).



Рис. 1.5. Основні поняття, які характеризують спеціальну складову професійної підготовки фахівців з фізичного виховання та спорту до рекреаційно-оздоровчої роботи

Таблиця 1.1

Визначення поняття «фізична культура»

Автор	Визначення поняття
1	2
М. В. Володько	Фізична культура – це соціокультурний феномен, який не тільки забезпечує потреби особистості і суспільства, але й створює умови для їх розвитку, тим самим активно включається в сукупність дій щодо відтворення людини і суспільства. Фізична культура – це частина загальної культури, яка здатна при правильному науково обґрунтованому підході об’єднати суспільство, зміцнити на основі загальнодоступних норм його моральне і фізичне здоров’я, цілеспрямовано, природним шляхом підвищити життєздатність систем і функцій організму людини [76, с. 38]
В. П. Іващенко та О. П. Безкопильний	Фізична культура – це «сукупність духовних і матеріальних цінностей, що створювалися і творяться в процесі пізнання фізичного виховання як соціального феномена, а також м’язова діяльність, пов’язана з виконанням фізичних вправ, і спрямована на фізичне вдосконалення людини» [197, с. 34]

1	2
Т. Ю. Круцевич	Фізична культура – це «частина загальної культури, сукупність спеціальних духовних і матеріальних цінностей, способів їх виробництва та використання з метою оздоровлення людей і розвитку їхніх фізичних здатностей» [438, с. 10]
Ю. Ф. Курамшин і В. І. Попов	Фізична культура – це вид культури, що являє собою специфічний процес і результат людської діяльності, засіб фізичного вдосконалювання людей для виконання ними своїх соціальних обов'язків [437, с. 36]
А. І. Кузьмінський та В. О. Омеляненко	Фізична культура – це «частина культури суспільства, що містить систему фізичного виховання та сукупність спеціальних наукових знань і матеріальних засобів, необхідних для розвитку фізичних здібностей людини, зміцнення її здоров'я» [240, с. 434]
Л. І. Лубишева	Фізична культура – це діяльність, яка цілеспрямовано здійснює вплив на процес фізичного удосконалення людини, що дозволяє забезпечити цілеспрямований розвиток її життєво важливих фізичних якостей і здібностей [268, с. 11]
Г. М. Соловйов	Фізична культура – це галузь загальної культури й історії людства, соціальний феномен, який є історично визнаним рівнем матеріальних, духовних, науково-теоретичних і практичних досягнень суспільства, отриманих у процесі специфічної діяльності системи фізичного виховання й спорту, освіти і науки й інтегрованих у культуру способу життя й психофізичне здоров'я суспільства [413, с. 10]
Б. М. Шиян	Фізична культура – це «втілення в людині результатів використання матеріальних і духовних цінностей, що стосуються фізичної культури у широкому розумінні, тобто засвоєні людиною фізкультурні знання, уміння, навички, досягнуті на підставі використання засобів фізичного виховання показників розвитку» [484, с. 23]

У фізичній культурі особистості та кожної окремої людини В. К. Бальсевичем виокремлені та поставлені на перше місце глибина, повнота та обґрунтованість знань щодо сутності та правил фізичної підготовки, методів організації фізичної активності, шляхів і засобів фізичного вдосконалення, законів функціонування свого організму в процесі фізичної активності. Фізична культура особистості визначається науковцем як сукупність її власних фізичних рухових досягнень (фізичні якості, рухові вміння та навички) [27].

У дослідженні ми будемо використовувати поняття «фізична культура» у тлумаченні, яке подає Б. М. Шиян [484, с. 23].

М. М. Візитей вказує на те, що фізична культура є базовим фундаментальним типом людської культури. У цьому проявляються припущення філософського і світоглядного уявлення про даний соціальний феномен. На думку вченого, «те, що ми називаємо фізичною культурою, є фактично визначена суттєва єдність і моральної, і естетичної, і інтелектуальної, і дієво-практичної (власне фізичної) культури» [66, с. 23].

Закордонні науковці В. I. Grum [523] та I. Voinar [549] вважають, що фізична культура повинна розвивати розумові та психологічні установки особистості щодо вирішення конкретних життєвих і соціальних проблем.

Ми приєднуємося до визначення поняття «фізична культура особистості», яке подає В. І. Столяров. Вчений визначає поняття «фізична культура особистості» як соціально сформовані фізичні здібності людини, які пов'язані з її знаннями, інтересами, потребами, ціннісними орієнтаціями, а також засвоєні засоби збереження та удосконалення цих можливостей, знання про те, як їх використовувати, вміння та навички застосовувати їх і відповідні інтереси, потреби та норми [423].

Сутність фізичної культури особистості, на думку А. А. Нікітіної, полягає не тільки в засвоєних знаннях, рухових вміннях і навичках, здібностях, але перш за все у ставленні людини до самопізнання, саморозвитку, самооптимізації, саморегуляції, самоперетворенні своєї природи в процесі свідомого та систематичного виконання різноманітних фізичних вправ, гігієнічних і загартовуючих процедур на базі соціального досвіду, який вона отримала у процесі фізичного виховання та самоосвіти [309, с. 37].

Теорія фізичної культури особистості на певній стадії розвитку закономірно, на думку А. А. Нікітіної, перетворилася на теорію і стратегію її формування, що створило передумови переоцінки цінностей та змісту існуючої системи фізичного виховання [309, с. 36]. Зміна уявлень про мету та завдання фізичної культури обумовила необхідність переорієнтації та перебудови системи фізичного виховання в науково обґрунтовану та дієву в соціальному та особистісному плані державну систему виховання фізичної культури особистості.

Аналіз наукової літератури свідчить про відсутність загальноприйнятого визначення поняття «фізичне виховання» (рис. 1.6).



Рис. 1.6. Визначення поняття «фізичне виховання»

У сучасній науці фізичне виховання розглядається в більш широкому значенні – фізкультурна освіта людини. Фізичне виховання органічно включено в систему «навчання-виховання» і функціонує за законами цієї системи.

У дослідженні поняття «фізичне виховання» буде застосовуватися відповідно до тлумачення В. Г. Арефьєва, який визначає це поняття як «педагогічний процес, спрямований на формування спеціальних знань, навчання фізичних вправ, розвиток фізичних здібностей та виховання моральних якостей людини» [16, с. 7].

Розвиток спорту визначається, як вважає М. В. Володько, такими причинами: потребами суспільства в специфічній галузі виховної та ігрової діяльності, необхідністю мати також таку галузь діяльності, в якій людина могла б проявити свою фізичну здатність на найвищих рівнях. Людина знаходить у спорті один із засобів самоствердження особистості, перемоги над часом, суперником і над собою [76, с. 37].

Спорт протягом історії нашої цивілізації займає особливе, навіть виключне місце в житті суспільства. Спорт – це специфічна мікромодель кожного суспільства, в якому особистість хоче добитися успіху, авторитету в оточуючих та популярності.

Значний внесок у розвиток теорії спорту здійснили вітчизняні вчені С. Н. Бубка [49], М. М. Булатова [51, 52], В. М. Платонов [342, 343] та ін. Теоретико-методологічні засади формування системи спорту для всіх в Україні ґрунтовно досліджував М. В. Дутчак [148].

У дослідженні ми будемо використовувати поняття «спорт» у тлумаченні, яке подає А. В. Сватєєв. Вчений трактує поняття як «певну діяльність людини, якою вона постійно займається, прагнучи не тільки загартувати фізичне, а й ментальне здоров'я та досягти певних успіхів, маючи задовільну підготовку, в обраному виді спорту» [390, с. 119].

Розглянемо спочатку походження рекреації та її сутність.

Поняття «рекреація» використовується досить давно і залежно від сфери застосування може мати дещо різний зміст.

Соціологи називають рекреацією сукупність явищ і відносин, що виникають у процесі використання вільного часу для оздоровчої, пізнавальної, спортивної та культурно-розважальної діяль-

ності людей на спеціалізованих територіях, поза місцем їх постійного проживання.

Рекреацією називають також діяльність людини, що спрямовується на відновлення її фізичних і психічних сил, на розвиток особистості й не пов'язується з виконанням трудових обов'язків і задоволенням побутових потреб.

Поняття «рекреація» утворене від латинського «recreatio» і має кілька значень: відновлювати, відпочивати, зміцнювати, освіжати тощо.

Визначення поняття «рекреація» подано у таблиці 1.2.

Таблиця 1.2

Визначення поняття «рекреація»

Автор	Визначення поняття
1	2
В. П. Зайцев, С. С. Єрмаков і М. Хагнер-Дерен- говська	Рекреація – це активний і пасивний відпочинок людини, який спрямований на формування, відновлення, зміцнення і збереження здоров'я і в той же час приносить їй задоволення і благополуччя [171, с. 64]
І. В. Зорін і В. О. Квартальнов	Рекреація – це розширене відтворення сил людини (фізичних, інтелектуальних та емоційних) [187, с. 12]
Н.С. Мироненко та І.Т. Твердохлебов	Рекреація – це сукупність відносин і явищ, що виникають у процесі використання вільного часу для оздоровчої, пізнавальної, спортивної та культурно-розважальної діяльності на спеціалізованих територіях [290, с. 20]
Д. В. Ніколаєнко та Т. В. Ніколаєнко	Рекреація – це діяльність, спрямована на відновлення сил людини, що може здійснюватися як на території постійного житла людини, так і за її межами, основними ознаками якої є: орієнтація на відновлення сил людського організму, відсутність зв'язку з виробничою діяльністю, задоволення потреб та активність [311, с. 17]
М. С. Оборин	Рекреація – це розширене відтворення сил людини (фізичних, інтелектуальних, емоційних); найбільш розвинутий сегмент індустрії дозвілля, пов'язаний з участю населення в активному відпочинку; будь-яка діяльність, спрямована на відновлення сил людини, яка може здійснюватися як на території постійного проживання людини, так і за її межами [313, с. 89]

Продовження табл. 1.2

1	2
І. Ю. Сєврюков та Є. М. Таскаєв	Рекреація – це як розширене відтворення сил людини (фізичних, інтелектуальних і емоційних); будь-яка гра чи розвага, які використовуються для відновлення фізичних і розумових сил; сегмент індустрії дозвілля, пов’язаний з участю населення в активному відпочинку на відкритому повітрі, що припадає переважно на уїк-енд; перебудова організму і людських популяцій, що забезпечує можливість активної діяльності при різних умовах, характер і зміни навколишнього середовища [393, с. 76]

У сучасній науці, як вказують С. М. Аслаханов і М. А. Ельмурзаєв, рекреація розглядається як спеціальний міждисциплінарний розділ науки рекреалогії – системи природничо-наукового, громадського та гуманітарного циклів наукових дисциплін [17, с. 23].

Під рекреацією, на думку О. А. Андрєєвої, розуміють «біологічну активність людини, спрямовану на відновлення фізіологічного та фізичного потенціалу, на оздоровлення душевних і духовних сил, які послаблюються у процесі роботи, під час одноманітних занять чи хвороби» [11, с. 33]. Тому поняття «рекреація» трактується як цілісне фізичне і соціально-культурне оздоровлення [11, с. 33].

Американські вчені D. E. Gray, S. Greben визначають поняття «рекреація» як емоційний стан індивіда, який виникає під впливом почуття благополуччя і внутрішнього задоволення [522].

Значний вклад у розвиток теорії рекреації здійснили польські науковці (I. Kielbasiewicz-Drozdowskiej та W. Siwińskiego [527], A. Pilawska, A. Pilawski та W. Petryński [539], R. Winiarski [550], T. Wolańska [551] та ін.). Так, польський теоретик рекреації T. Wolańska стверджує, що рекреація – це різноманітні заняття, які добровільно реалізуються у вільний час для отримання задоволення, формування власної особистості, відновлення і збільшення психофізичних сил [551]. T. Wolańska вказує, що не різновид цих занять має вирішальне значення у класифікації зазначених форм психофізичної активності, а власне психосоціального контекст [551].

У дослідженні ми будемо використовувати поняття «рекреація» у тлумаченні, яке подає Є. Н. Приступа. Вчений визначає поняття як «частину соціальної системи суспільства та особливу ланку системи освіти; специфічну форму діяльності на дозвіллі (соціально корисне дозвілля); вираження внутрішньої природи людини; засіб розваги, відновлення або вид ігрової діяльності; «життя після праці»; профілактичну медицину майбутнього» [454].

І. Dumazejder розробив структуру рекреації. На його думку, в процесі рекреаційної діяльності важливу роль відіграють: пасивна регенерація сил у процесі розслаблення, релаксу; фізичний розвиток у процесі рекреаційних занять, у яких домінує фізична активність (спорт); розвиток психічної (розумової) активності у процесі інтелектуальних розваг і забав [521].

У своїй праці «Towards a society of leisure» І. Dumazejder виокремлює три функції рекреації: відтворення – задовольняє потребу відновлення втрачених у процесі праці фізичних та духовних сил; розвага – зняття негативного впливу на особистість монотонної праці; виховання особистості – спрямована на досягнення розвитку особистості, її здібностей [521].

Американський дослідник І. R. Kelly стверджує, що рекреація у сфері дозвілля завжди пов'язана з відновленням фізичних і духовних сил після трудової діяльності [526].

Рекреаційний ефект виражає, на думку А. С. Орлова, сутність рекреації в двох аспектах:

1) у вигляді фізіологічних проявів регенерації організму (відновлення порушеної рівноваги між фізичним та психічним станом індивіда);

2) у вигляді психологічного очікування суб'єкта від рекреаційної діяльності. На всіх стадіях рекреації в свідомості суб'єкта конструюються визначені образи діяльності, засновані на об'єктивній реальності, які викликають суб'єктивні переживання. Таким чином, створюється суб'єктивний ідеал відпочинку [319, с. 15].

Отже, як вказує Є. Н. Приступа, рекреація повинна стати загальною нормою якнайширших верств людей у сучасному суспільстві [454, с. 14].

У публікаціях із проблем рекреації визначають такі її різновиди: рухова (фізична); творча (креативна); культурно-розважальна; суспільно-громадська.

Фактично всі зазначені різновиди підвиди, відрізняючись структурними та змістовними елементами активності людини, мають одну спільну характеристику – вони можуть розглядатися як активний, цілеспрямований спосіб проведення дозвілля. У сучасній науковій літературі, окрім зазначених, розрізняють такі різновиди рекреації: соціальну, біологічну, психологічну, кліматичну [454].

Слід зазначити, що рекреаційна активність може спрямовуватися на задоволення власних зацікавлень для самореалізації або може бути способом досягнення визначених завдань (зміцнення та відтворення здоров'я, підвищення та оптимізація фізичної підготовленості, формування естетичної постави тіла тощо).

У спеціальній літературі з фізичної культури та спорту використовується здебільшого поняття «фізична рекреація».

Науковці (О. В. Андрєєва [8], С. М. Аслаханов і М. А. Ельмурзаєв [18], М. Г. Бердус [34], В. М. Видрін та А. Д. Джумаєв [78], Г. П. Виноградов [69], М. А. Ельмурзаєв, К. Ш. Дунаєв і М. К. Дунаєв [490], В. П. Зайцев, С. В. Манучарян, К. Я. Прусик, К. К. Прусик, М. З. Цеслицька і М. К. Шарк-Ецкардт [289], Т. Ю. Круцевич і О. В. Андрєєва [237], Т. Ю. Круцевич і С. Б. Пангелов [236], Н. В. Москаленко [298], С. Б. Пангелов [328], А. Pilawska, A. Pilavski та W. Petrynski [539], Ю. Є. Рижкін [381], М. А. Якобсон [497] та ін.) значну увагу приділяють питанням, пов'язаним з фізичною рекреацією. Так, О. В. Андрєєва розглядала історичні, теоретико-методологічні засади рекреаційної діяльності різних груп населення [8], концептуальні та прикладні аспекти технологізації проєктувальної діяльності в сфері фізичної рекреації [10], методологічний аналіз тезауруса фізичної рекреації [9], соціально-психологічні чинники, що детермінують рекреаційно-оздоровчу активність осіб різного віку [12]; С. М. Аслаханов і М. А. Ельмурзаєв – співвідношення фізичної рекреації, фізичної культури та загальної рекреації [18]; М. Г. Бердус – формування теорії фізичної рекреації в контексті основ її метатеорії [34]; В. М. Видрін та А. Д. Джумаєв – фізичну рекреацію як вид фізичної культури [78]; Г. П. Виноградов – теоретичні та методичні основи фізичної рекреації [69]; М. А. Ельмурзаєв, К. Ш. Дунаєв і М. К. Дунаєв – сучасні підходи до визначення понять фізичної рекреації [490];

В. П. Зайцев, С. В. Манучарян, К. Я. Прусик, К. К. Прусик, М. З. Цеслицька і М. К. Шарк-Ецкардт – методологію фізичної рекреації: погляд на проблеми, досвід, рекомендації [289]; Т. Ю. Круцевич і О. В. Андрєєва – теоретичні основи дослідження фізичної рекреації як наукову проблему [237]; Т. Ю. Круцевич і С. Б. Пангелов – теоретичні і методичні аспекти поняття «фізична рекреація» [236]; Н. В. Москаленко – тенденції та закономірності становлення фізичної рекреації на різних історичних етапах [298]; Ю. Є. Рижкін – соціально-психологічні основи фізичної рекреації [381]; М. А. Якобсон – орієнтацію понять «спорт», «фізичне виховання» та «фізична рекреація» у системі соціологічних понять [497].

Значний внесок у розвиток теорії фізичної рекреації здійснила О. В. Андрєєва, монографія якої «Фізична рекреація» отримала позитивні відгуки від наукової спільноти [9].

Учені (А. В. Гакман [80], М. Г. Бердус [34], С. Б. Пангелов [328], К. Г. Пацалюк [333], С. Н. Реховська [371], М. В. Чернявський [470] та ін.) присвятили свої кандидатські дисертації тематиці, пов'язаній з різними аспектами фізичної рекреації. Так, А. В. Гакман досліджував організацію рекреаційно-оздоровчої діяльності дітей 11-14 років в умовах дитячого табору відпочинку [80]; М. Г. Бердус – формування теорії фізичної рекреації в контексті основ її метатеорії [34]; С. Б. Пангелов – організаційно-методичні передумови виникнення і розвитку фізичної рекреації як форми активного дозвілля людини [328]; К. Г. Пацалюк – соціально-педагогічні умови рекреаційної діяльності фізкультурно-оздоровчих боулінг-клубів [333]; С. Н. Реховська – фізичну рекреацію як фактор самореалізації особистості дорослої людини [371]; М. В. Чернявський – рекреаційно-оздоровчі технології в процесі фізичного виховання молодших школярів [470].

Вважаємо за доцільне вказати на важливість для теоретичного осмислення питань, пов'язаних з фізичною рекреацією, навчального посібника для студентів вищих навчальних закладів фізичного виховання і спорту, написаного авторським колективом Є. Н. Приступою, О. М. Ждановою та М. М. Линцем, за науковою редакцією Є. Н. Приступи [470].

Незважаючи на велику кількість досліджень з фізичної рекреації, нині, як вказують Т. Ю. Круцевич і О. В. Андрєєва, «сис-

тематизовано лише окремі аспекти наукового знання про неї, загальної концепції фізичної рекреації, що дозволяє відбити цілісну картину цього явища в житті людини і суспільства з урахуванням соціально-економічних і природних умов України ще не сформовано» [237, с.13].

Відсутність філософсько-інтегративного знання про рекреацію не дозволяє, на думку О. В. Андрєєвої, «сформувати цілісну наукову концепцію фізичної рекреації, що дала б змогу систематизувати загальну картину цього явища в житті людини з урахуванням цілей, мотивів і потреб її життєдіяльності у складних соціально-економічних і природничих умовах України» [10, с. 38]. Нам ця теза вченої є дуже важливою.

На сьогоднішній день, як вказують С. М. Аслаханов і М. А. Ельмурзаєв, все більше посилюється думка про те, що внаслідок складності і багатогранності такого об'єкта пізнання, як фізична рекреація, її неможливо описати з достатньою визначеністю з позицій єдиної, навіть такої інтегративної науки, яка традиційно вважається фізична культура [17, с. 21]. Вчені вказують, що фізична рекреація все більше дистанціюється від свого традиційно визнаного родового поняття «фізична культура» [17, с. 21]. З позицій цього родового поняття вона вже не забезпечує оптимізацію цілісного стану здоров'я, в єдності його фізичного, психологічного, соціального та душевного компонентів, соціально-психологічного розвитку особистості та формування нових форм соціальних відносин. Орієнтація фізичної рекреації з позицій загальної рекреації дозволяє її розглядати в більш широкому значенні, ніж з позицій фізичної культури, не обмежуючись лише проблемою оптимізації фізичного здоров'я людини, але місце фізичної рекреації в системі загальної рекреації ще не визначено [17, с. 21].

Розробка сучасної концепції сутності фізичної рекреації, як вважають С. М. Аслаханов і М. А. Ельмурзаєв, пов'язана з деякими труднощами [18, с. 18]. По-перше, ще чітко не визначено саме поняття «фізична рекреація», її зміст і сутність, закони функціонування в сучасному суспільстві. По-друге, досі відбувається жвава дискусія щодо того, чи є вона самостійним видом діяльності людини чи однією з видів фізичної культури та загальної рекреації. По-третє, ще чітко не визначено, до якого класу наукових дис-

циплін (природничого, громадського та гуманітарного циклів) відноситься фізична рекреація. По-четверте, не вирішене завдання з'ясування зв'язку фізичної рекреації з іншими видами своїх родових понять «фізична культура» та «загальна рекреація». По-п'яте, залишається незрозумілим, у чому полягає різниця між сутністю різних видів своїх родових понять та сутністю самої фізичної рекреації [18, с. 18].

Фізична рекреація, на думку Т. Ю. Круцевич і О. В. Андрєєвої, «проявляється через діяльність людини, заснованої на основі добровільності, доступності, самостійності вибору форм і засобів, партнерів у сумісній діяльності» [237, с. 11]. Вчені констатують, що «означена широта умов, характеру і змісту рекреаційної діяльності дозволяє задовольняти різноманітні потреби людини» [237, с. 11].

На ранніх етапах розвиток знань про фізичну рекреацію, як вказують С. М. Аслаханов і М. А. Ельмурзаєв, відбувався в основному з позицій фізичного виховання, як найбільш широкого та обов'язкового виду фізичної культури [17, с. 22]. У першому випадку фізична рекреація розглядається як спосіб вирішення педагогічних завдань, тому основний акцент робиться на формування фізичного здоров'я індивіда, тим самим підкреслюється тісний зв'язок з родовим поняттям – «фізичною культурою». У другому випадку, в більш широкому значенні – вирішення соціальних завдань, соціалізації та інтеграція індивіда в навколишнє середовище, організація вільного часу індивідів, соціокультурного розвитку особистості, формування нових форм соціальних відносин [17, с. 22]. Вчені вказують, що фізичну рекреацію не потрібно повністю ідентифікувати з фізичним здоров'ям індивіда, бо виникнення і розвиток знань про даний феномен органічно вплетено в тканину матеріального та духовного життя людей, обумовлено рівнем розвитку філософських, медико-біологічних, психолого-педагогічних і культурологічних знань [17, с. 23].

Наразі фізичну рекреацію розглядають, як вказує О. В. Андрєєва, з позицій кількох методологічних підходів як: діяльність, спрямовану на відпочинок та організацію дозвілля; засіб відновлення сил, витрачених у процесі праці; засіб набуття і реалізації життєвих цінностей [11, с. 36].

Розкриємо сутність поняття «фізична рекреація», визначення якого подано на рис. 1.7.



Рис. 1.7. Визначення поняття «фізична рекреація»

Підсумовуючи численні визначення поняття «фізична рекреація», О. В. Андрєєва зазначає, що, незважаючи на велику кількість трактувань, ці тлумачення мають спільні риси: «цивілізований відпочинок, забезпечуваний різними видами профілактики

захворювань у стаціонарних умовах, екскурсійно-туристськими заходами», а також заняття фізичними вправами людини», «проведення дозвілля», «заповнення дозвілля активною й здоровою діяльністю», «профілактика стомлення», «забезпечення оптимального фізичного стану людини, що сприяє нормальному функціонуванню його організму в конкретних умовах життя», «відновлення працездатності», «підтримка й підвищення функціональної працездатності всіх органів людини», «переключення на інші види діяльності» і «з одного виду діяльності на інший», «відволікання від звичайних видів діяльності» і «від процесів, що викликають фізичне, психічне й інтелектуальне стомлення», «розвага», «змістовна розвага», «одержання задоволення» і «насолада» [11, с. 35].

Нам імпонує визначення поняття «фізична рекреація», яке подає Є. Н. Приступа. Вчений трактує поняття як «процес використання засобів, форм і методів фізичної культури, спрямований на задоволення потреб в активному відпочинку, відновленні, розвагах та розвитку особистості у вільний і спеціально відведений час» [454, с. 7].

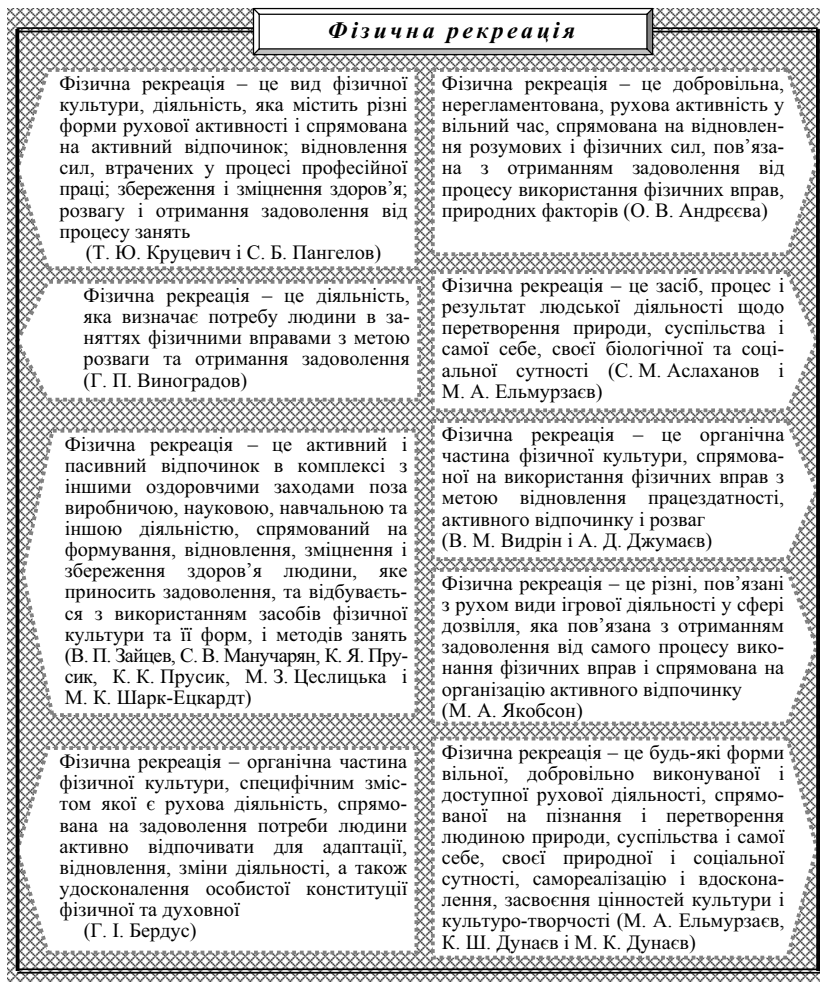
Сутність фізичної рекреації, як вважають С. М. Аслаханов і М. А. Ельмурзаєв, проявляється в двох функціях: внутрішній і зовнішній [18, с. 19]. Внутрішня функція спрямована на саму людину, її внутрішній світ та організм. Зовнішня функція – на перетворення зовнішніх умов свого існування [18, с. 19].

Відповідно до класифікацій функцій фізичної рекреації вчені виділяють загальні функції, притаманні більшості соціальних явищ: пізнавальні, перетворюючі та комунікативні, а також специфічні функції: регулятивна, гедоністична, релаксаційна та креативна [18, с. 19]. На думку С. М. Аслаханова і М. А. Ельмурзаєва, сутність фізичної рекреації найбільш точно відображена в її системоутворювальних ознаках: оптимізація здоров'я людини (психофізичний компонент) і формування рекреаційної фізичної культури особистості (соціокультурний компонент) [18, с. 19]. Якщо психофізичний компонент сутності фізичної рекреації традиційно вважається пріоритетним, то соціокультурний компонент складається з уявлення та відношення особистості до свого здоров'я як вищої людської цінності, оптимального психофізичного, душевного та соціального здоров'я, яке забезпечує її соціальний

комфорт, задоволення різними аспектами своєї життєдіяльності, стану суб'єктивного благополуччя та внутрішньої гармонії [18, с. 19].

Отже, сутність фізичної рекреації полягає, передусім, у визначенні цього явища (процесу) як системи різноманітних занять, що ґрунтується на використанні спеціально організованої рухової активності у формі фізичних вправ зі застосуванням природних і гігієнічних чинників упродовж вільного часу людини добровільно та для відпочинку, відновлення власних сил, отримання задоволення, удосконалення психічних і фізичних здібностей, відновлення та зміцнення здоров'я.

Конкретна людина у процесі рекреаційної діяльності опановує надбання цивілізації у галузі рекреації (засоби, методи, форми рекреації, систему знань тощо). Використовуючи їх, людина своєю активністю зумовлює певні соціальні, психічні, біологічні зміни індивідуального статусу.

З метою покращення показників залучення дітей та молоді до систематичних рекреаційних занять у регіональних програмах розвитку фізичної культури та спорту необхідно, як вважають О. Ю. Ажиппо та А. С. Боднар передбачити такі заходи: розбудова сучасної спортивної інфраструктури; забезпечення широкого залучення дітей та молоді до занять фізичною культурою і спортом шляхом агітації, пропаганди та реклами здорового способу життя (маркетингових заходів); створення та гарантування функціонування у навчальних закладах усіх рівнів спортивних клубів учнівської та студентської молоді; модернізація матеріально-технічної бази дитячо-юнацьких спортивних шкіл, облаштування їх необхідним спортивним обладнанням та інвентарем; збільшення видатків на забезпечення діяльності дитячо-юнацьких спортивних шкіл, особливо на навчально-тренувальну роботу та придбання обладнання та інвентарю; реалізація положень Державних соціальних стандартів у сфері фізичної культури і спорту щодо розвитку мережі позашкільних навчальних закладів спортивного профілю [2, с. 45]. Для нашого дослідження ці думки вчених є досить важливими.

Аналіз літератури з фізичної рекреації показав, що у науковому обігу використовуються такі поняття, як «рекреаційна діяльність»,

«фізична рекреаційна діяльність», «фізкультурно-рекреаційна діяльність» та «рекреаційно-оздоровча діяльність». Розкриємо їх визначення.

Рекреаційна діяльність розглядається як процес або спосіб раціонально організованої психофізичної активності людини, спрямованої на досягнення поставленої мети у вільний від основних професійних, родинних і громадських обов'язків час.

У колективній монографії «Теоретичні основи рекреаційної географії» поняття «рекреаційна діяльність» розглядається як діяльність людини у вільний час, яка здійснюється з метою відновлення фізичних сил, а також для її всебічного розвитку і характеризується порівняно з іншими напрямками діяльності відносним різноманіттям поведінки людей та самоцінністю її процесу [436, с. 28].

Ми приєднуємося до визначення поняття «рекреаційна діяльність», яке пропонує І. В. Зорін. Вчений під рекреаційною діяльністю розуміє діяльність, спрямовану на реалізацію рекреаційних потреб; відновлення і розвиток фізичних і духовних сил людини; її інтелектуальне вдосконалення, що характеризується самоцінністю не тільки результатів, але й самого процесу [186, с. 10].

О. М. Філонич вказує, що зміст рекреаційної діяльності розкривається «через соціальні та економічні складові і вона являє собою систему дій, що спрямовані на використання вільного часу, в результаті якого відбувається відновлення працездатності людини під час усіх видів відпочинку шляхом ефективного використання рекреаційних ресурсів з метою підвищення соціального та економічного рівня регіону» [455, с. 59].

Емоційна забарвленість рекреаційної діяльності, на думку Т. Ю. Круцевич і О. В. Андрєєвої, «виражається в отриманні задоволення, насолоди від самого процесу діяльності, неформального спілкування, комфортних умов занять» [237, с. 11].

Головною функцією рекреаційної діяльності є, як вважають Т. Ю. Круцевич і С. Б. Пангелов, адаптивна – рекреаційні заняття сприяють підвищенню якості адаптації людини до умов життя [236, с. 20]. Ця головна функція реалізується, на думку вчених, завдяки вирішенню таких її складових, як «формування благополуччя особистості у наступних сферах її життєдіяльності: фі-

зичної (відновлення і покращення здоров'я, тілобудови, рухових якостей); особистісної (розвиток адаптивно важливих якостей особистості, формування позитивного відношення до дійсності); соціальної (покращення відношень з оточуючими, професійне зростання, підвищення соціального статусу)» [236, с. 20].

Нам імпонує визначення поняття «фізкультурно-рекреаційна діяльність», яке ґрунтовно сформулювали Т. Ю. Круцевич і С. Б. Пангелов. Вчені розглядають фізичну рекреаційну діяльність як «відпочинок і дозвілля у спеціально відведений час (вільний від навчання і професійної діяльності); як засіб відновлення психофізичного потенціалу людини; як засіб набуття і орієнтації життєвих цінностей» [236, с. 20]. Науковці констатують, що кожний із підходів не вступає у протиріччя один з одним, а доповнює його, акцентуючи на будь-якій одній характеристиці поняття «фізична рекреація» [236, с. 20].

Рекреаційна діяльність людини, на думку О. В. Андрєєвої, відповідає, по-перше, її потребам й інтересам, по-друге, традиціям її рідної культури, по-третє, поведінковим і оціночним стандартам найближчого соціального оточення [12, с. 27].

Зміст фізичної рекреаційної діяльності, як вважають Т. Ю. Круцевич і С. Б. Пангелов, складають «рухливі ігри і розваги, переключення з одного виду діяльності на інший, профілактика несприятливих зовнішніх впливів навколишнього середовища на організм людини, відновлення незначно знижених функцій організму» [236, с. 19]. Ми приєднуємося до цієї тези науковців.

Фізкультурно-рекреаційна діяльність, на думку О. В. Андрєєвої, «складається з рухових дій і інтелектуальних, пізнавальних, емоційно-вольових, креативних психічних процесів, які прогнозують і регулюють ці дії» [11, с. 37].

Л. Я. Чеховська визначає поняття «рекреаційно-оздоровча діяльність» як «діяльність у вільний час, спрямована на відновлення та розвиток фізичних, психічних і духовних сил людини за умови отримання задоволення» [471, с. 77].

О. В. Андрєєва тлумачить поняття «рекреаційно-оздоровча діяльність» як «процес взаємодії людини з довкіллям, завдяки чому вона досягає свідомо поставленої мети, яка виникла внаслідок появи потреби в активному відпочинку, отриманні задоволення,

оздоровленні, відновленні фізичних та духовних сил у вільний або спеціально визначений час, що стимулює рухову та соціальну активність і створює оптимальні умови для творчого самовираження особистості» [11, с. 35].

У дослідженні ми будемо використовувати поняття «ринок рекреаційних послуг», яке пропонує О. М. Філонич. Вчений визначає поняття «ринок рекреаційних послуг» як такий, де виробляються послуги для задоволення потреб споживачів шляхом управління системою рекреаційних послуг та ринку споживачів, де формується попит на відповідну систему послуг [455, с. 5].

Як вважає О. М. Філонич, «Ринок рекреаційних послуг на рівні регіону має характерні особливості формування, які проявляються через незбалансованість попиту та пропозиції, притаманну їм сезонність утворення, так як відпочинок, оздоровлення, подорожі, лікування не носять постійного характеру» [455, с. 5].

До перспективних напрямків розвитку регіонального ринку рекреаційних послуг О. М. Філонич відносить: розширення ринку рекреаційних послуг за рахунок розроблення нових видів послуг та створення рекреаційних зон; залучення іноземного капіталу як засобу формування та подальшого розвитку даного ринку; покращення екологічного стану рекреаційних зон з метою їх відновлення та розвитку; налагодження співпраці із зарубіжними компаніями та міжнародними організаціями в даній сфері з метою підвищення місткості ринку та розширення видів рекреаційної діяльності [455, с. 6].

Таким чином, охарактеризовано науковий тезаурус щодо спеціальної складової професійної підготовки фахівців з фізичного виховання та спорту до рекреаційно-оздоровчої роботи. Уточнено сутність понять «професійна підготовка майбутніх фахівців з фізичного виховання та спорту до рекреаційно-оздоровчої діяльності», «готовність майбутніх фахівців з фізичного виховання та спорту до рекреаційно-оздоровчої діяльності» та «рекреаційно-оздоровча діяльність». Професійна підготовка майбутніх фахівців з фізичного виховання та спорту до рекреаційно-оздоровчої діяльності розглядається як цілеспрямований процес здійснення навчально-методичної, наукової та інноваційної діяльності у закладах вищої освіти, який забезпечує оволодіння студентами кваліфікацією, необхідною для ефективної організації рухової активності.

сті людей з метою задоволення їх потреб в активному відпочинку, оздоровленні, відновленні фізичних, психічних і духовних сил упродовж вільного та спеціально відведеного часу. Готовність майбутніх фахівців з фізичного виховання та спорту до рекреаційно-оздоровчої діяльності розглядається нами як складне особистісне утворення, інтегрована якість особистості, якій притаманне якісне виконання професійних завдань, прагнення до самовдосконалення та збагачення особистісного досвіду щодо організації активного відпочинку та дозвілля людей, їх вільного часу та соціокультурного розвитку, отримання задоволення від процесу виконання фізичних вправ з метою відновлення працездатності, зміцнення та збереження здоров'я. Рекреаційно-оздоровча діяльність розглядається як процес використання засобів, форм і методів фізичної культури, спрямованих на задоволення потреби в активному відпочинку, покращанні самопочуття, отриманні позитивних емоцій, оздоровленні та самовираженні особистості у вільний від основних професійних, родинних і громадських обов'язків час.

1.4. Методологічні підходи до дослідження проблеми професійної підготовки майбутніх фахівців з фізичного виховання та спорту до рекреаційно-оздоровчої діяльності

Теоретико-методичні засади є важливим компонентом педагогічної концепції, оскільки допомагають впорядкувати термінологію, визначити нові особливості та властивості феномену, який вивчається, виявити закономірності і принципи його розвитку, окреслити недостатньо вивчені сторони проблеми, що розглядається, та визначити перспективи розвитку процесу, що досліджується.

Нами були використані такі методологічні підходи, як: системний, діяльнісний, аксіологічний, культурологічний, компетентнісний, особистісно орієнтований та модульний.

Системний підхід дозволив нам вивчити проблему підготовки майбутніх фахівців з фізичного виховання та спорту з позиції багатьох чинників і умов, що сприяють професійній підготовці, як

цілісного процесу, що являє собою комплекс взаємопов'язаних елементів вищої фізкультурної освіти.

Методологія системного підходу дозволила нам розглядати цей процес як цілісну складну і багатовимірну динамічну систему, котру ми вважали сукупністю структурних і функціональних елементів, що розкривають багатогранність існуючих між ними зв'язків і відносин.

Принципи системного підходу розробляли В. Г. Афанасьєв [20], І. В. Блауберг [41], В. П. Беспалько [36], В. І. Корбутяк [223], Л. О. Савченко [382] та ін. Реалізація принципів системного підходу дозволила нам всебічно дізнатися механізм функціонування, запобігти однобічності у дослідженні нашої проблеми і на цій основі визначити чинники впливу на професійну підготовку майбутніх фахівців з фізичного виховання та спорту до рекреаційно-оздоровчої діяльності.

Застосування системного підходу дозволяє розглянути професійну підготовку майбутніх фахівців з фізичного виховання та спорту до рекреаційно-оздоровчої діяльності як систему та складного та багатофакторного структурного утворення, що складається з навчально-виховної діяльності викладачів і навчальної діяльності студентів.

Діяльнісний підхід являє собою такий методологічний підхід, який спрямований на опис, пояснення і проектування предметів, що підлягають науковому розгляду з позиції категорії «діяльність». Основи діяльнісного підходу були закладені О. М. Леонтєвим [256], С. Л. Рубінштейном [379] і розвинуті у подальшому К. М. Дурай-Новаковою [146], В. А. Кан-Каликом [199], Ю. Г. Фокіним [457] та ін.

Особливість застосування цього методологічного підходу полягає в тому, що він дозволив розглянути процес оволодіння майбутніми фахівцями з фізичного виховання та спорту теоретичними знаннями та практичними навичками на основі їхньої органічної інтеграції, допоміг розкрити цілі, засоби і результат взаємодії викладачів і студентів та їхню взаємообумовленість.

Реалізація даного підходу дозволила нам ідентифікувати професійну підготовку майбутніх фахівців з фізичного виховання та спорту до рекреаційно-оздоровчої діяльності як педагогічну діяль-

ність, визначити її структуру і з'ясувати особливості, а також вивчити її основні діяльнісні компоненти: мету, об'єкт, суб'єкт, засоби, методи, етапи та результати.

Сутність діяльнісного підходу, як вважають В. А. Беловолов і В. А. Шадрін, полягає в тому, що оволодіння змістом соціального досвіду, накопиченого людством за всю історію свого існування, повинно здійснюватися в процесі активної діяльності суб'єкта [31, с. 91]. Значущим положенням для професійної підготовки майбутніх фахівців з фізичного виховання та спорту є те, що рекреаційно-оздоровча діяльність є основою для формування активності особистості, яка пов'язана з її структурою, до складу якої входять мотиви (потреби) – цілі – дії – операції. Діяльнісний підхід дозволив нам вивчити та описати особливості взаємодії викладачів і студентів, розкрити характеристики та етапи цієї взаємодії, виявити шляхи модернізації професійної підготовки.

Отже, діяльнісний підхід дозволяє розглянути основні компоненти діяльності викладачів і студентів з єдиних методологічних позицій і тим самим розкрити природу їхньої взаємодії; вивчити особливості діяльності всіх учасників педагогічного процесу через проекцію загальних концептуальних положень теорії діяльності на педагогічну галузь; визначити основні чинники розвитку особистості майбутнього фахівця з фізичного виховання та спорту; визначити процес навчання майбутніх фахівців як неперервну зміну різних видів навчально-виховної роботи; побудувати педагогічний процес відповідно до оволодіння структурними компонентами рекреаційно-оздоровчої діяльності (мета, мотиви, дії, аналіз досягнутих результатів та ін.).

На думку Ю. Войнара, Д. Наварецького та І. Глазиріна, «модернізація освіти в галузі фізичної культури пов'язана перш за все з реалізацією культурологічного та аксіологічного підходів» [73, с. 32]. Науковці вважають, що для підвищення ефективності фізкультурної освіти необхідно вирішити основні суперечності, які характеризуються: «необхідністю підвищення рівня освіченості майбутніх фахівців у гуманітарному просторі фізичної культури та готовності до досягання її широкого ціннісного змісту; діяльною природною активністю, яка притаманна студентській молоді, та проявами її в засвоєнні методів і способів пізнавальної

чи практичної діяльності у сфері фізичної культури; вагомістю проявів студентом суб'єктивної позиції в освітньому процесі та використанням педагогічних технологій, які розвивають особистість і забезпечують її становлення та прояви» [73, с. 34].

У «Великому енциклопедичному словнику» вказано, що аксіологія – це філософське вчення про природу цінностей, їх місце в реалізації і структурі ціннісного світу, тобто про зв'язки різних цінностей між собою, соціальними і структурними чинниками та особистістю людини [44].

Аксіологічний підхід у педагогіці, як зазначає Л. О. Демінська, «виник через поєднання двох слів грецького походження: *axios* – цінний (*axio* – цінність, вартість) і *logos* – слово, поняття, вчення» [136, с. 101]. На думку вченого, «система цінностей може мати дві спрямованості. Перша спрямованість – це система цінностей, яка виражається в прагненнях особистісного розвитку, освіти і кар'єрного росту. Друга спрямованість – це система цінностей, яка виражається в здійсненні свого професійного обов'язку стосовно до своїх учнів, співробітників і суспільства» [136, с. 103].

Особливостям запровадження аксіологічного підходу в навчальному процесі закладів вищої освіти присвятили свої праці І. Д. Бех [37], Т. К. Варенко [56], Л. О. Демінська [136], І. А. Зязюн [191], О. А. Листопад [261], І. В. Соколова [412], А. Л. Ускова [449], Н. В. Фунтікова [458], Л. О. Хомич [463] та ін. Так, аксіологічний підхід до процесу становлення творчої особистості, як вказує О. А. Листопад, «виділяється серед інших методологічних підходів тим, що аксіологія може розглядатися як методологічна основа нової філософії освіти, оскільки має за мету введення суб'єктів освітнього процесу у світ цінностей і надання ним допомоги у виборі особистісно значущої системи ціннісної орієнтації» [261, с. 138].

Н. В. Фунтікова розкриває ціннісний смисл виховання інтелігентності у студентської молоді, який виявляється на трьох рівнях: «по-перше, виховання інтелігентності у студентської молоді значною мірою забезпечує цінність вищої освіти для держави, оскільки держава, безумовно, зацікавлена у формуванні інтелектуальної еліти, здатної проектувати й здійснювати свою професійну діяльність на морально-етичних засадах та з урахуванням

історичного досвіду й перспектив внутрішнього розвитку держави та укріплення її позицій на світовому рівні; по-друге, процес виховання інтелігентності у студентів є цінністю для суспільства, оскільки забезпечує наступність у його розвитку та можливість збереження й збагачення культурних цінностей і смислів, суспільних ідеалів; по-третє, виховання інтелігентності є цінністю для особистості, оскільки формує активний вектор її розвитку й саморозвитку як цілісної, творчої, неповторної Людини, яка є водночас цінністю й носієм культурних цінностей суспільства й людства» [458, с. 164].

Л. О. Хомич вказує, що «у педагогічній науці аксіологічний підхід виконує теоретико-методологічну функцію і є системно-інтегративною методологією, яка лежить в основі гуманістичної педагогіки. Він також є системоутворюючим чинником в організації діяльності суб'єктів педагогічного процесу» [463, с. 309].

У площині аксіологічного підходу І. В. Соколова розглядає формування професійної «Я-концепції» майбутнього фахівця за етапами опанування освітньо-професійною програмою для підготовки бакалавра, спеціаліста та магістра [412, с. 256]. Науковець надає характеристику цим етапам. На пропедетично-мотиваційному етапі в студента формується емоційно-ціннісне ставлення до професії і педагогічної діяльності, виробляється уявлення про себе, навколишнє середовище, глобалізований світ (усвідомлення «Я-особистісне»). На другому (діяльнісно-рефлексивному) етапі в майбутнього фахівця виробляються власні ціннісні уявлення про обрану ним професію в ракурсі «Я – у професії». Студент залучається до різних видів діяльності й аксіологічних практик, у яких відбувається обмін цінностями між суб'єктами навчально-виховного процесу. Цей етап І. В. Соколова оцінює з точки зору стабілізації особистісного «ціннісного світу», систематизації компонентів концепцій «Я-професійне» та «Я-особистісне» [412, с. 256]. На рефлексивно-творчому етапі (реалізації «Я-концепції») відбувається закріплення або модифікація професійної «Я-концепції» згідно з досягнутими людиною результатами. Вчений вказує, що це «так би мовити, стадія сходження студента до суспільно значущих цінностей» [412, с. 256]. Ми поділяємо думку вченого.

Аксіологічний підхід до професійної підготовки майбутніх фахівців з фізичного виховання та спорту має декілька граней, які

розкриваються через актуальну дослідницьку проблематику: проблеми орієнтації студентів у світі цінностей, проблеми становлення і розвитку ціннісних орієнтацій; аспекти формування особистісних орієнтирів майбутнього фахівця з фізичного виховання та спорту до рекреаційно-оздоровчої діяльності; питання взаємозв'язку загальноприйнятих аксіологічних ідей та інноватики; взаємозв'язок розвитку ціннісних орієнтирів та педагогічної компетентності.

Отже, реалізація аксіологічного підходу спрямована на визначення змістовно-процесуальних особливостей професійної підготовки майбутніх фахівців з фізичного виховання та спорту до рекреаційно-оздоровчої діяльності, забезпечити вибір форм, методів і засобів педагогічної взаємодії при організації навчального процесу, який повинен будуватися на ціннісних засадах.

Особливостям застосування культурологічного підходу у вищій освіті присвятили свої праці такі науковці, як І. В. Колмогорова [216], Н. Б. Крилова [238], Н. С. Розов [375] та ін. Так, культурологічний підхід, на думку Н. Б. Крилової, є сукупністю методологічних прийомів, які забезпечують сфери освіти і педагогіки через призму системоутворювальних культурологічних понять, таких як «культура», «культурні взірці», «норми і цінності», «спосіб життя», «культурна діяльність» тощо [238, с. 168]. Культурологічний підхід, зазначає Н. С. Розов, трактує засвоєння культури як процес особистісного відкриття, створення світу культури у собі, розвиток ідей діалогу культур, при якому відбувається особистісна актуалізація закладеного у ній змісту [375, с. 10].

Теоретичний аналіз психолого-педагогічної літератури, літератури з фізичної культури та власний досвід викладацької діяльності дозволили нам визначити поняття «професійна культура фахівця з фізичного виховання та спорту», яке розглядається нами як інтегративна особистісна якість, що інтегрує соціальні та загальнокультурні компетентності, сприяє засвоєнню цінностей галузі фізичної культури та спорту та дозволяє фахівцю ефективно реалізувати власні сутнісні сили та здібності.

Отже, з позицій культурологічного підходу передбачалося врахування у змісті вищої фізкультурної освіти культурного соціального досвіду і досягнень у сфері фізичної культури.

Аналіз досліджень і публікацій свідчить, що проблема вдосконалення системи освіти в Україні шляхом впровадження ком-

петентнісного підходу активно обговорюється у педагогічній науці, зокрема такими вітчизняними науковцями, як Н. М. Бібік, Л. С. Вашенко та О. І. Локшина [40], Ю. Д. Бойчук [42], О. І. Гулай [93], Г. Д. Малик [278], Т. Ю. Морозова [297], О. Пометун [350], С. Прийма [355] та ін.

Сутність компетентнісного підходу полягає у зміщенні акценту з процесу формування системи знань, умінь та навичок на розвиток особистісної компетентності, що відповідає і вимогам модернізації освіти в Україні, і сучасним підходам у європейських країнах до цієї проблеми. Н. А. Пустовіт стверджує, що «компетентнісний підхід інтегрує внутрішні і зовнішні компоненти поведінки, акцентує увагу на предметно-дієвому компоненті, який, на відміну від традиційного, знаннєвого, передбачає не засвоєння окремих знань і умінь, а оволодіння комплексною процедурою їх застосування для розв'язання актуальних проблем» [365, с. 19]. Г. Д. Малик розглядає компетентнісний підхід з позиції «зміщення акценту з накопичування нормативно визначених знань, умінь і навичок на формування майбутніми фахівцями ключових і професійних компетенцій, що уможлиблює поліфункціональність, поліпредметність, культууроцільність та ефективність виконання фахівцем життєво й професійно значущих завдань» [278, с. 8].

Основні концептуальні положення компетентнісного підходу щодо змісту освіти й організації освітнього процесу А. Ш. Бакмаєв і Ш. А. Магомедов формулюють так: сенс освіти полягає у розвитку в студентів здатності вирішувати професійні проблеми в різних сферах і видах діяльності на основі використання соціального досвіду, елементом якого є їх власний досвід; в освітньому процесі створюються умови для формування у студентів досвіду самостійного вирішення пізнавальних, комунікативних, організаційних, моральних та інших проблем, що становлять зміст освіти [26, с. 29].

Узагальнюючи дослідження педагогів щодо запровадження компетентнісного підходу в українській освіті, О. Пометун констатує, що «під поняттям «компетентнісний підхід» розуміється спрямованість освітнього процесу на формування і розвиток ключових і предметних компетентностей особистості. Результатом такого процесу буде формування загальної компетентності людини,

що є сукупністю ключових компетентностей, інтегрованою характеристикою особистості. Така характеристика має сформуватися в процесі навчання і містити знання, вміння, ставлення, досвід діяльності і поведінкові моделі особистості» [350, с. 66].

Описуючи базові принципи компетентнісного підходу, А. Ш. Бакмаєв і Ш. А. Магомедов наголошують: а) зміст освітньої програми має на увазі не вивчення конкретної професії, а оволодіння ключовими, базовими, спеціальними компетенціями, що дозволяють швидко реагувати на зміни ринку праці; б) неперервність професійної освіти протягом всього життя людини; в) перехід від предметного навчання до міжпредметно-модульного на компетентнісній основі, що забезпечує гнучкість професійної освіти [26, с. 29].

Для підвищення якості професійної підготовки майбутніх фахівців з фізичного виховання та спорту до рекреаційно-оздоровчої діяльності у контексті компетентнісного підходу необхідно:

- посилити прикладну і професійну спрямованість навчання за рахунок теоретичної і практичної підготовки;

- збільшити частку дисциплін за вибором для більш повного ознайомлення студентів з особливостями майбутньої рекреаційно-оздоровчої діяльності;

- збільшити години на самостійну роботу і використання сучасних засобів контролю за її проведенням;

- застосовувати сучасні педагогічні та інформаційні технології, які сприяють наближенню навчальної діяльності до майбутньої рекреаційно-оздоровчої діяльності;

- розробити нові професійно орієнтовані дисципліни та їх навчально-методичне забезпечення;

- модернізувати існуючу методику навчання тощо.

Орієнтація вищої школи, як вважає Е. Н. Трущенко, на компетентнісну модель професійної підготовки обумовлена якісними перетвореннями характеру і змісту праці, що ініціює зміну ролі самостійної роботи в процесі навчання з метою професійного мислення, мобільності й адаптивності майбутніх фахівців фізичного виховання та спорту [444]. Її слід розглядати, на думку С. В. Саннікової, як внутрішньо вмотивовану діяльність, виконання якої вимагає досить високого рівня самосвідомості, рефлексії

сивності, самодисципліни, особистої відповідальності та приносить задоволення, як процес самопізнання і самовдосконалення, що сприяє планомірному переходу від навчання до професійної діяльності [386, с. 68]. Організація самостійної роботи на основі компетентнісного підходу забезпечує ефективність професійної підготовки майбутніх фахівців з фізичного виховання та спорту при дотриманні комплексу педагогічних умов. Це, на думку С. В. Саннікової, спричиняє формування мотиваційного ставлення студентів до самостійної роботи за допомогою розвитку внутрішньої, зовнішньої та процесуальної мотивації; проектування навчальних курсів як системи професійно орієнтованих завдань, вирішення яких дозволяє здійснити планомірний перехід від навчальної діяльності до професійної; методичне забезпечення самоорганізації навчальної діяльності студентів з використанням можливостей телекомунікаційних технологій, з забезпеченням контролю за самостійною роботою студентів, шляхом моніторингу процесу професійного становлення особистості майбутнього фахівця [386, с. 68]. Ми поділяємо цю думку вченого.

Вважаємо, що використання компетентнісного підходу допоможе сформувати у майбутніх фахівців з фізичного виховання важливі професійні здатності, зокрема: організовувати рекреаційно-оздоровчу діяльність відповідно до вимог безпеки життєдіяльності й охорони праці; застосовувати основні педагогічні та медико-біологічні методи під час проведення рекреаційно-оздоровчих занять; до комунікацій у професійній сфері, знання основ ділового спілкування, навички роботи в колективі; використовувати професійно орієнтовані знання, уміння та навички з метою зміцнення здоров'я людей.

Отже, реалізація компетентнісного підходу в системі вищої фізкультурної освіти передбачає поступову переорієнтацію з трансляції необхідного набору знань на формування професійної компетентності, яка дозволить випускнику здійснювати ефективно рекреаційно-оздоровчу діяльність в умовах сучасного багатфакторного соціально-політичного, ринково-економічного та інформаційно-комунікаційного насиченого простору. Підвищення якості професійної підготовки майбутніх фахівців з фізичного виховання та спорту до рекреаційно-оздоровчої діяльності у кон-

тексті компетентнісного підходу дозволяє: посилити прикладну і професійну спрямованість навчання за рахунок теоретичної і практичної підготовки; збільшити частку дисциплін за вибором для більш повного ознайомлення студентів з особливостями майбутньої рекреаційно-оздоровчої діяльності; збільшити години на самостійну роботу і використання сучасних засобів контролю за її проведенням; застосовувати сучасні педагогічні та інформаційні технології, які сприяють наближенню навчальної діяльності до майбутньої рекреаційно-оздоровчої діяльності; розробити нові професійно орієнтовані дисципліни та їх навчально-методичне забезпечення; модернізувати існуючу методикау навчання тощо.

Сьогодні в Україні переважає тенденція гуманізації суспільних відносин і відбувається становлення парадигми особистісно-орієнтованої освіти. Галузь фізичної культури та спорту потребує кваліфікованих фізкультурних кадрів, які не лише володіють сучасними знаннями, але й здатні застосовувати їх на практиці. Тому пріоритетним напрямом удосконалення вищої фізкультурної освіти є становлення особистісно-орієнтованої освіти, розробка теоретичних положень цієї парадигми та їхня апробація на практиці.

Особистісно-орієнтований підхід став предметом пильної уваги педагогічної громадськості як на Заході, так і на Сході в останню чверть ХХ століття. Цей методологічний підхід передбачає чітку орієнтацію на особистість як на мету, об'єкт, суб'єкт, результат і головний критерій ефективності педагогічного процесу, визнає індивідуальність і самоцінність особистості та забезпечує розвиток через організацію її діяльності. Особистісно-орієнтований підхід передбачає, на думку І. С. Якиманської, створення предметних умов для формування активної та професійної підготовки студентів [496, с. 121].

Як вказує В. В. Рибалка, «особистісний підхід складається з концептуального уявлення про особистість, з комплексної діагностики якостей особистості, з концептуальної інтерпретації отримуваних при цьому даних, з комплексу методів цілісного, всебічного розвитку якостей особистості та умов цілісної реалізації цих якостей у відповідних видах сукупної діяльності та соціальної поведінки» [372, с. 48].

Сутність особистісно-орієнтованого підходу в професійній освіті, як вважає Н. А. Овчаренко, полягає в «усвідомленню себе

особистістю у виявленні, розкритті власних можливостей, становленні самосвідомості, у здійсненні особистісно-значущих і суспільно-прийнятних самовизначень, самореалізації, самоствердженні у майбутній діяльності» [315, с. 149].

У сучасному розумінні особистісно-орієнтований підхід у вищій освіті – це визнання студента головною діючою фігурою всього освітнього процесу, створення таких умов, у яких він знаходився б не в ролі виконавця або спостерігача, а був би автором своєї «життєвої позиції» та відповідальним за власні вчинки. Якщо порівняти особистісно-орієнтований підхід до навчання з традиційним, то перший має низку переваг: спрямованість на майбутнє, зорієнтованість на конкретну особистість студента, забезпечення його ефективнішого й кориснішого існування в суспільстві, можливість застосування здобутих знань на практиці та у власному досвіді.

Метою особистісно-орієнтованої освіти, на думку С. І. Подмазіна, є не формування і навіть не виховання, а підтримка, розвиток людини в людині й розвиток у ній механізмів самореалізації, саморозвитку, адаптації, саморегуляції, самозахисту, самовиховання та інших, необхідних для становлення самобутнього особистісного образу й діалогічного, безпечного способу взаємодії з людьми, природою, культурою, цивілізацією [347, с. 142].

В «Енциклопедії педагогічних технологій та інновацій», укладачем якої є Н. П. Наволокова, вказано, що «особистісно-орієнтоване навчання у вищій школі має ґрунтуватися на певних принципах, а саме: пріоритет індивідуальності, самоцінності студента, який є суб'єктом навчального процесу; співвіднесення освітніх технологій із закономірностями професійного становлення особистості; визначення змісту освіти рівнем розвитку сучасних соціальних, інформаційних технологій і майбутньої професійної діяльності; випереджувальний характер освіти, що забезпечує формування професійної компетентності майбутнього фахівця; врахування індивідуального досвіду студента, його потреби в самореалізації, самовизначенні, саморозвитку» [157, с. 105].

Розгляд науково-теоретичних основ реалізації особистісно-орієнтованого підходу в навчально-виховному процесі дав змогу Н. Письменній сформулювати ряд важливих позицій, що впливають

на впровадження особистісно-орієнтованого підходу в практику роботи закладів вищої освіти, зокрема:

– особистісно-орієнтоване навчання має забезпечити розвиток і саморозвиток особистості як суб'єкта пізнання і предметної діяльності, ґрунтуючись на виявлених його індивідуальних особливостях;

– освітній процес особистісно-орієнтованого навчання дає кожному студенту можливість реалізувати себе в пізнанні, навчальній діяльності, поведінці;

– зміст освіти, його структура і засоби добираються і конструюються таким чином, щоб студент мав можливість вибору предметного матеріалу (за об'ємом і формою);

– критеріальна база особистісно-орієнтованого навчання враховує не тільки рівень досягнутих знань, умінь і навичок, але й сформованість певного рівня інтелекту (його властивостей, якостей, прояву);

– освіченість як сукупність знань, умінь, індивідуальних здібностей є важливим засобом розвитку духовних й інтелектуальних сил студента, що є основною метою сучасної освіти;

– освіченість і навченість не тотожні за своєю природою і результатами. Навченість через оволодіння змістом освіти забезпечує соціальну і професійну адаптацію у суспільстві. Освіченість формує індивідуальне сприйняття світу, можливість його творчого перетворення, широкого використання суб'єктивного досвіду в інтерпретації та в оцінюванні фактів, явищ, подій, довкілля на підставі особистісно-значущих цінностей і внутрішніх установок;

– традиційне навчання вже не може бути провідним у цілісному освітньому процесі. Значущими стають ті складові навчального процесу, які розвивають індивідуальність учня, створюють усі необхідні умови для його саморозвитку, самовираження, самовдосконалення;

– особистісно-орієнтоване навчання будується на принципі варіативності, тобто виборі змісту, методів і форм навчального процесу, який здійснюватиметься педагогом з урахуванням особливостей і рівня розвитку кожного студента, його потреби у педагогічній підтримці [339, с. 252-253].

Для ефективного запровадження особистісно-орієнтованого навчання у професійну підготовку майбутніх фахівців з фізичного

виховання та спорту до рекреаційно-оздоровчої діяльності потрібно створити певні умови, зокрема:

– забезпечити особистісно-орієнтовану спрямованість викладання дисциплін навчального плану підготовки майбутніх фахівців фізичного виховання та спорту;

– формувати в студентів позитивну мотивацію та прагнення самостійно оволодівати необхідними знаннями у сфері фізичної рекреації та рекреаційних технологій;

– широко використовувати у процесі професійної підготовки активні методи навчання, які будуть спонукати студентів до самостійних пошуків, педагогічного мислення та посилювати практичну спрямованість навчальних занять, що сприятиме формуванню професійно орієнтованих умінь та навичок щодо рекреаційно-оздоровчої діяльності.

Отже, особистісно-орієнтований підхід у контексті вищої фізкультурної освіти дозволяє: спрямувати навчальний процес з професійно-орієнтованих дисциплін на розвиток особистості майбутнього фахівця з фізичного виховання та спорту; спрямувати зусилля викладачів на становлення майбутнього фахівця з фізичного виховання та спорту як особистості у процесі залучення до рекреаційно-оздоровчої діяльності; акцентувати увагу на суб'єктній ролі студента у навчально-виховному процесі підготовки фізкультурних кадрів; створити умови для самореалізації і саморозвитку особистості майбутнього фахівця з фізичного виховання та спорту.

Модульний підхід є закономірним результатом еволюції педагогічної теорії, яка обумовлена логікою розвитку соціальної системи і науково-технічним прогресом. Упродовж двох останніх десятиліть ідея модульного навчання дозволила сформувати визначений напрямок психолого-педагогічної теорії.

Модульний підхід дозволив нам розподілити навчальні завдання з дисциплін на певні складові (кожну тему можна вивчати на тому чи іншому рівні: загального введення в проблему, поглибленого вивчення і прийняття рішення типовими методами; на рівні спеціального підходу до вирішення у відповідності до власного вибору й обґрунтування дій).

Модульний підхід у навчанні широко використовується в сучасній вищій школі. А. В. Макаров зазначає, що фахівці у галузі

модульної освіти виділяють різні його складові: модуль як пакет навчального матеріалу, як навчальна одиниця, як блок інформації, як набір навчальних дисциплін, як програма професійного навчання конкретної професії та ін. [273, с. 66]. Н. Н. Гавриленко вказує на те, що модуль дозволяє зберегти цілісність навчального матеріалу і забезпечує його засвоєння за окремими структурними елементами [79, с. 122].

Модульний підхід базувався на такій ідеї: студент навчається самостійно, а викладач спрямовує процес навчання (мотивує, організує, координує, консультує, контролює та ін.). Сутність цього підходу полягає в тому, що студент самостійно при підтримці викладача досягає конкретних цілей у процесі роботи з модулем. Модулем прийнято вважати цільовий функціональний вузол, у якому об'єднано навчальний зміст і технологію оволодіння ним в систему високого рівня цілісності. Модуль виступає засобом модульної технології. До складу модуля входить: цільовий план дій, банк інформації та методичне керівництво досягненням дидактичних цілей. Саме модуль виступає як програма навчання, індивідуалізована за змістом, методами навчання, рівнем самостійності та темпом навчально-пізнавальної діяльності майбутнього фахівця з фізичного виховання та спорту.

Отже, модульний підхід у навчанні майбутніх фахівців з фізичного виховання та спорту дозволяє спрямувати на поетапне оволодіння ними здібностями до здійснення рекреаційно-оздоровчої діяльності, врахувати когнітивні та особистісні характеристики таких фахівців і реалізувати їх при вирішенні певних дидактичних завдань, а також закласти у студентів орієнтовну основу й алгоритм виконання професійних дій фахівця з фізичного виховання та спорту.

Таким чином, проведений аналіз методологічних підходів дозволяє вказати на їх глибоку внутрішню єдність, взаємозв'язок, доповнюваність, комплексність та наявність ідей реалізації проблеми, що вивчається. Кожен із проаналізованих нами методологічних підходів певною мірою знаходить своє відображення у вирішенні проблеми професійної підготовки майбутніх фахівців з фізичного виховання та спорту до рекреаційно-оздоровчої діяльності.

Висновки до першого розділу

Науковці (В. П. Андрущенко, В. Г. Кремень, П. Ю. Саух та ін.) вказують, що наскрізною проблемою новітнього освітнього середовища України є перехід до нової системи з осмисленням трансформаційних процесів, які відбуваються в політичній, економічній, освітній, науковій та науково-технічній галузях.

Вітчизняні науковці (О. Ю. Ажиппо, Н. О. Белікова, П. Б. Джуринський, Є. А. Захаріна, Л. І. Іванова, Р. П. Карпюк, Р. В. Клопов, А. П. Конох, Т. Ю. Круцевич, С. В. Мединський, Є. Н. Приступа, Н. І. Степанченко, Л. П. Сущенко, О. В. Тимошенко та ін.) значну увагу приділяють питанням, пов'язаним з модернізацією сучасної вищої фізкультурної освіти, та вказують, що у сучасний період назріла нагальна потреба підготовки кадрів нового покоління, здатних задовольнити попит суспільства у здорових і працездатних громадянах.

Вказано, що розширення інфраструктури рекреаційної зони у багатьох регіонах України обумовлює додаткові перспективи розвитку фізичної рекреації. Стрімке зростання кількості оздоровчорекреаційних баз, фітнес-центрів і відпочинкових комплексів, які сьогодні відкриваються в державі, сприяє створення робочих місць для фахівців з фізичної рекреації.

Удосконалення системи вищої фізкультурної освіти в нашій країні, рівняння її на провідні зарубіжні країни продикувало необхідність у підготовці майбутніх фахівців з фітнесу та рекреації та призвело до появи у 2008 році в переліку спеціальностей напрямку підготовки «Здоров'я людини» нової спеціальності «Фітнес і рекреація». З 2008 року в Україні при університетах почали створюватися спеціальні кафедри здоров'я людини, рекреації та фітнесу, яким були делеговані повноваження з підготовки фахівців відповідного профілю.

Зазначено, що в останні роки з'явилося чимало робіт вітчизняних науковців О. В. Андрєєвої, О. Л. Благій, М. В. Дутчака, О. М. Жданової, Т. Ю. Круцевич, Є. Н. Приступи, Л. Я. Чеховської та інших, у яких досліджується проблема підготовки майбутніх фахівців з фізичного виховання та спорту для сфери фізичної рекреації.

Формування професійної компетентності майбутніх фахівців з фізичного виховання та спорту в закладах вищої освіти розглядається як процес оволодіння студентами професійно орієнтованими знаннями, вміннями та навичками, практичним досвідом, а також професійно значущими якостями, достатніх для здійснення ними індивідуального творчого внеску в професію, стимулювання в суспільстві інтересу до результатів своєї роботи, пов'язаної із застосуванням фізичних вправ, природних і гігієнічних чинників упродовж вільного часу людини для відновлення, зміцнення та збереження її здоров'я.

Майбутні фахівці з фізичного виховання та спорту розглядаються як студенти закладів вищої освіти, які, маючи власні покликання та здібності, спрямовують зусилля на отримання кваліфікації відповідно до певного терміну навчання та освітнього рівня, що дозволить їм навчати індивідів основним руховим діям з метою досягнення фізичної досконалості.

У розділі акцентується увага на тому, що майбутні фахівці з фізичного виховання та спорту повинні прагнути до самоосвіти впродовж усього життя, володіти новітніми технологіями, розуміти можливості їх використання, вміти приймати самостійні рішення, адаптуватися у майбутній професійній сфері, пов'язаній з рекреаційно-оздоровчою діяльністю.

Професійна підготовка майбутніх фахівців з фізичного виховання та спорту до рекреаційно-оздоровчої діяльності розглядається як цілеспрямований процес здійснення навчально-методичної, наукової та інноваційної діяльності у закладах вищої освіти, який забезпечує набуття студентами кваліфікації, необхідної для ефективної організації рухової активності людей з метою задоволення їх потреб в активному відпочинку, оздоровленні, відновленні фізичних, психічних і духовних сил упродовж вільного та спеціально відведеного часу.

Готовність майбутніх фахівців з фізичного виховання та спорту до рекреаційно-оздоровчої діяльності розглядається нами як складне особистісне утворення, інтегрована якість особистості, якій притаманне якісне виконання професійних завдань, прагнення до самовдосконалення та збагачення особистісного досвіду щодо організації активного відпочинку та дозвілля людей, їх вільного

часу та соціокультурного розвитку, отримання задоволення від процесу виконання фізичних вправ з метою відновлення працездатності, зміцнення та збереження здоров'я.

На основі аналізу наукової літератури (О. В. Андрєєва, І. В. Зорін, Т. Ю. Круцевич, С. Б. Пангелов, Л. Я. Чеховська, О. М. Філонич та ін.) рекреаційно-оздоровча діяльність розглядається як процес використання засобів, форм і методів фізичної культури, спрямованих на задоволення потреби в активному відпочинку, покращанні самопочуття, отриманні позитивних емоцій, оздоровленні та самовираженні особистості у вільний від основних професійних, родинних і громадських обов'язків час.

З'ясування термінології професійної підготовки майбутніх фахівців з фізичного виховання та спорту до рекреаційно-оздоровчої діяльності дозволило теоретично обґрунтувати мотиваційно-ціннісний, пізнавальний, процесуальний та емоційно-вольовий структурні компоненти готовності майбутніх фахівців з фізичного виховання та спорту до рекреаційно-оздоровчої діяльності.

Охарактеризовано методологічні підходи до дослідження проблеми професійної підготовки майбутніх фахівців з фізичного виховання та спорту до рекреаційно-оздоровчої діяльності, до яких віднесено: системний, діяльнісний, аксіологічний, культурологічний, компетентнісний, особистісно орієнтований та модульний.

Визначення методологічних аспектів сприяло розробленню системи професійної підготовки майбутніх фахівців з фізичного виховання та спорту до рекреаційно-оздоровчої діяльності.

Розділ 2

ПРОФЕСІЙНА ПІДГОТОВКА МАЙБУТНІХ ФАХІВЦІВ З ФІЗИЧНОГО ВИХОВАННЯ ТА СПОРТУ ДО РЕКРЕАЦІЙНО- ОЗДОРОВЧОЇ ДІЯЛЬНОСТІ: МЕТОДИЧНІ ЗАСАДИ ТА ІСТОРИЧНІ АСПЕКТИ

2.1. Методика і напрями дослідження

Дослідно-експериментальна робота розглядалася нами як метод внесення змін у навчально-виховний процес, розрахований на отримання освітнього ефекту, з подальшою перевіркою.

У процесі організації дослідно-експериментальної роботи враховувалися такі умови ефективності її проведення, як: аналіз стану проблеми в педагогічній теорії і практиці роботи закладів вищої освіти щодо професійної підготовки майбутніх фахівців з фізичного виховання та спорту до рекреаційно-оздоровчої діяльності; конкретизація гіпотези на основі вивчення стану проблеми в теорії і методичці професійної освіти; необхідність обміну інформацією між суб'єктами педагогічного процесу.

Планування дослідно-експериментальної роботи здійснювалося з урахуванням об'єкта, предмета, мети та завдань дослідження.

Відповідно до цього розроблялася програма дослідно-експериментальної роботи, що включала в якості основних складових мету і завдання дослідно-експериментальної роботи, критерії, показники, рівні та засоби оцінювання очікуваних результатів щодо професійної підготовки майбутніх фахівців з фізичного виховання та спорту до рекреаційно-оздоровчої діяльності.

Проведення дослідно-експериментальної роботи передбачало таку її організацію:

- розробка програми дослідно-експериментальної роботи;
- визначення етапів дослідно-експериментальної роботи;
- розробка критеріально-рівневої шкали;

- формування експериментальних і контрольних груп;
- аналіз та узагальнення результатів проведеної дослідно-експериментальної роботи.

В основу проведення дослідно-експериментальної роботи були покладені такі принципи: об'єктивність; адекватність дослідницьких підходів і засобів, що дозволяли отримувати відомості щодо об'єкта дослідження; урахування змін у розвитку досліджуваних елементів; принцип системності вивчення досліджуваного процесу професійної підготовки майбутніх фахівців з фізичного виховання та спорту до рекреаційно-оздоровчої діяльності.

Дослідження, яке здійснювалося протягом 2007-2018 років, складалося з чотирьох етапів.

На аналітичному етапі (2007-2010 роки) аналізувалася наукова література з питань, пов'язаних з професійною підготовкою майбутніх фахівців з фізичного виховання та спорту до рекреаційно-оздоровчої діяльності; формулювався категоріальний апарат дослідження та визначалися об'єкт, предмет, загальна гіпотеза, мета та завдання дослідження; з'ясовувався понятійний апарат щодо освітнянської складової професійної підготовки майбутніх фахівців з фізичного виховання та спорту до рекреаційно-оздоровчої діяльності; розглядався науковий тезаурус щодо спеціальної складової професійної підготовки фахівців з фізичного виховання та спорту до рекреаційно-оздоровчої роботи; здійснювався ретроспективний аналіз навчальних планів підготовки фахівців для галузі фізичного виховання та спорту.

Загальна гіпотеза базується на твердженні, що підготовка фізкультурних кадрів у закладах вищої освіти буде якісною та успішною, якщо у навчально-виховний процес впровадити розроблену та теоретично обґрунтовану систему професійної підготовки майбутніх фахівців з фізичного виховання та спорту до рекреаційно-оздоровчої діяльності.

Загальна гіпотеза конкретизується у *часткових гіпотезах*, відповідно до яких професійна підготовка майбутніх фахівців з фізичного виховання та спорту до рекреаційно-оздоровчої діяльності буде ефективною, якщо: врахувати позитивні здобутки та сучасні тенденції закордонного досвіду підготовки майбутніх фахівців з фізичного виховання та спорту до рекреаційно-оздоровчої діяльності; забезпечити реалізацію сукупності системного, діяльнісного,

аксіологічного, культурологічного, компетентнісного, особистісно-орієнтованого та модульного методологічних підходів і принципів (варіативності вибору змісту і форм навчання, культуровідповідності, контекстності, врахування індивідуальних особливостей розвитку студента та його фізичної підготовленості, наступності та перспективності, креативності); впровадити педагогічні умови професійної підготовки майбутніх фахівців з фізичного виховання та спорту до рекреаційно-оздоровчої діяльності; розробити сучасне навчально-методичне забезпечення освітнього процесу підготовки нової генерації фізкультурних кадрів.

На цьому етапі дослідження було надруковано навчальний посібник для студентів вищих навчальних закладів фізичного виховання і спорту «Фізична рекреація» у співавторстві з С. Н. Приступою, О. М. Ждановою та М. М. Линцем, за науковою редакцією С. Н. Приступи [165].

На пошуковому етапі (2010-2011 роки) теоретично обґрунтовувалися сутність і структура професійної підготовки майбутніх фахівців з фізичного виховання та спорту до рекреаційно-оздоровчої діяльності; вивчався зарубіжний досвід професійної підготовки майбутніх фахівців з фізичного виховання та спорту в різних країнах; визначалися критерії, показники та рівні сформованості готовності майбутніх фахівців з фізичного виховання та спорту до рекреаційно-оздоровчої діяльності; з'ясувалися методологічні підходи до професійної підготовки майбутніх фахівців з фізичного виховання та спорту до рекреаційно-оздоровчої діяльності.

Емпіричний етап (2012-2017 роки) був пов'язаний з розробленням і теоретичним обґрунтуванням концепції та моделі професійної підготовки майбутніх фахівців з фізичного виховання та спорту до рекреаційно-оздоровчої діяльності; з виявленням педагогічних умов професійної підготовки майбутніх фахівців з фізичного виховання та спорту до рекреаційно-оздоровчої діяльності. На цьому етапі було проведено констатувальний та формувальний педагогічний експеримент; здійснювалася апробація результатів дослідження на науково-практичних конференціях.

У констатувальному етапі педагогічного експерименту в анкетуванні взяли участь 792 студенти та 96 викладачів з десяти закладів вищої освіти України, а також було опитано 60 фахівців з 11 рекреаційно-оздоровчих установ м. Львова.

У формуальному етапі педагогічного експерименту брали участь студенти набору (2013-2014 навчального року) Львівського державного університету фізичної культури, Тернопільського національного педагогічного університету імені Володимира Гнатюка, Ужгородського національного університету та Чернівецького національного університету імені Юрія Федьковича, які входили до контрольних ($n = 108$ осіб) та експериментальних ($n = 116$ осіб) груп.

На підсумковому етапі (2017-2018 роки) якісно та кількісно проаналізовано результати педагогічного експерименту; підбито підсумки дослідно-експериментальної роботи.

Надруковано монографію «Професійна підготовка майбутніх фахівців з фізичного виховання та спорту до рекреаційно-оздоровчої діяльності: теоретико-методичний аспект».

У процесі проведення дослідно-експериментальної роботи значна увага приділялася організації педагогічного експерименту. Під педагогічним експериментом у сучасній педагогіці розуміється метод дослідження, який використовується з метою з'ясування ефективності застосування окремих методів і засобів навчання та виховання. Завданням педагогічного експерименту є з'ясування ефективності застосовуваних у педагогічній діяльності технологій, методів і засобів.

Аналіз психолого-педагогічної літератури свідчить про відсутність єдиного погляду на сутність педагогічного експерименту. Так, В. В. Краєвський бачить роль педагогічного експерименту у виявленні об'єктивно існуючих зв'язків педагогічних явищ, у встановленні тенденцій їх розвитку, а не у дослідному відтворенні самого педагогічного процесу [228]. Ю. К. Бабанський розглядав педагогічний експеримент як своєрідний комплекс методів дослідження, який забезпечує науково об'єктивну і доказову перевірку правильності обґрунтованої на початку дослідження гіпотези [23]. На думку Н. О. Яковлевої, педагогічний експеримент – це комплекс методів дослідження, призначений для об'єктивної і доказової перевірки достовірності обраної гіпотези [499].

Нами було спрямовано зусилля на проведення педагогічного експерименту як методу активного та цілеспрямованого вивчення окремих сторін навчально-виховного процесу, який здійснюється у закладах вищої освіти. Оцінювання рівнів сформованості готовності майбутніх фахівців з фізичного виховання та спорту до рек-

реакційно-оздоровчої діяльності здійснювалося відповідно до таких критеріїв, як: мотиваційний, когнітивний, діяльнісний та особистісний.

Рівні оцінювання сформованості готовності майбутніх фахівців з фізичного виховання та спорту до рекреаційно-оздоровчої діяльності відповідно до визначених критеріїв подано у табл. 2.1.

Таблиця 2.1

Рівні оцінювання сформованості готовності майбутніх фахівців з фізичного виховання та спорту до рекреаційно-оздоровчої діяльності відповідно до визначених критеріїв

Критерій	Рівень		
	високий	середній	низький
Мотиваційний критерій	18 та більше $P \geq 18$	Менше ніж 18, але більше ніж 9, $9 < P < 18$	9 та менше $P \leq 9$
Когнітивний критерій	41 та більше $P \geq 41$	Менше ніж 41, але більше ніж 28 $28 < P < 41$	28 та менше $P \leq 28$
Діяльнісний критерій	21 та більше $P \geq 21$	Менше ніж 21, але більше ніж 12 $12 < P < 21$	12 та менше $P \leq 12$
Особистісний (сформованість потреби у схваленні)	15 та більше $P \geq 15$	Менше ніж 15, але більше ніж 10 $10 < P < 15$	10 та менше $P \leq 10$
Особистісний (сформованість вольового потенціалу)	21 та більше $P \geq 21$	Менше ніж 21, але більше ніж 12 $12 < P < 21$	12 та менше $P \leq 12$
Особистісний (сформованість емпатії)	78 та більше $P \geq 78$	Менше ніж 78, але більше ніж 40 $40 < P < 78$	40 та менше $P \leq 40$
Особистісний (сформованість потреби у пошуках відчуттів)	11 та більше $P \geq 11$	Менше ніж 11, але більше ніж 5, $5 < P < 11$	5 та менше $P \leq 5$
Усього	205 та більше $P \geq 205$	Менше ніж 205, але більше ніж 116 $116 < P < 205$	116 та менше $P \leq 116$

Оцінювання рівнів сформованості готовності майбутніх фахівців з фізичного виховання та спорту до рекреаційно-оздоровчої діяльності за мотиваційним критерієм здійснювалося відповідно до тесту-опитувальника «Потреба у досягненні мети» за Ю. М. Орловим [288]. Методика «Потреба у досягненні мети» використовується для вимірювання потреби в досягненні мети, успіху і в цілому досягнень. Чим вище у людини самооцінка, тим більше вона активна і націлена на досягнення.

Потреба у досягненні перетворюється у такому випадку в особистісну властивість та установку. Шкала оцінки потреби в досягненні успіху довела свою ефективність при підборі кадрів, оцінці мотивації праці, роботі з резервами кадрів, супроводі резерву кадрів на висування, діагностиці якостей, необхідних керівнику, в психології спорту та інших сферах.

Мотивація досягнення мети виражається в прагненні до поліпшення результатів, наполегливості у досягненні своїх цілей і впливає на все життя людини. Цей тест-опитувальник був розроблений Ю. М. Орловим у 1978 році. Методика включає в себе 23 твердження (Додаток А).

Ключ до тесту-опитувальника Ю. М. Орлова: відповіді «так» («+») на питання: 2, 6, 7, 8, 14, 16, 18, 19, 21, 22, 23; відповіді «ні» («-») на питання: 1, 3, 4, 5, 9, 10, 11, 12, 13, 15, 17, 20.

Обробка результатів: за кожен відповідь, яка збігається з ключем, ставиться 1 бал, потім бали підсумовуються.

Високий рівень сформованості готовності майбутніх фахівців з фізичного виховання та спорту до рекреаційно-оздоровчої діяльності за мотиваційним критерієм становить 18 і більше балів; середній рівень – становить менше 18, але більше 9 балів; низький рівень – становить 9 та менше балів.

Оцінювання рівнів сформованості готовності майбутніх фахівців з фізичного виховання та спорту до рекреаційно-оздоровчої діяльності за когнітивним критерієм здійснювалося відповідно до розроблених автором тестових завдань для визначення рівня сформованості знань майбутніх фахівців з фізичного виховання та спорту з готовності до рекреаційно-оздоровчої діяльності, які подані у додатку Б.

Високий рівень сформованості готовності майбутніх фахівців з фізичного виховання та спорту до рекреаційно-оздоровчої діяльності за когнітивним критерієм становить 41 і більше балів; середній рівень – становить менше 41, але більше 28 балів; низький рівень – становить 28 та менше балів.

Оцінювання рівнів сформованості готовності майбутніх фахівців з фізичного виховання та спорту до рекреаційно-оздоровчої діяльності за діяльнісним критерієм здійснювалося відповідно до розробленої автором «Картки оцінювання за діяльнісним критерієм рівня сформованості готовності майбутніх фахівців фізичного виховання та спорту до рекреаційно-оздоровчої діяльності», яка подана у додатку В.

Високий рівень сформованості готовності майбутніх фахівців з фізичного виховання та спорту до рекреаційно-оздоровчої діяльності за діяльнісним критерієм становить 21 і більше балів; середній рівень – становить менше ніж 21, але більше ніж 12 балів; низький рівень – становить 12 та менше балів.

Оцінювання рівнів сформованості готовності майбутніх фахівців з фізичного виховання та спорту до рекреаційно-оздоровчої діяльності за особистісним критерієм здійснювалося відповідно до оцінювання:

- рівнів сформованості потреби у схваленні у майбутніх фахівців з фізичного виховання та спорту;
- рівнів сформованості вольового потенціалу в майбутніх фахівців з фізичного виховання та спорту;
- рівнів сформованості емпатії у майбутніх фахівців з фізичного виховання та спорту;
- рівнів сформованості потреби у пошуках відчуттів у майбутніх фахівців з фізичного виховання та спорту.

Оцінювання рівнів сформованості потреби у схваленні у майбутніх фахівців з фізичного виховання та спорту здійснювалося відповідно до методики виявлення потреби в схваленні, яка подана у додатку Д.

Запропонована методика переважно виявляє потреби, що стали рисами (властивостями) особистості, особистісними диспозиціями, які сформувалися на базі потреб. Прагнення отримати похвалу, схвалення є однією зі значних потреб людини. Виявленню цієї

потреби слугує шкала мотивації схвалення, яка розроблена американськими психологами П. К. Дугласом і Д. А. Марлоу (1960, 1964) [287]. Ця методика дозволяє визначити ступінь потреби людини у схваленні іншими. Чим вище ця потреба, тим більше поведінка людини, що тестується, принаймні на вербальному рівні, відповідає ухваленому взірцю. Такі люди не заперечують проти нецікавої роботи, стримують свої агресивні реакції, загалом комфортніші, піддаються соціальним впливам. У них є підвищена потреба в спілкуванні. Російський варіант опитувальника був розроблений Ю. Л. Ханіним (1974). Із загальної кількості питань шкали мотивації схвалення залишено 20 [460].

Ключ до опитувальника:

Відповідь з кожної позиції оцінюється в 1 бал.

Бали проставляються тільки за відповідь:

«Так»: 1-5, 8, 11, 14-16, 20.

«Ні»: 6, 7, 9, 10, 12, 13, 17-19.

Загальний показник потреби в схваленні отримують підсумовуванням всіх отриманих балів. Чим він вищий, тим більша потреба в схваленні, яка показує ступінь залежності суб'єкта від сприятливих оцінок з боку інших людей, його вразливість і чутливість до міжособистісних впливів і впливів середовища.

Високий рівень сформованості потреби у схваленні у майбутніх фахівців з фізичного виховання та спорту становить 15 і більше балів; середній рівень – становить менше ніж 15, але більше ніж 10 балів; низький рівень – становить 10 та менше балів.

Оцінювання рівнів сформованості вольового потенціалу у майбутніх фахівців з фізичного виховання та спорту здійснювалося відповідно до «Методики діагностики вольового потенціалу особи» (за Н. Фетискіним) [452]. Ця методика подана у додатку Е.

Високий рівень сформованості вольового потенціалу в майбутніх фахівців з фізичного виховання та спорту становить 21 і більше балів; середній рівень – становить більше ніж 12, але менше ніж 21 бал; низький рівень – становить 12 та менше балів.

Оцінювання рівнів сформованості емпатії у майбутніх фахівців з фізичного виховання та спорту здійснювалося відповідно до методики «Діагностика рівня емпатії» І. М. Юсупова [493], яка подана у додатку Ж.

Високий рівень сформованості емпатії у майбутніх фахівців з фізичного виховання та спорту становить 78 і більше балів; середній рівень – становить менше ніж 78, але більше ніж 40 балів; низький рівень – становить 40 та менше балів.

Оцінювання рівнів сформованості потреби у пошуках відчуттів у майбутніх фахівців з фізичного виховання та спорту здійснювалося відповідно до «Діагностики потреби в пошуках відчуттів», розробленої М. Цукерманом [479, с. 78–81] (додаток 3).

Високий рівень сформованості потреби у пошуках відчуттів у майбутніх фахівців з фізичного виховання та спорту становить 11 і більше балів; середній рівень – становить менше 11, але більше 5 балів; низький рівень – становить 5 та менше балів.

Високий рівень сформованості готовності майбутніх фахівців з фізичного виховання та спорту до рекреаційно-оздоровчої діяльності становить 205 і більше балів; середній рівень – становить менше ніж 205, але більше ніж 116 балів; низький рівень – становить 116 та менше балів.

Для педагогічної діагностики рівнів сформованості готовності майбутніх фахівців з фізичного виховання та спорту до рекреаційно-оздоровчої діяльності за визначеними критеріями було розроблено комп'ютерну програму «ДПМ: моніторинг рівнів сформованості готовності майбутніх фахівців з фізичного виховання та спорту до рекреаційно-оздоровчої діяльності» (у співавторстві з Є. Н. Приступою та Є. І. Мельником).

Для роботи з комп'ютерною програмою необхідно було мати комп'ютер з операційною системою Windows. Для запуску програми на комп'ютері слід виконати файл «methods.exe» з флеш-носія, чи жорсткого диска.

Програма розрахована для тестування груп студентів до 130 осіб.

У головному вікні програми потрібно було ввести свої дані, зокрема прізвище, ім'я та по батькові. Студент обирав ту групу (експериментальну або контрольну), до якої він належав (рис. 2.1).

Важливим моментом стало те, що студент мав визначитися з етапом тестування і вказати це початок експерименту чи кінець експерименту. Закінчивши введення даних, потрібно натиснути кнопку «Далі».

Програма могла вивести вікно з надписом «Не знайдений у списку групи» тоді, коли студент, на жаль, не зміг правильно від-



Рис. 2.1. Головне вікно програми

повідати на ті питання, які передбачалися при реєстрації студента, що проходив тестування (рис. 2.2).

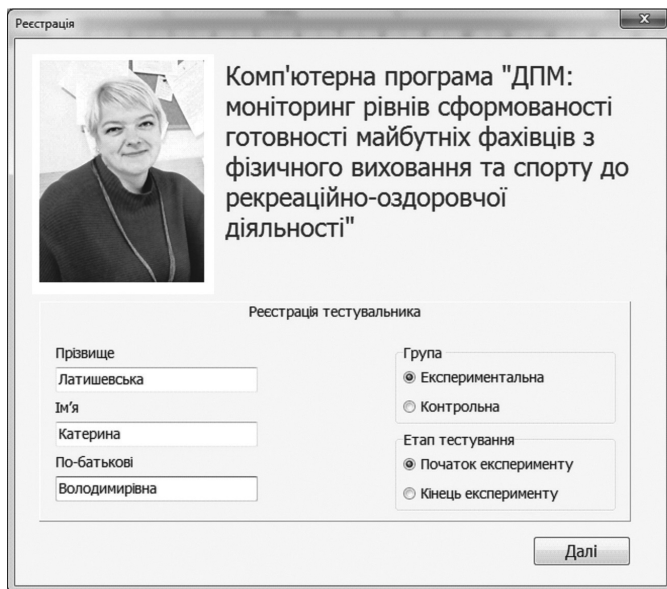

Рис. 2.2. Контроль за введенням даних

Для тестування студенту потрібно було натиснути на кнопку «Вибір тесту» та обрати один із семи запропонованих тестів у будь-якому порядку та почати відповідати на питання відповідного тесту (рис. 2.3).

Студент обирає відповідний тест і подає відповіді на ті питання, які зазначаються в обраному тесті (рис. 2.4).

Алгоритм програми складено таким чином, що вона фіксує всі відповіді на визначені тести у відповідний файл. Потім програма

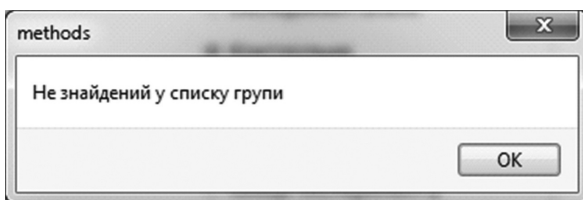

Рис. 2.3. Вибір тесту



Рис. 2.4. Вікно тестування

підраховує кількість балів, яку набрав студент, відповідаючи на питання тестів, і на моніторі з'являється результат. Цей результат свідчить про низький, середній чи високий рівень сформованості

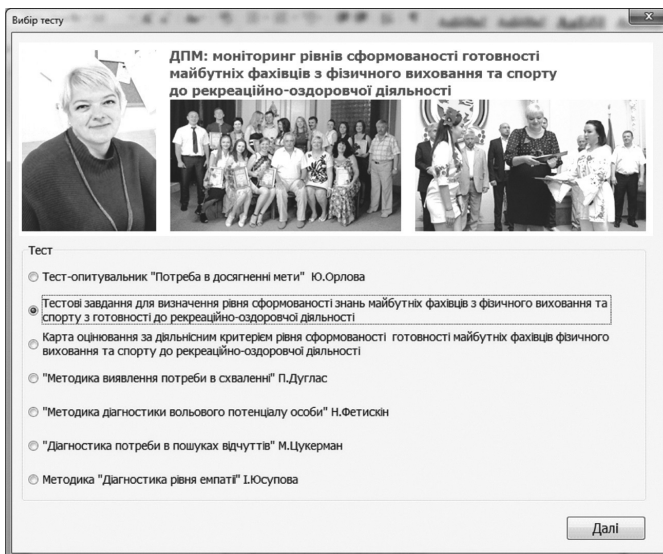
готовності майбутніх фахівців з фізичного виховання та спорту до рекреаційно-оздоровчої діяльності (рис. 2.5).



Рис. 2.5. Результат студентки після відповідей на тестові завдання для визначення сформованості готовності майбутніх фахівців з фізичного виховання та спорту до рекреаційно-оздоровчої діяльності

Для студента завжди передбачалася можливість виконати у будь-якій послідовності всі визначені тести. У нього також була можливість виконати решту тестів іншого разу. Для цього студенту потрібно було зареєструватися у програмі, визначитися з тестом і продовжити тестування.

Після закінчення роботи з програмою всі відповіді кожного з визначених тестів зберігалися у відповідному *xlsx* файлі. У будь-який час викладач мав можливість переглянути результати тестування обраної групи студентів (рис. 2.6).

Таким чином, розглянуто методику і напрями дослідження. Вказано, що в основу дослідно-експериментальної роботи було покладено педагогічний експеримент, в якому створювалися умови для спостереження передбачуваних результатів та контролювалися змінні, що впливали на перебіг навчально-виховного процесу.

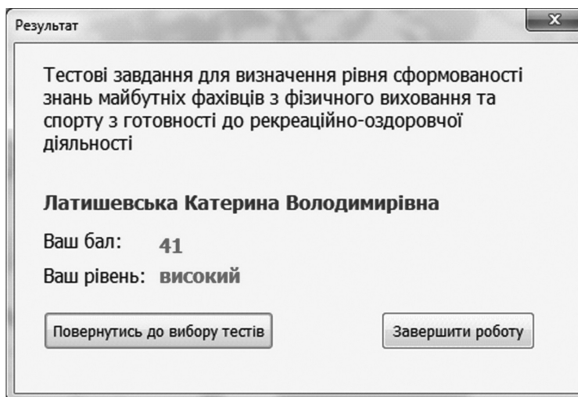
№	ПІБ	Рівень																							Рівень	
		1	2	3	4	5	6	7	8	9	10	11	12	13	14	15	16	17	18	19	20	21	22	23		
41	Кальницький Тарас Романович	+	-	-	+	+	+	+	+	+	-	-	-	+	-	-	+	+	+	-	-	-	-	-	9	низький
42	Кардаш Ігор Володимирович	-	-	-	+	-	-	+	+	+	-	-	+	-	-	+	-	-	+	+	+	-	-	-	17	середній
43	Карпенко Олександр Сергійович	+	-	+	-	-	+	+	+	+	+	+	+	-	-	-	-	-	-	+	+	+	+	-	9	низький
44	Качмар Марія Петрівна	-	+	+	-	-	-	-	-	-	-	-	-	+	-	-	+	+	+	+	+	+	+	+	16	середній
45	Кибало Ірина Василівна	+	-	-	-	-	-	-	+	+	+	+	+	+	+	+	+	+	+	+	+	+	+	-	9	низький
46	Климчук Андрій Миколайович	+	+	-	-	+	+	+	+	+	+	+	+	+	+	+	+	+	+	+	+	+	+	+	18	високий
47	Клімченко Тетяна Ігорівна	-	+	-	+	-	-	+	+	+	+	+	+	+	+	+	+	+	+	+	+	+	+	-	14	середній
48	Коза Марта Петрівна	+	-	+	-	-	-	-	+	+	+	+	+	+	+	+	+	+	+	+	+	+	+	-	9	низький
49	Козак Роман Русланович	-	+	+	-	-	+	+	+	+	+	+	+	+	+	+	+	+	+	+	+	+	+	+	16	середній
50	Кондратюк Вікторія Юріївна	-	-	+	-	-	-	-	+	+	+	+	+	+	+	+	+	+	+	+	+	+	+	-	9	низький
51	Кравець Андрій Мирославович	+	+	+	+	+	+	+	+	+	+	+	+	+	+	+	+	+	+	+	+	+	+	+	8	низький
52	Кравчишин Христина Романівна	+	+	+	+	+	+	+	+	+	+	+	+	+	+	+	+	+	+	+	+	+	+	+	8	низький
53	Кулай Юрій Степанович	-	+	+	-	+	+	+	+	+	+	+	+	+	+	+	+	+	+	+	+	+	+	-	12	середній
54	Куротчин Назар Васильович	+	+	+	+	+	+	+	+	+	+	+	+	+	+	+	+	+	+	+	+	+	+	-	8	низький
55	Лавоенко Вікторія Павлівна	+	-	-	+	+	+	+	+	+	+	+	+	+	+	+	+	+	+	+	+	+	+	-	8	низький
56	Латишевська Катерина Володимирівна	-	+	-	-	+	+	+	+	+	+	+	+	+	+	+	+	+	+	+	+	+	+	+	23	високий
57	Лещ Андрій Сергійович	+	-	-	+	+	+	+	+	+	+	+	+	+	+	+	+	+	+	+	+	+	+	+	7	низький
58	Лотоцький Богдан Ігорович	-	-	-	+	-	-	+	+	+	+	+	+	+	+	+	+	+	+	+	+	+	+	-	14	середній
59	Лукінська Вікторія Володимирівна	-	+	+	+	+	+	+	+	+	+	+	+	+	+	+	+	+	+	+	+	+	+	+	13	середній

46	44	Качмар Марія Петрівна	1	2	2	0	2	2	2	1	0	0	0	1	0	2	1	16	середній
47	45	Кибало Ірина Василівна	0	1	0	0	0	2	0	2	0	2	1	0	0	1	12	низький	
48	46	Климчук Андрій Миколайович	1	0	0	0	1	0	2	0	2	2	1	1	0	0	12	низький	
49	47	Клімченко Тетяна Ігорівна	2	1	0	0	0	1	0	2	0	2	2	2	1	2	0	15	середній
50	48	Коза Марта Петрівна	0	1	0	0	2	0	2	0	2	2	1	1	0	1	12	низький	
51	49	Козак Роман Русланович	1	0	0	0	1	0	2	0	2	2	1	1	0	0	12	низький	
52	50	Кондратюк Вікторія Юріївна	1	0	0	0	1	0	2	0	2	2	2	1	1	0	0	12	низький
53	51	Кравець Андрій Мирославович	0	1	0	0	0	0	2	0	2	0	2	1	1	2	1	12	низький
54	52	Кравчишин Христина Романівна	0	1	0	0	2	0	2	0	2	2	2	1	0	0	1	13	середній
55	53	Кулай Юрій Степанович	1	0	0	0	1	0	2	0	2	2	2	1	0	1	0	12	низький
56	54	Куротчин Назар Васильович	2	0	2	2	2	2	2	0	2	2	2	2	1	0	2	23	високий
57	55	Лавоенко Вікторія Павлівна	2	0	2	2	2	2	2	0	2	2	2	2	1	0	2	23	високий
58	56	Латишевська Катерина Володимирівна	0	1	0	0	2	0	2	0	2	2	2	1	0	0	1	13	середній
59	57	Лещ Андрій Сергійович	2	0	2	2	2	2	2	0	2	2	2	2	1	0	2	23	високий
60	58	Лотоцький Богдан Ігорович	2	0	2	2	2	2	2	0	2	2	2	2	1	0	2	21	середній
61	59	Лукінська Вікторія Володимирівна	1	0	0	0	1	0	2	0	2	2	2	1	0	0	2	13	середній
62	60	Мандрич Ігор Костянтинович	2	0	2	2	2	2	2	0	2	2	2	2	1	0	2	23	високий
63	61	Маркович Тетяна Олександрівна	0	1	0	0	2	0	2	0	2	2	2	1	0	0	1	13	середній
64	62	Мартиненко Андрій Михайлович	1	0	0	0	1	0	2	0	2	2	2	1	0	1	0	12	низький

Рис. 2.6. Звітність за результатами тестування майбутніх фахівців з фізичного виховання та спорту

2.2. Ретроспективний аналіз навчальних планів підготовки фахівців з фізичного виховання та спорту до рекреаційно-оздоровчої діяльності

Запорукою успішної розробки та теоретичного обґрунтування системи професійної підготовки майбутніх фахівців з фізичного виховання та спорту до рекреаційно-оздоровчої діяльності на сучасному етапі розвитку українського суспільства є дослідження передумов та надбань української вищої школи з питань підготовки кадрів для сфери фізичної рекреації.

О. В. Андрєєва у монографії «Фізична рекреація різних груп населення» провела аналіз сучасного стану підготовки фахівців з фізичної рекреації в Україні та зарубіжних країнах, торкнувшись і питання історії підготовки кадрів з фізичної рекреації у Київському державному інституті фізичної культури (з позицій сього-

дення Національний університет фізичного виховання і спорту України) [9, с. 221-230]. Ми зосередили свою увагу на аналізі навчальних планів підготовки фахівців з фізичного виховання та спорту інститутами фізичної культури колишнього СРСР загалом і Львівським інститутом фізичної культури (з позицій сьогодення Львівським державним університетом фізичної культури) зокрема.

Зазначимо, що у 1958 році Комітет з фізичної культури та спорту при Раді Міністрів колишнього СРСР розробив навчальні плани для інститутів фізичної культури, затверджені колишнім Міністерством вищої освіти колишнього СРСР (№ 86/М від 11 лютого 1955 року) зі спеціальності «Фізична культура і спорт». Навчальні плани вважалися державним документом, що був обов'язковим для виконання всіма інститутами фізичної культури.

Для денної форми навчання було запропоновано 2 навчальні плани з терміном навчання 4 роки. Перший навчальний план включав 22 обов'язкові навчальні дисципліни та 9 факультативних дисциплін. Загальна кількість навчальних занять у цьому навчальному плані складала 3724 години, 3 курсові роботи, 25 іспитів і 31 залік. Кваліфікація спеціаліста, яка присвоювалася після виконання навчального плану, була «Викладач фізичної культури та спорту». Навчальним планом передбачалося проходження студентами двох виробничих практик: педагогічної практики в школі тривалістю 8 тижнів у 6 семестрі та організаційно-педагогічної практики у колективах фізичної культури в 7 семестрі тривалістю 7 тижнів.

Другий навчальний план включав 19 обов'язкових і 5 факультативних навчальних дисциплін, 2 виробничі практики (педагогічна практика в школі – 7 тижнів у 6 семестрі та тренерська практика – 8 тижнів у 7 семестрі). Загальна кількість навчальних занять у навчальному плані складала 3724 години, передбачалося 3 курсові роботи, 25 іспитів і 27 заліків. Кваліфікація спеціаліста, яка присвоювалася після виконання навчального плану, була «Викладач-тренер з виду спорту».

Порівняльний аналіз навчальних планів для інститутів фізичної культури зі спеціальності «Фізична культура і спорт» за 1958 рік показав наявність багато спільного між ними, проте й деякі відмінності (табл. 2.2).

**Порівняльний аналіз навчальних планів зі спеціальності
«Фізична культура і спорт» для інститутів фізичної
культури за 1958 рік**

Показники	Кваліфікація спеціаліста	
	викладач фізичної культури і спорту	викладач-тренер з виду спорту
Загальна кількість обов'язкових дисциплін	22	19
Загальна кількість годин	3724	3724
Кількість іспитів	25	25
Кількість курсових робіт	3	3
Кількість заліків	31	27
Виробничі практики (15 тижнів)	– педагогічна практика в школі – 8 тижнів; – організаційно-педагогічна практика в колективах фізичної культури – 7 тижнів.	– педагогічна практика в школі – 7 тижнів; – тренерська практика – 8 тижнів.

Отже, спільними у проаналізованих навчальних планах є: спеціальність «Фізична культура і спорт»; термін навчання – 4 роки; загальна кількість годин – 3724 годин; кількість курсових робіт – 3 курсові роботи; кількість іспитів – 25; дві виробничі практики, з яких одна – «Педагогічна практика в школі». Варто також відзначити, що в обох навчальних планах була зазначена дисципліна «Теорія і методика фізичного виховання», яка опосередковано була пов'язана з підготовкою фахівців до рекреаційно-оздоровчої роботи. У цих планах на її вивчення передбачалася однакова кількість годин – 140, з яких 60 годин – лекційні та 80 годин – семінари. Вивчення дисципліни було заплановано протягом двох семестрів на 3 курсі навчання. Наприкінці 6 семестру передбачалися підготовка та захист курсової роботи. Але, на жаль, дисципліна «Теорія і методика фізичного виховання» надавала випускникам інститутів фізичної культури такі теоретичні знання, які лише опосередковано мали відношення до проведення рекреаційно-

оздоровчої діяльності. Аналіз навчальних планів свідчить про відсутність профільної дисципліни, вивчення якої сприяло б підвищенню ефективності роботи у сфері фізичної рекреації.

Водночас у навчальних планах нами виявлено й деякі розбіжності, зокрема: загальна кількість обов'язкових дисциплін у першому плані складає 22 дисципліни, у другому – 19 дисциплін; у першому навчальному плані передбачена «Організаційно-педагогічна практика в колективах фізичної культури»; у другому – «Тренерська практика». Ми вважаємо, що в процесі проходження організаційно-педагогічної практики у студентів частково формувалися знання та вміння, необхідні для майбутньої рекреаційно-оздоровчої діяльності, однак практика теж не була професійно-орієнтованою для підготовки кадрів для сфери рекреації.

Таким чином, аналіз навчальних планів зі спеціальності «Фізична культура і спорт» для інститутів фізичної культури за 1958 рік дозволив нам зробити висновок про відсутність у них професійно-орієнтованих навчальних дисциплін, вивчення яких було спрямовано на підготовку випускників до проведення рекреаційно-оздоровчої діяльності.

У 1961 році Центральна рада союзу спортивних товариств та організацій колишнього СРСР, науково-методичний відділ і відділ фізкультурних навчальних закладів розробили навчальні плани для інститутів фізичної культури, затверджені Міністерством вищої і середньої освіти колишнього СРСР (№ 114/пд від 7 жовтня 1961 року) зі спеціальності «Фізична культура і спорт» для педагогічного та спортивного факультетів. Термін навчання складав 4 роки.

Для студентів педагогічного факультету кваліфікація спеціаліста була «Викладач фізичної культури і спорту», Навчальний план педагогічного факультету включав 26 обов'язкових і 8 факультативних дисциплін. Загальна кількість навчальних занять у даному навчальному плані складала 3993 години (з них 1102 години – лекції, 510 годин – лабораторні заняття, 1968 годин – практичні заняття та 418 годин – семінари), 3 курсові роботи, 27 іспитів і 40 заліків. Кваліфікація спеціаліста, яка присвоювалася після виконання цього навчального плану, – «викладач фізичної культури і спорту».

У навчальному плані було передбачено чотири виробничі практики обсягом 38 тижнів: неперервна педагогічна практика,

без відриву від навчання (7 тижнів впродовж 2-5 та 7 семестрів навчання); педагогічна практика в школі з відривом від навчання, яка включала туристичний похід (17 тижнів у 6 семестрі); практика з проведення спортивно-масових заходів, без відриву від навчання (7 тижнів впродовж 1-8 семестрів навчання); організаційно-методична практика в колективах фізичної культури з відривом від навчання (7 тижнів у 7 семестрі).

Для студентів спортивного факультету кваліфікація спеціаліста була «викладач-тренер з виду спорту». Навчальний план спортивного факультету передбачав 25 обов'язкових і 5 факультативних дисциплін, серед яких, на жаль, були відсутні ті, які б безпосередньо стосувалися професійної підготовки студентів до здійснення рекреаційно-оздоровчої діяльності. Загальна кількість годин навчальних занять у цьому навчальному плані складала 3998 годин (з них 1102 години – лекції, 510 годин – лабораторні заняття, 1938 годин – практичні заняття та 418 годин – семінари), 3 курсові роботи, 27 іспитів і 33 заліки.

Цим навчальним планом теж було передбачено проходження чотирьох виробничих практик загальним обсягом 38 тижнів: неперервна педагогічна (тренерська) практика, без відриву від навчання (7 тижнів впродовж 2-5 та 7 семестрів навчання); педагогічна практика з відривом від навчання: в школі (7 тижнів у 6 семестрі); у колективі фізкультури (9 тижнів у 6 семестрі); туристичний похід (1 тиждень у 6 семестрі); практика з проведення спортивно-масових заходів, без відриву від навчання (7 тижнів протягом 1-8 семестрів навчання); тренерська та організаційно-методична практика в спортшколі з відривом від навчання (7 тижнів у 7 семестрі).

Порівняльний аналіз представлених навчальних планів для педагогічного та спортивного факультету інститутів фізичної культури зі спеціальності «Фізична культура і спорт» за 1961 рік показав наявність спільного між ними, проте й окремі відмінності (табл. 2.3).

У проаналізованих нами планах співпадають спеціальність «Фізична культура і спорт»; термін навчання – 4 роки; загальна кількість годин – 3993 години; кількість курсових робіт – 3 та іспитів – 27; кількість (чотири) та обсяги (38 тижнів) виробничих практик. Варто також відзначити, що в обох навчальних планах є

Таблиця 2.3

**Порівняльний аналіз навчальних планів зі спеціальності
«Фізична культура і спорт» для інститутів фізичної
культури за 1961 рік**

Показники	Педагогічний факультет	Спортивний факультет
Кваліфікація спеціаліста	викладач фізичної культури і спорту	викладач-тренер з виду спорту
Загальна кількість обов'язкових дисциплін	26	25
Загальна кількість годин	3993	3998
Кількість іспитів	27	27
Кількість курсових робіт	3	3
Кількість заліків	40	33
Виробничі практики (38 тижнів)	– безперервна педагогічна практика; – педагогічна практика в школі; – практика з проведення спортивно-масових заходів; – організаційно-педагогічна практика в колективах фізичної культури.	– неперервна педагогічна (тренерська) практика; – педагогічна практика в школі, у колективі фізкультури і турпохід; – практика з проведення спортивно-масових заходів; – тренерська та організаційно-методична практика в спортшколі.

дисципліна «Теорія і методика фізичного виховання», яка опосередковано впливає на ефективність підготовки фахівців до рекреаційно-оздоровчої роботи. У цих планах на її вивчення передбачалася однакова кількість годин – 120, з яких 52 години – лекційні та 68 годин – семінари. Вивчення дисципліни заплановано протягом 4, 5 та 6 семестрів навчання і у 5 семестрі передбачені підготовка та захист курсової роботи. Але, на жаль, у цих планах

були відсутні дисципліни, вивчення яких сприяло б оволодінню професійними знаннями, вміннями та навичками, необхідними для подальшої роботи у сфері фізичної рекреації.

Характерно, що у цих навчальних планах з'явилася практика з проведення спортивно-масових заходів, які є важливою складовою фізичної рекреації. На педагогічному факультеті також залишилася організаційно-педагогічна практика в колективах фізичної культури. Сподіваємося, що під час проходження цих практик студенти оволодівали знаннями, вміннями та навичками, необхідними для проведення рекреаційно-оздоровчої діяльності. У цих навчальних планах нами виявлено також незначні розбіжності, зокрема: загальна кількість заліків на педагогічному факультеті складала 40, а на спортивному факультеті – 33; відрізнялися види виробничих практик.

Отже, аналіз навчальних планів зі спеціальності «Фізична культура і спорт» для інститутів фізичної культури за 1961 рік показав відсутність профільних навчальних дисциплін, необхідних для професійної підготовки фахівців з фізичного виховання та спорту до проведення рекреаційно-оздоровчої діяльності.

Нами було проведено порівняльний аналіз навчальних планів для інститутів фізичної культури зі спеціальності «Фізична культура і спорт» за 1958 та 1961 роки та відзначено спільності й розбіжності у цих навчальних планах (табл. 2.4). Так, спільними для усіх планів є: спеціальність «Фізична культура і спорт»; термін навчання – 4 роки; загальна кількість курсових робіт – 3 роботи.

Попри це, у навчальному плані для педагогічного факультету за 1961 рік збільшилася порівняно з планом 1958 року загальна кількість: обов'язкових дисциплін (з 22 до 26); годин, відведених на навчальні заняття (з 3724 до 3993); іспитів (з 25 до 27) і заліків (з 31 до 40); виробничих практик (з 2 до 4).

У навчальному плані для спортивного факультету теж збільшилася з 1958 по 1961 рік загальна кількість: обов'язкових дисциплін (з 19 до 25); годин, відведених на навчальні заняття (з 3724 до 3998); іспитів (з 25 до 27) і заліків (з 27 до 33); виробничих практик (з 2-15 тижнів до 4-38 тижнів).

Слід зазначити, що у навчальних планах за 1961 рік порівняно з аналогічними планами за 1958 рік не лише суттєво зросла кіль-

Таблиця 2.4

**Порівняльний аналіз навчальних планів зі спеціальності
«Фізична культура і спорт» для інститутів фізичної
культури (за 1958 та 1961 рік)**

Показники	Педагогічний факультет		Спортивний факультет	
	1958 рік	1961 рік	1958 рік	1961 рік
Кваліфікація спеціаліста	викладач фізичної культури і спорту		викладач-тренер з виду спорту	
Загальна кількість обов'язкових дисциплін	22	26	19	25
Загальна кількість годин	3724	3993	3724	3998
Кількість іспитів	25	27	25	27
Кількість курсових робіт	3	3	3	3
Кількість заліків	31	40	27	33
Виробничі практики	– педагогічна практика в школі; – організаційно-педагогічна практика в колективах фізичної культури. Загальний обсяг – 15 тижнів.	– педагогічна практика в школі; – практика з проведення спортивно-масових заходів; – організаційно-педагогічна практика в колективах фізичної культури. Загальний обсяг – 38 тижнів.	– педагогічна практика в школі; – тренерська практика. Загальний обсяг – 15 тижнів.	– неперервна педагогічна (тренерська) практика; – педагогічна практика в школі, у колективі фізкультури і турпохід; – практика з проведення спортивно-масових заходів; – тренерська та організаційно-методична практика в спорт школі. Загальний обсяг – 38 тижнів.

кість дисциплін, іспитів і заліків, а спостерігається значне збільшення обсягу виробничих практик, більш ніж у 2,5 рази (з 15 до 38 тижнів).

Отже, відбулося зміщення акцентів з теоретичної на практичну підготовку фахівців з фізичного виховання та спорту до професійної діяльності, проте й надалі у навчальних планах були відсутні спеціалізовані дисципліни для формування професійної готовності до роботи в сфері фізичної рекреації.

У 1972 році колишнє Управління науково-дослідної роботи і навчальних закладів Комітету з фізичної культури і спорту при Раді Міністрів колишнього СРСР розіслало ректорам інститутів фізичної культури лист № 14-13 від 28.01.1972 року, в якому повідомлялося, що Міністерством вищої і середньої освіти 20.01.1972 року затверджені нові навчальні плани за двома спеціальностями:

– для педагогічного факультету за спеціальністю 2114 «Фізичне виховання» з присвоєнням випускникам кваліфікації «викладач фізичного виховання»;

– для спортивного факультету за спеціальністю 1906 «Фізична культура і спорт» з присвоєнням випускникам кваліфікації «викладач фізичного виховання – тренер з виду спорту».

У листі зазначалося, що у нових навчальних планах збільшується час на теоретичне навчання та екзаменаційні сесії за рахунок унормування термінів педагогічної практики та навчально-табірних зборів. Акцент робиться на посилення самостійної роботи студентів і розвиток навичок наукових досліджень. З метою покращення професійної підготовки запроваджується нова погодинна сітка дисциплін педагогічного та спеціального циклів, збільшується час, відведений на вивчення цих циклів. Також навчальним планом передбачено курси та семінари за вибором, основна частина яких повинна бути пов'язана зі спеціальними дисциплінами. Згідно з навчальним планом студенти зобов'язані обрати для вивчення не менше трьох курсів чи семінарів за вибором.

Навчальний план для студентів спеціальності 2114 «Фізичне виховання» передбачав 33 обов'язкові і 7 факультативних навчальних дисциплін, а також спецкурси та дисципліни за вибором, які встановлювалися радою вищого навчального закладу. Цим планом передбачено проходження трьох виробничих практик

(обсягом 17 тижнів): практика у піонерському таборі (4 тижні у 6 семестрі); дві педагогічні практики в школі з відривом від навчання (6 тижнів у 6 семестрі та 7 тижнів у 8 семестрі). Загальна кількість годин навчальних занять у плані складала 3614 годин (з них 1116 годин – лекції, 368 годин – лабораторні заняття, 1696 годин – практичні заняття та 434 години – семінари), 3 курсові роботи, 29 іспитів і 36 заліків.

Навчальний план для студентів спеціальності 1906 «Фізична культура і спорт» передбачав 29 обов'язкових і 6 факультативних навчальних дисциплін, а також спецкурси та дисципліни за вибором, які встановлювалися радою вищого навчального закладу. Цим планом було передбачено проходження двох виробничих практик (обсягом 17 тижнів): педагогічної практики в школі з відривом від навчання (10 тижнів у 7 семестрі) та організаційно-тренерської практики з відривом від навчання (7 тижнів у 8 семестрі). Загальна кількість годин навчальних занять у навчальному плані складала 3634 години (з них 1128 годин – лекції, 370 годин – лабораторні заняття, 1690 годин – практичні заняття та 446 годин – семінари), 3 курсові роботи, 32 іспити і 35 заліків.

У проаналізованих нами навчальних планах для інститутів фізичної культури за 1972 рік відсутні профільні навчальні дисципліни, які б спрямовували підготовку фахівців фізичного виховання та спорту на проведення рекреаційно-оздоровчої діяльності. Як і у навчальних планах за 1958 та 1961 роки, у цих планах запланована дисципліна «Теорія і методика фізичного виховання», вивчення якої спрямовано на формування професійних знань та вмінь фахівців. Для студентів спеціальності 2114 «Фізичне виховання» на її вивчення відводиться 140 годин, з яких 66 годин – лекції та 74 години – семінари. Вивчення дисципліни заплановано на 3, 4 та 5 семестри навчання. Для студентів спеціальності 1906 «Фізична культура і спорт» теж передбачені години на вивчення дисципліни «Теорія і методика фізичного виховання». Проте загальна сума годин значно менша порівняно з годинами навчального плану зі спеціальності 2114 «Фізичне виховання» та складає лише 80 годин, з яких 44 години – лекції і 36 годин – семінари. Вивчення дисципліни заплановано впродовж 4 та 5 семестрів навчання.

Таким чином, починаючи з 1972 року, інститути фізичної культури колишнього СРСР розпочали підготовку фахівців з фізичного

виховання та спорту вже за двома спеціальностями: 2114 «Фізичне виховання» та 1906 «Фізична культура і спорт». Порівняно з 1961 роком у цих навчальних планах збільшено кількість навчальних дисциплін, скорочено більш як у 2 рази обсяги виробничих практик (з 38 до 17 тижнів) та зменшено загальну кількість годин. У цих навчальних планах відсутні спеціалізовані навчальні дисципліни, вивчення яких спрямовано на підготовку фахівців з фізичного виховання та спорту до рекреаційно-оздоровчої діяльності.

У 1977 році колишнім Міністерством вищої і середньої освіти колишнього СРСР були затверджені нові навчальні плани для інститутів фізичної культури за спеціальностями 2114 «Фізичне виховання» та 1906 «Фізична культура і спорт». Студентам-випускникам спеціальності 2114 «Фізичне виховання» присвоювалася кваліфікація спеціаліста «викладач фізичного виховання». Навчальний план передбачав 30 обов'язкових і 5 факультативних навчальних дисциплін. Загальна кількість годин навчальних занять складала 3528 годин (з яких 1070 годин – лекції, 360 годин – лабораторні заняття, 1734 години – практичні заняття та 364 години – семінари), 29 іспитів та 27 заліків. Цим планом передбачено проходження двох виробничих практик (обсягом 12 тижнів): дві педагогічні практики в школі з відривом від навчання (6 тижнів у 4 семестрі та 6 тижнів у 5 семестрі).

Випускникам спеціальності 1906 «Фізична культура і спорт» присвоювалася кваліфікація спеціаліста «викладач фізичної культури-тренер з виду спорту». Навчальний план передбачав 29 обов'язкових і 6 факультативних навчальних дисциплін. Загальна кількість годин навчальних занять складала 3528 годин (з них 1074 години – лекції, 360 годин – лабораторні заняття, 1726 годин – практичні заняття та 368 годин – семінари), 30 іспитів і 34 заліки. Цим планом передбачено проходження двох виробничих практик (обсягом 12 тижнів): педагогічної практики (6 тижнів у 4 семестрі) та організаційно-тренерської практики (6 тижнів у 5 семестрі).

Загалом у навчальних планах для інститутів фізичної культури за 1977 рік і надалі відсутні дисципліни, які б безпосередньо стосувалися професійної підготовки фахівців фізичного виховання та спорту до здійснення рекреаційно-оздоровчої діяльності. На

вивчення дисципліни «Теорія і методика фізичного виховання» на спеціальності 2114 «Фізичне виховання» відводилося 130 годин, з яких 56 годин – лекції та 74 години – семінари. Проходження дисципліни було заплановано на 5 та 6 семестри навчання. Для студентів спеціальності 1906 «Фізична культура і спорт» теж були передбачені години на вивчення дисципліни «Теорія і методика фізичного виховання». Проте загальна сума годин була значно меншою порівняно з годинами навчального плану зі спеціальності 2114 «Фізичне виховання» і складала лише 72 години, з яких 40 годин – лекції та 32 години – семінари. Вивчення дисципліни було заплановано на 3 та 4 семестри навчання.

Порівняльна характеристика навчальних планів для інститутів фізичної культури за 1972 та 1977 роки подана у таблиці 2.5.

Таблиця 2.5

Порівняльна характеристика навчальних планів для інститутів фізичної культури за 1972 та 1977 роки

Показники	1972 рік	1977 рік	1972 рік	1977 рік
	Педагогічний факультет		Спортивний факультет	
1	2	3	4	5
Спеціальність	2114 «Фізичне виховання»	2114 «Фізичне виховання»	1906 «Фізична культура і спорт»	1906 «Фізична культура і спорт»
Кваліфікація	викладач фізичного виховання	викладач фізичного виховання	викладач фізичної культури – тренер з виду спорту	викладач фізичної культури-тренер з виду спорту
Загальна кількість обов'язкових дисциплін	33	30	29	29
Загальна кількість годин	3614	3528	3634	3528
Кількість іспитів	29	29	32	30

Продовження табл. 2.5

1	2	3	4	5
Кількість заліків	36	27	35	34
Виробничі практики	– практика у піонерському таборі – 4 тижні; – дві педагогічні практики в школі – 6 та 7 тижнів. Загальний обсяг – 17 тижнів.	– дві педагогічні практики в школі – по 6 тижнів кожна. Загальний обсяг – 12 тижнів.	– педагогічна практика в школі – 10 тижнів; – організаційно-тренерська практика – 8 тижнів. Загальний обсяг – 17 тижнів.	– педагогічна практика в школі – 6 тижнів; – організаційно-тренерська практика – 6 тижнів. Загальний обсяг – 12 тижнів.

Аналіз показників, представлених у таблиці 2.5, засвідчив відсутність суттєвих розбіжностей між навчальними планами 1972 та 1977 років.

У 1978 році колишнє Управління кадрами та навчальними закладами Комітету фізичної культури та спорту колишнього СРСР (№ 64-02/606 від 9.10.1978 року) розіслало ректорам інститутів фізичної культури нові навчальні плани, затверджені Міністерством вищої та середньої освіти колишнього СРСР. Ці навчальні плани були розроблені для педагогічного та тренерського факультетів вже за однією спеціальністю 1906 «Фізична культура і спорт». Навчальний план педагогічного факультету передбачав підготовку викладачів фізичного виховання впродовж чотирьох років за двома напрямками: з методики викладання фізичного виховання та з методики організаційно-масової роботи з фізичної культури і спорту.

Спеціалізація студентів за вказаними вище двома напрямками проводилася впродовж 5-8 семестрів і забезпечувалася відповідно кафедрами теорії і методики фізичного виховання та управління й історії фізичної культури і спорту. Навчальний план для педа-

гогічного факультету передбачав підготовку спеціалістів з вищою освітою, яким присвоювалася кваліфікація «викладач фізичного виховання». Випускники могли працювати викладачами загальноосвітніх шкіл, професійно-технічних училищ, вищих і середніх спеціальних навчальних закладів, організаційними працівниками спорткомітетів, добровільних спортивних товариств і відомств, колективів фізичної культури.

Навчальний план тренерського факультету був розрахований на підготовку викладачів-тренерів з виду спорту впродовж чотирьох років навчання і передбачав підготовку спеціалістів з кваліфікацією «викладач-тренер з виду спорту». Випускники факультету могли працювати викладачами-тренерами спортивних шкіл, шкіл-інтернатів спортивного профілю, команд добровільних спортивних товариств і відомств, вищих і середніх фізкультурних навчальних закладів.

Тривалість практики на обох факультетах встановлювалася обсягом 16 тижнів: педагогічна (6 тижнів у 6 семестрі), практика зі спеціалізації (8 тижнів у 8 семестрі) та практика зі спортивно-масових заходів (2 тижні у 8 семестрі).

У навчальні плани в обов'язковому порядку включалися дисципліни, затверджені радою вищого навчального закладу. Встановлювався перелік дисциплін, який повинен був щорічно включатися у навчальні плани.

Отже, з 1978 року в інститутах фізичної культури колишнього СРСР створювалися передумови для майбутньої профільної підготовки фахівців з фізичного виховання та спорту щодо рекреаційно-оздоровчої діяльності. Так, з позицій спеціальності 1906 «Фізична культура і спорт» була запроваджена спеціалізація «Методика організаційно-масової роботи з фізичної культури і спорту». Ця спеціалізація забезпечувала випускникам можливість працювати у спорткомітетах, добровільних спортивних товариствах і відомствах та колективах фізичної культури. Фактично у 1978 році колишнє Міністерство вищої та середньої освіти колишнього СРСР започаткувало в інститутах фізичної культури спеціалізовану профільну підготовку фахівців з фізичного виховання та спорту до організаційно-масової роботи з фізичної культури і спорту, яку можна вважати прототипом сучасної рекреаційно-оздоровчої ро-

боти. Проте кваліфікація випускників «викладач фізичного виховання» залишалася незмінною і не відображала профіль спеціалізації, на якій навчалися студенти.

У 1982 році колишнє Управління науково-дослідної роботи і навчальних закладів Комітету з фізичної культури та спорту при Раді Міністрів колишнього СРСР розіслало ректорам інститутів фізичної культури лист (№04.2.43/442 від 15.07.82 року), в якому повідомлялося про запровадження нових навчальних планів з 1 вересня 1982 року. В листі наголошувалося про те, що навчальні плани є державними документами, які є обов'язковими для виконання інститутами фізичної культури.

Навчальні плани регламентували зміст підготовки спеціалістів, послідовність, терміни та інтенсивність вивчення дисциплін. Так, навчальний план для педагогічного факультету передбачав підготовку кадрів за двома спеціалізаціями: організація і методика викладання фізичної культури; організація масової фізкультурно-оздоровчої роботи і туризму. Навчальний план тренерського факультету теж передбачав підготовку кадрів за двома спеціалізаціями: «Організація і методика викладання виду спорту» та «Викладач-тренер з виду спорту». У навчальні плани вводився цикл дисциплін, встановлених радою вищого навчального закладу, що давало можливість інститутам, враховуючи особливості, вводити в навчальні плани нові дисципліни, апробовані раніше, як спецкурси і спецсемінари.

Спеціалізація студентів здійснювалася з 1 по 8 семестри на тренерському і з 3 по 8 семестри на педагогічному факультетах. Тривалість виробничих практик становила 14 тижнів. На педагогічному факультеті педагогічна практика в школі становила 6 тижнів і педагогічна практика за профілем майбутньої роботи складала 8 тижнів. На тренерському факультеті педагогічна практика становила 6 тижнів і тренерська за профілем майбутньої роботи становила 8 тижнів.

Навчальний план для студентів педагогічного факультету спеціальності 1906 «Фізична культура і спорт», кваліфікація спеціаліста «викладач фізичної культури» або «викладач-організатор фізкультурно-оздоровчої роботи і туризму» був складений на термін навчання 4 роки. Цей план передбачав вивчення 37 обов'язкових

навчальних дисциплін. Загальна кількість годин навчальних занять складала 3846 години (з них 1398 годин – лекції, 426 годин – лабораторні заняття, 1550 годин – практичні заняття та 472 години – семінари, щотижневе навантаження – 26-34 годин), 3 курсові роботи, 30 іспитів і 36 заліків.

Слід вказати на те, що окрім традиційної базової дисципліни «Теорія і методика фізичного виховання» загальним обсягом 180 годин (з яких 90 годин – лекції та 90 годин – семінари), у плані вперше було передбачено години на навчальні дисципліни спеціалізації. Загалом планувалося 290 годин, з яких 60 годин – лекції, 200 годин – практичні заняття і 30 годин – семінари.

До переліку навчальних дисциплін спеціалізації «Організація масової фізкультурно-оздоровчої роботи і туризму» увійшли такі, як: «Методика окремих видів організаційно-масової роботи з фізичної культури та спорту» (4 семестр); «Організація масової роботи у ланках фізкультурного руху» (6 семестр); «Методика масової фізкультурно-оздоровчої роботи і туризму» (8 семестр). Розподіл загальної кількості годин (290 годин) за цими дисциплінами кожен інститут фізичної культури проводив автономно.

Навчальний план для студентів тренерського факультету за спеціальністю 1906 «Фізична культура і спорт» передбачав теж 4-річний термін навчання і присвоєння випускникам кваліфікації «викладач-тренер з виду спорту». Загальна кількість годин у цьому плані складала 3616 годин (з них 1288 годин – лекції, 412 годин – лабораторні заняття, 1446 годин – практичні заняття та 470 годин – семінари), 3 курсові роботи, 29 іспитів і 34 заліки. Цей план також передбачав вивчення 31 обов'язкової навчальної дисципліни. Але, на жаль, серед них були відсутні профільні дисципліни, які б цілеспрямовано здійснювали професійну підготовку фахівців з фізичного виховання та спорту до рекреаційно-оздоровчої діяльності. Єдиною дисципліною залишилася «Теорія і методика фізичного виховання» загальним обсягом лише 90 годин (з них 44 години – лекції і 46 годин – семінари). Вивчення дисципліни було заплановано на 4 та 5 семестри навчання.

Отже, з 1982 року в навчальних планах інститутів фізичної культури вперше було передбачено 290 годин на спеціалізацію «Організація масової фізкультурно-оздоровчої роботи і туризму».

Випускникам педагогічного факультету, які впродовж 3-8 семестрів навчання успішно засвоїли такі профільюючі навчальні дисципліни цієї спеціалізації, як «Методика окремих видів організаційно-масової роботи з фізичної культури та спорту», «Організація масової роботи у ланках фізкультурного руху» та «Методика масової фізкультурно-оздоровчої роботи і туризму», присвоювалася кваліфікація «викладач-організатор фізкультурно-оздоровчої роботи та туризму».

Можна вважати, що з 1982 року в колишньому СРСР в інститутах фізичної культури та спорту офіційно розпочалася профільна професійна підготовка викладачів-організаторів фізкультурно-оздоровчої роботи та туризму. Це підтверджує О. В. Андреева, яка вважає 80-ті роки минулого століття першим етапом підготовки кадрів з фізичної рекреації, на якому розроблялися теоретичні питання оздоровчої фізичної культури [9, с. 223].

У 1983 році в листі колишнього Комітету з фізичної культури та спорту при Раді Міністрів колишнього СРСР повідомлялося про запровадження нових навчальних планів, які базувалися на кваліфікаційній характеристиці, затвердженій Міністерством вищої освіти колишнього СРСР за спеціальністю 1906 «Фізична культура і спорт». У ній були прописані вимоги до знань, вмінь та навичок викладачів фізичної культури, викладачів-організаторів фізкультурно-оздоровчої роботи і туризму та викладачів-тренерів з виду спорту.

Навчальні плани передбачали підготовку кадрів за трьома спеціалізаціями: «Організація і методика викладання фізичної культури: викладання обраного виду спорту»; «Організація масової фізкультурно-оздоровчої роботи і туризму» та «Організація і методика викладання видів спорту».

У 1985 році колишній Комітет з фізичної культури та спорту при Раді Міністрів колишнього СРСР ухвалив рішення про підготовку інститутами фізичної культури кадрів за двома спеціальностями (лист заступника голови Комітету з фізичної культури і спорту при Раді Міністрів СРСР № 01-42-20/3064 від 13.08.85 року спорткомітетам союзних республік, Міністерствам вищої та середньої освіти союзних республік та інститутам фізичної культури):

1906 – «Фізична культура та спорт» з присвоєнням випускникам кваліфікацій: «викладач-тренер з виду спорту»; «викладач-організатор фізкультурно-масової роботи і туризму»;

2114 – «Фізичне виховання» з присвоєнням випускникам кваліфікації «викладач фізичної культури».

Інститутам фізичної культури, які здійснювали підготовку спеціалістів із спеціальності 1906, слід було керуватися навчальними планами, затвердженими Міністерством вищої та середньої освіти у 1982 році.

Навчальний план для інститутів фізичної культури зі спеціальності 2114 затвердило Міністерством вищої та середньої освіти колишнього СРСР 2 серпня 1985 року № 150-пд/тип. Цей навчальний план був обов'язковим для інститутів фізичної культури, які забезпечували підготовку спеціалістів для викладацької роботи в загальноосвітніх школах, професійно-технічних училищах, середніх спеціальних і вищих навчальних закладах.

Навчальний план спеціальності 2114 вводився у дію з 1 вересня 1985 року для студентів 1 курсу. План став удосконаленим варіантом навчального плану педагогічного факультету інститутів фізичної культури зі спеціалізації «Організація і методика викладання фізичної культури», який був затверджений у 1982 році. Планом передбачалася 19-тижнева неперервна педагогічна практика впродовж 4-х курсів навчання в інституті фізичної культури.

У 1988 році колишнім Навчально-методичним об'єднанням з фізкультурної освіти колишнього Державного комітету СРСР з народної освіти затверджений спільний навчальний план для спеціальності 0303 «Фізична культура» на термін навчання 4 роки. Студентам-випускникам присвоювалися кваліфікації спеціаліста «викладач фізичної культури» або «тренер з виду спорту». У пояснювальній записці до цього навчального плану зазначалося, що у типовому навчальному плані зі спеціальності 0303 «Фізична культура» була закладена ідея двофазної підготовки фахівців: перші 4 семестри – етап базової підготовки, єдиної для усіх студентів, а 5-8 семестр – етап спеціалізованої підготовки за спеціалізаціями, зокрема: «Організація масової фізкультурно-оздоровчої роботи і туризму»; «Організація і методика викладання фізичної культури» та «Організація і методика викладання видів спорту».

Навчальний план передбачав 29 навчальних дисциплін, серед яких «Теорія і методика фізичного виховання» (262 години, з них 132 години – аудиторні заняття, 22 години – індивідуальні заняття та 108 годин – самостійна робота, запланована впродовж 4, 5 та 6 семестрів навчання). У цьому навчальному плані було передбачено 486 годин на дисципліни спеціалізації (з них 276 годин – аудиторні заняття, 48 годин – індивідуальні заняття та 162 години – самостійна робота). Профільні навчальні дисципліни на спеціалізації «Організація масової фізкультурно-оздоровчої роботи і туризму» залишилися незмінними порівняно з 1985 роком, а саме: «Методика окремих видів організаційно-масової роботи з фізичної культури та спорту» (4 семестр); «Організація масової роботи у ланках фізкультурного руху» (6 семестр) та «Методика масової фізкультурно-оздоровчої роботи і туризму» (8 семестр).

Навчальним планом було передбачено проходження чотирьох виробничих практик (обсягом 864 години, 24 тижні, по 6 тижнів кожна): вступної практики (216 годин у 3 семестрі), педагогічної практики (216 годин у 5 семестрі), тренерської практики (216 годин у 5 семестрі) та практики зі спеціалізації з відривом від навчання (216 годин у 8 семестрі). Загальна кількість годин у цьому навчальному плані складала 8105 годин, з них 3412 години – аудиторні заняття. За обраною спеціалізацією студент захищав курсову роботу в 7 семестрі.

Вважаємо, що у навчальних планах з нової спеціальності 0303 «Фізична культура» продовжувалася профільна професійна підготовка викладачів-організаторів фізкультурно-оздоровчої роботи та туризму в інститутах фізичної культури колишнього СРСР, яка була розпочата у 1982 році. Обсяг трьох дисциплін спеціалізації збільшився з 1982 по 1988 роки з 290 годин до 486 годин. Також варто відзначити, що у нових навчальних планах була збережена практика зі спеціалізації з відривом від навчання обсягом 216 годин у 8 семестрі.

Варто підкреслити те, що навчальні плани зі спеціальності 0303 «Фізична культура» 1988 року були завершальними у межах першого етапу підготовки кадрів з фізичної рекреації.

Порівняльний аналіз навчальних планів для інститутів фізичної культури з 1958 по 1988 роки подано у таблиці 2.6.

Таблиця 2.6
Порівняльний аналіз навчальних планів для інститутів фізичної культури з 1958 по 1988 роки

Роки	Спеціальність	Кваліфікація	Загальна кількість годин	Кількість предметів	Кількість іспитів	Кількість/обсяг (тижні) виробничих практик
1	2	3	4	5	6	7
1958	«Фізична культура і спорт»	Викладач фізичної культури і спорту	3724	22	25	2/15
	«Фізична культура і спорт»	Викладач-тренер з виду спорту	3724	21	25	2/15
1961	«Фізична культура і спорт»	Викладач фізичної культури і спорту	3993	26	27	4/38
	«Фізична культура і спорт»	Викладач-тренер з виду спорту	3998	25	27	4/38
1972	2114 «Фізичне виховання»	Викладач фізичного виховання	3614	33	29	3/17
	1906 «Фізична культура і спорт»	Викладач фізичної культури-тренер з виду спорту	3634	29	32	2/17
1977	2114 «Фізичне виховання»	Викладач фізичного виховання	3528	30	29	2/12
	1906 «Фізична культура і спорт»	Викладач фізичної культури-тренер з виду спорту	3528	29	30	2/12

Продовження табл. 2.6

1	2	3	4	5	6	7
1982	1906 «Фізична культура і спорт»	а) викладач фізичної культури;	3846	34	30	2/14
		б) викладач-організатор фізкультурно-оздоровчої роботи і туризму				
1985	1906 «Фізична культура і спорт»	Викладач-тренер з виду спорту	3616	31	29	2/14
		Викладач фізичної культури				
1988	0303 «Фізична культура»	а) викладач-тренер з виду спорту;	3412	29	26	4/24
		б) тренер з виду спорту				

У 90-х роках ХХ століття, коли Україна стала незалежною та суверенною державою, інститути фізичної культури, що здійснювали підготовку фізкультурних кадрів, отримали більше свободи вибору та автономії. Кожен вищий навчальний заклад держави розробляв та затверджував власний навчальний план. Як приклад, наведемо аналіз навчальних планів підготовки спеціалістів у Львівському державному інституті фізичної культури.

У 1999 році у цьому інституті здійснювалася підготовка фахівців за напрямом підготовки 0102 за трьома спеціальностями: 7.010203 «Олімпійський і професійний спорт», 7.010201 «Фізичне виховання» та 7.010202 «Фізична реабілітація». Усі навчальні дисципліни у цих навчальних планах були розподілені за циклами: цикл гуманітарної та соціально-економічної підготовки; цикл природничо-наукової підготовки; цикл професійної та практичної підготовки. Окремо у навчальних планах зазначався блок дисциплін за вибором.

Аналіз навчального плану підготовки фахівців зі спеціальності 7.010201 «Фізичне виховання» показав, що загальна кількість дисциплін становить 53, кількість іспитів – 33, заліків – 63. Загальна кількість годин становить 8203,5, з них: цикл гуманітарної та соціально-економічної підготовки – 1632 години (12 дисциплін); цикл природничо-наукової підготовки – 1413 годин (14 дисциплін); цикл професійної та практичної підготовки – 4330 годин (26 дисциплін); дисципліни за вибором – 72,5 години (1 дисципліна). Ще 756 годин відводилося на виробничі практики: педагогічна – 6 тижнів (216 годин) у 6 семестрі; організаційно-педагогічна – 3 тижні (108 годин) у 4 семестрі; в дитячих таборах – 3 тижні (108 годин) у 6 семестрі; у вищій школі – 3 тижні (108 годин) у 7 семестрі; за спеціалізацією – 6 тижнів (216 годин) у 8 семестрі.

У навчальному плані, окрім дисципліни «Теорія фізичного виховання» (270 годин, з них 100 годин – лекції, 110 годин – семінари та 60 годин – самостійна робота у 5-8 семестрах, наприкінці 3 та 4 курсів студенти складала іспит з дисципліни), з'явилися інші дисципліни, які допомагали здійснювати підготовку фахівців з фізичного виховання до рекреаційно-оздоровчої роботи. До таких навчальних дисциплін у першу чергу слід віднести «Організація і методика спортивно-оздоровчої роботи» загальним об-

сягом 162 години (у 2, 3 та 6 семестрах, у 3 семестрі студенти склали іспит, а у 2 і 6 – залік) та дисципліну «Організація і методика спортивно-виховної роботи у дитячих і молодіжних організаціях» загальним обсягом 54 години, з яких 8 годин – лекції і 40 годин – практичні та семінарські заняття, 6 годин – самостійна робота. Викладалася дисципліна у 4 семестрі, форма контролю була залік. Також у циклі професійної та практичної підготовки виокремлювалася спеціалізація «Рекреаційно-оздоровча діяльність» загальним обсягом 432 години, з яких 100 годин – лекції, 188 годин – практичні заняття та 144 години – самостійна робота. Ці дисципліни спеціалізації вивчалися на 4 курсі впродовж 7 і 8 семестрів і в кінці кожного семестру завершувалися складанням іспиту.

Навчання за програмою спеціалізації «Рекреаційно-оздоровча діяльність» базувалося на знаннях, які студенти отримали з валеології, гігієни, анатомії, фізіології, педагогіки, психології, основ краєзнавчо-туристичної роботи, організації та методики спортивно-оздоровчої роботи, історії фізичної культури тощо. Слід вказати на те, що метою вивчення дисциплін спеціалізації «Рекреаційно-оздоровча діяльність» було формування системи професійних знань, методичних вмінь і навичок проведення рекреаційно-оздоровчих занять та заходів за участю різних верств населення. У процесі їх вивчення вирішувалися такі основні завдання: вивчити походження фізичної рекреації та її сутність; знати соціально-культурні аспекти рекреації; враховувати розвиток моторики і фізичної підготовленості людини при проведенні рекреаційних занять для збереження та зміцнення здоров'я; опанувати технологіями проведення рекреаційно-оздоровчих занять; вміти визначати раціональний зміст та обсяги рухової активності, проводити контроль за оздоровчим ефектом занять; вміти проводити оздоровче тренування з використанням циклічних вправ, рекреаційних ігор, оздоровчих видів гімнастики; використовувати туризм як засіб фізичної рекреації.

У 2001 році Львівський державний інститут фізичної культури продовжував підготовку фахівців за напрямом підготовки 0102 за тими ж трьома спеціальностями: 7.010203 «Олімпійський і професійний спорт», 7.010201 «Фізичне виховання» та 7.010202 «Фі-

значна реабілітація». Усі навчальні дисципліни у цих навчальних планах були розподілені за чотирма циклами:

1. Цикл гуманітарної та соціально-економічної підготовки.
2. Цикл природничо-наукової підготовки.
3. Цикл професійної та практичної підготовки.
4. Блок дисциплін за вибором.

Навчальний план підготовки фахівців зі спеціальності 7.010201 «Фізичне виховання» суттєвих змін не зазнав. Зокрема, загальна кількість дисциплін становила 53, кількість іспитів – 33, заліків – 63. Загальна кількість годин становила 8203,5 години, з них: 1. Цикл гуманітарної та соціально-економічної підготовки – було 1632 години, стало 2100 годин (з 12 дисциплін стало 15 дисциплін). 2. Цикл природничо-наукової підготовки – було 1413 годин, стало 1594 години (з 14 дисциплін стало 15 дисциплін). 3. Цикл професійної та практичної підготовки – було 4330 годин, стало 3724 години (залишилася така ж кількість дисциплін – 26). 4. Дисциплін за вибором – було 72,5 години, стало 108 годин (була 1 дисципліна, стало 2 дисципліни). Виробничі практики зазнали значних змін: було 756 годин, стало 324 години. Залишилося лише 3 педагогічні практики о в школі по 3 тижні кожна у 4, 6 та 8 семестрах.

У навчальному плані, окрім дисципліни «Теорія фізичного виховання», яка стала називатися «Теорія і методика викладання фізичного виховання» (216 годин, з них 74 години – лекції, 70 годин – семінари та 72 години – самостійна робота у 1, 3, 6 і 7 семестрах, у 3 та 7 семестрах студенти складали іспит з дисципліни), залишилася також дисципліна «організація і методика спортивно-оздоровчої роботи», яка була спрямована на підготовку фахівців з фізичного виховання до рекреаційно-оздоровчої роботи, загальним обсягом 162 години (у 1, 3 та 7 семестрах, у 3 та 7 семестрі студенти складали іспит, а у 1 – залік). Було вилучено дисципліну «Організація і методика спортивно-виховної роботи у дитячих і молодіжних організаціях» загальним обсягом 54 години. Натомість на її місці з'явилася нова дисципліна «Сучасні технології рекреаційно-оздоровчої роботи», важлива для підготовки кадрів сфери фізичної рекреації, загальним обсягом 54 години, з яких 16 годин – лекції, 20 годин – семінари і 18 годин – самостійна

робота. Викладалася ця дисципліна на 4 курсі і завершувалася заліком.

У циклі професійної та практичної підготовки залишилися дисципліни спеціалізації за вибором «Рекреаційно-оздоровча діяльність», проте їх обсяг суттєво зменшився (табл. 2.7).

Таблиця 2.7

Порівняльний аналіз показників вивчення дисциплін спеціалізації «Рекреаційно-оздоровча діяльність» у навчальних планах Львівського державного інституту фізичної культури за 1999 та 2001 роки

№ з/п	Показники	1999 рік	2001 рік
1	Загальна кількість годин, з них:	432	162
2	Лекції	100	20
3	Семінари, практичні заняття	188	88
4	Самостійна робота	144	54
5	Термін вивчення і форма контролю	7 семестр – іспит; 8 семестр – іспит.	7 семестр – залік; 8 семестр – іспит.

Так, загальна кількість годин, відведених на вивчення дисциплін спеціалізації «Рекреаційно-оздоровча діяльність», зменшилася з 432 годин до 162 годин, з них лекції – з 100 годин до 20 годин, практичні заняття – з 188 годин до 88 годин і самостійна робота – з 144 годин до 54 годин. Терміни проходження дисциплін не змінилися, на 4 курсі впродовж 7 і 8 семестрів, лише у 7 семестрі змінилася форма контролю: іспит замінили на залік.

У 2007 році Львівський державний університет фізичної культури здійснював уже підготовку бакалаврів за напрямом підготовки 0102 «Фізичне виховання та спорт» за спеціальністю 6.010201 «Фізичне виховання» та кваліфікацією «Фахівець з фізичного виховання і спорту».

Навчальний план підготовки бакалаврів зі спеціальності 6.010201 «Фізичне виховання» включав такі цикли підготовки:

1. Цикл гуманітарних та соціально-економічних дисциплін – 1620 годин (15 дисциплін).

2. Цикл природничо-наукових дисциплін – 1161 година (10 дисциплін).

3. Цикл загально професійних дисциплін – 1215 годин (13 дисциплін).

4. Цикл професійно-орієнтованих дисциплін – 1782 години (12 дисциплін).

5. Блок дисциплін самостійного вибору – 1242 години (15 дисциплін).

Загальна кількість обов'язкових дисциплін становила 50 і ще 15 дисциплін за вибором, кількість іспитів – 24, заліків – 78. Загальна кількість годин за навчальним планом становила 7884 години. Виробничі практики зазнали значних змін: було 756 годин, стало 324 години. Залишилося лише 3 педагогічні практики в школі по 3 тижні кожна у 4, 6 та 8 семестрах.

У 2011 році Львівський державний університет фізичної культури здійснював підготовку фахівців галузі знань 0102 «Фізичне виховання, спорт і здоров'я людини». Навчальний план підготовки за напрямом 6.010201 – «Фізичне виховання» освітнього рівня «бакалавр» був розрахований на 4-річний термін навчання і присвоєння випускникам кваліфікації «Фахівець фізичного виховання та спорту».

Порівняльний аналіз навчальних планів Львівського державного університету фізичної культури підготовки бакалаврів за напрямом 6.010201 «Фізичне виховання» за 2007 та 2011 роки, який подано у таблиці 2.8, відображає окремі відмінності, зокрема:

– у навчальному плані за 2011 рік загальна кількість циклів дисциплін зменшилася до трьох порівняно з навчальним планом за 2007 рік (було 5 циклів);

– зменшилася загальна кількість годин циклу гуманітарних та соціально-економічних дисциплін з 1620 годин у 2007 році до 1458 годин у 2011 році, при цьому кількість навчальних дисциплін цього циклу залишилася незмінною – 15 дисциплін;

– у навчальному плані за 2007 рік були наявні цикли природничо-наукових дисциплін, загально професійних та дисциплін самостійного вибору; в навчальному плані за 2011 рік зазначені цикли відсутні, проте у кожному з циклів зазначено обов'язкові навчальні дисципліни і дисципліни за вибором;

**Порівняльний аналіз навчальних планів підготовки
бакалаврів за напрямом 6.010201 «Фізичне виховання»
у Львівському державному інституті фізичної культури**

№ з/п	Показники	2007 рік	2011 рік
1	Кваліфікація	фахівець з фізичного виховання і спорту	фахівець фізичного виховання та спорту
2	Кількість циклів підготовки З них:	5	3
3	Цикл гуманітарних та соціально-економічних дисциплін	1620 год. (15 дисциплін)	1458 год. (15 дисциплін)
4	Цикл природничо-наукових дисциплін	1161 год. (10 дисциплін)	Відсутній
5	Цикл фундаментальних дисциплін	Відсутній	1296 год. (15 дисциплін)
6	Цикл загально-професійних дисциплін	1215 год. (13 дисциплін)	Відсутній
7	Цикл професійно-орієнтованих дисциплін	1782 год. (12 дисциплін)	1782 год. (39 дисциплін)
8	Блок дисциплін самостійного вибору	1620 год. (15 дисциплін)	Відсутній (дисципліни за вибором вказано у кожному циклі)
9	Загальна кількість годин З них	7884	7380
10	Виробничі практики	14 тижнів	14 тижнів
11	Загальна кількість навчальних дисциплін: – обов'язкових; – за вибором; – загалом.	50 15 65	31 18 49
12	Кількість іспитів	27	29

– у навчальному плані за 2011 рік з'явився цикл фундаментальних дисциплін, якого немає у навчальному плані за 2007 рік;

– зменшилася загальна кількість годин навчального плану з 7884 годин до 7380 годин;

– збільшилася частка годин, відведених на самостійну роботу студентів, з 3039 годин до 3548 годин; у навчальному плані за 2011 рік суттєво збільшилася кількість дисциплін професійно-орієнтованого циклу (з 12 дисциплін у 2007 році до 39 у 2011 році), проте загальна кількість годин циклу залишилася без змін і складала 1782 години;

– значно зменшилася кількість обов'язкових навчальних дисциплін (з 50 дисциплін до 31 дисципліни) та загальна кількість дисциплін у навчальному плані (з 65 дисциплін до 49 дисциплін), при цьому дещо збільшилася кількість дисциплін за вибором, проте несуттєво (з 15 дисциплін до 18 дисциплін);

– кількість іспитів, передбачених навчальним планом, майже не змінилася (27 – у 2007 році і 29 – у 2011 році).

У 2013 році Львівський державний університет фізичної культури здійснював підготовку фахівців галузі знань 0102 «Фізичне виховання, спорт і здоров'я людини» освітньо-кваліфікаційного рівня «бакалавр» за трьома напрямками: 6.010201 фізичне виховання; 6.010202 спорт; 6.010203 здоров'я людини. Всі дисципліни у цих навчальних планах були розподілені на 4 цикли: гуманітарні та соціально-економічні дисципліни; дисципліни природничо-наукової (фундаментальної) підготовки; дисципліни загальнопрофесійної підготовки; дисципліни професійної та практичної підготовки (табл.2.9).

Аналіз навчального плану бакалаврів за напрямом 6.010201 Фізичне виховання» Львівського державного університету фізичної культури, затвердженого у 2013 році (на 2013-2017 роки), показав, що загальна кількість годин складала 8640 (240 кредитів ECTS), із них за циклами:

1. Гуманітарних і соціально-економічних дисциплін – 1512 годин (42 кредити ECTS, 16 дисциплін: 9 нормативних і 7 вибіркових).

2. Дисципліни природничо-наукової (фундаментальної) підготовки – 1278 годин (35,5 кредити ECTS, 12 дисциплін: 8 нормативних і 4 вибіркових).

3. Дисципліни загальнопрофесійної підготовки – 2934 години (81,5 кредити ECTS, 32 дисципліни: 27 нормативних і 5 вибіркових).

4. Дисципліни професійної та практичної підготовки – 2916 годин (81 кредит ECTS).

До нормативних навчальних дисциплін загальнопрофесійної підготовки увійшли такі, як: «Вступ до спеціальності» – 54 години (1,5 кредити); «Основи педагогічної майстерності» – 72 години (2 кредити); «Теорія і методика фізичного виховання» – 270 годин (7,5 кредити); «Основи теорії і методики спортивного тренування» – 108 годин (4 кредити); «Спортивні споруди та обладнання» – 54 години (1,5 кредити); «Оздоровча фізична культура» – 162 години (4,5 кредити); «Управління у сфері фізичної культури» – 54 години (1,5 кредити); «Психологія» – 144 години (4 кредити); «Педагогіка» – 144 години (4 кредити); «Психологія фізичного виховання» – 54 години (1,5 кредити); «Методика викладання в спеціальних медичних групах» – 54 години (1,5 кредити); «Олімпійський і професійний спорт» – 54 години (1,5 кредити); «Сучасні технології в оздоровчій фізичній культурі» – 54 години (1,5 кредити); «Теорія і методика гімнастики» – 162 години (4,5 кредити); «Теорія і методика спортивних ігор» – 216 годин (6 кредитів); «Теорія і методика рухливих ігор» – 54 години (1,5 кредити); «Теорія і методика легкої атлетики» – 216 годин (6 кредитів); «Теорія і методика плавання» – 108 годин (3 кредити); «Теорія і методика футболу» – 54 години (1,5 кредити); «Теорія і методика лижних видів спорту» – 108 годин (3 кредити); «Теорія і методика атлетизму» – 54 години (1,5 кредити); «Теорія і методика спортивних двобоїв» – 72 години (2 кредити); «Ритміка і хореографія» – 54 години (1,5 кредити); «Шахи» – 54 години (1,5 кредити); «Організація спортивно-мистецьких заходів» – 54 години (1,5 кредити); «Охорона праці та безпека життєдіяльності» – 72 години (2 кредити); «Туризм» – 54 години (1,5 кредити).

На вивчення вибіркових дисциплін загальнопрофесійної підготовки заплановано 324 години (9 кредитів ECTS), з яких 140 годин – аудиторні заняття (38 годин – лекції, 88 годин – семінари та 14 годин – практичні заняття) та 184 години – самостійна робота студента.

До дисциплін професійної та практичної підготовки увійшли «Теорія і методика обраного виду спорту», «Підвищення спортивної

майстерності» та три виробничі практики, а саме: «Педагогічна практика» – 378 годин (10,5 кредити); «Тренерська практика» – 270 годин (7,5 кредити) та «Організаційна практика» – 108 годин (3 кредити).

У 2014 році Львівський державний університет фізичної культури отримав ліцензію на підготовку фахівців освітньо-кваліфікаційного рівня «магістр» із галузі знань 0102 «Фізичне виховання, спорт і здоров'я людини» зі спеціальності 8.01020303 «Фітнес і рекреація».

У 2015 році в університеті було здійснено перший прийом магістрів на навчання за спеціальністю 8.01020303 «Фітнес і рекреація».

Навчальний план підготовки магістрів з фітнесу і рекреації за 2015 рік передбачав три цикли підготовки: дисципліни гуманітарної та соціально-економічної підготовки (9 кредитів ECTS), дисципліни фундаментальної підготовки (13 кредитів ECTS); дисципліни професійної і практичної підготовки (35 кредитів ECTS).

У кожному циклі навчальні дисципліни поділялися на нормативні навчальні та вибіркові навчальні.

Розподіл загального навчального часу за циклами підготовки для студентів освітньо-кваліфікаційного рівня «магістр» зі спеціальності 8.01020103 «Фітнес та рекреація» представлено у табл. 2.9.

На вивчення гуманітарних та соціально-економічних дисциплін навчальним планом передбачено 360 годин, що складає 12 кредитів ECTS. Загалом заплановано 4 навчальні дисципліни: 3 нормативні та 1 вибіркова навчальна.

До нормативних навчальних дисциплін віднесено такі: «Педагогіка і психологія у фітнесі та рекреації» – 90 годин (3 кредити); «Управління діяльністю оздоровчих установ» – 90 годин (3 кредити), «Професійна іноземна мова» – 90 годин (3 кредити). До вибірових навчальних дисциплін було включено «Основи теорії здоров'я» – 90 годин (3 кредити).

До дисциплін фундаментальної підготовки увійшли такі навчальні дисципліни: «Медико-біологічні аспекти у фітнесі і рекреації» – 90 годин (3 кредити), «Методи наукових досліджень» – 90 годин (3 кредити), «Основи персонального тренінгу» – 90 годин (3 кредити) та «Оздоровчий туризм» – 120 годин (4 кредити).

На вивчення дисциплін професійної та практичної підготовки згідно з навчальним планом передбачено 1050 годин, що складає

Розподіл загального навчального часу за циклами підготовки освітньо-кваліфікаційного рівня магістр (спеціальність 8.01020103 «Фітнес і рекреація») Львівського державного університету фізичної культури (2015 рік)

Цикл підготовки (термін навчання – 1 рік)	Загальний навчальний час		
	загальний обсяг годин	кредитів ECTS	аудит./ самост.
1. Гуманітарні та соціально-економічні дисципліни	360	12	360/174
1.1. Нормативні навчальні дисципліни	270	9	134/136
1.2. Вибіркові навчальні дисципліни	90	3	52/38
2. Дисципліни фундаментальної підготовки	390	13	204/186
2.1. Нормативні навчальні дисципліни	90	3	60/30
2.2. Вибіркові навчальні дисципліни	300	10	144/156
3. Дисципліни професійної та практичної підготовки	1050	35	568/482
3.1. Нормативні навчальні дисципліни	870	29	524/436
3.2. Вибіркові навчальні дисципліни	180	6	164/136
Загалом	1800	60	958/842

35 кредитів ECTS. Загалом заплановано 8 навчальних дисциплін: 6 нормативних і 2 вибіркові навчальні.

Серед нормативних навчальних дисциплін такі, як «Теоретичні основи фізичної рекреації» – 120 годин (4 кредити), «Оздоровчий фітнес» – 90 годин (3 кредити), «Професійна діяльність фахівців з фітнесу і рекреації» – 90 годин (3 кредити), «Організація рекреаційно-оздоровчої діяльності» – 210 годин (7 кредитів) та «Оздоровчі фітнес-технології» – 90 годин (3 кредити).

До вибірових навчальних дисциплін увійшли: «Фітнес-хореографія» – 90 годин (3 кредити) та «Адаптивна фізична рекреація» – 90 годин (3 кредити).

На магістерську науково-професійну практику в навчальному плані відведено 270 годин. Загалом планом передбачено 16 форм контролю – 7 екзаменів і 9 заліків. Державна атестація майбутніх магістрів з фітнесу і рекреації здійснювалася у вигляді складання

іспиту з «Теорії і методики фітнесу і рекреації» та захисту магістерської роботи. Загальна кількість годин у розглянутому навчальному плані складала 1800 годин (60 кредитів ECTS), випускникам присвоювалася кваліфікація «магістр фітнесу і рекреації, викладач ВНЗ».

Таким чином, здійснено ретроспективний аналіз навчальних планів підготовки фахівців фізичного виховання та спорту до рекреаційно-оздоровчої діяльності, результати якого є дуже важливими для сучасного сприйняття організації професійної підготовки фізкультурних кадрів. Вказано на те, як історично розвивалася спеціалізація «Рекреаційно-оздоровча діяльність».

2.3. Структура готовності майбутніх фахівців з фізичного виховання та спорту до рекреаційно-оздоровчої діяльності, яка формується у закладах вищої освіти

У сучасний період вища школа зобов'язана виконати соціальне замовлення на підготовку майбутніх фахівців з фізичного виховання та спорту, здатних проектувати діяльність у професійній сфері, методично та психологічно бути готовими до своєї майбутньої роботи та розуміти значущість своєї професії. У діяльності фахівців з фізичного виховання та спорту суб'єктивними критеріями є стійка професійна спрямованість, розуміння значущості професії, її цінностей, сукупність необхідних професійно важливих якостей особистості, позитивне ставлення до себе як професіонала та відсутність особистісних деформацій.

Проблема готовності майбутніх фахівців з фізичного виховання та спорту до рекреаційно-оздоровчої діяльності є актуальною для сучасного суспільства, адже наявність або відсутність цієї готовності визначає, чи буде випускник працювати після закінчення закладу вищої освіти. Приймаючи рішення щодо своєї трудової діяльності, молоді фахівці перш за все визначають для себе сенс подальшого професійного самовизначення: відповідають на питання про те, заради деяких значущих цілей слід розвиватися

в професії і наскільки їх спеціальність сприяє досягненню конкретних результатів, пов'язаних із цими цілями. У сучасному науковому розумінні поширюється світоглядна позиція вчених (О. Ю. Ажиппо, П. Б. Джуринського, Є. А. Захаріної, Л. І. Іванової, Р. П. Карпюка, Р. В. Клопова, Н. І. Степанченко, Л. П. Сущенко, О. В. Тимошенка та ін.) щодо розуміння структури готовності майбутніх фахівців з фізичного виховання та спорту до професійної діяльності.

Аналіз наукової літератури та власний досвід викладацької діяльності дозволив у структурі готовності майбутніх фахівців з фізичного виховання та спорту до рекреаційно-оздоровчої діяльності виділити такі компоненти, як мотиваційно-ціннісний, пізнавальний, процесуальний та емоційно-вольовий (рис. 2.7).



Рис. 2.7. Структурні компоненти готовності майбутніх фахівців з фізичного виховання та спорту до рекреаційно-оздоровчої діяльності

Розкриємо сутність мотиваційно-ціннісного компонента готовності майбутніх фахівців з фізичного виховання та спорту до рекреаційно-оздоровчої діяльності.

Вважаємо, що вивчення мотивів студентів до успішного виконання майбутньої рекреаційно-оздоровчої діяльності необхідне для пошуку різних форм вищої фізкультурної освіти, для оптимізації навчально-освітнього процесу, для вдосконалення системи професійної орієнтації і професійного відбору на спеціальності, пов'язані з роботою у галузі фізичної культури і спорту.

Початковий етап професіоналізму (вибір сфери діяльності, пошук свого місця в професійному співтоваристві, соціальна адаптація та самореалізація фахівця) є ключовим, що визначає все подальше життя молодій людині. Важливою складовою цього є період навчання у закладі вищої освіти, в якому майбутні фахівці з фізичного виховання та спорту оволодівають необхідними знаннями та вміннями, уточнюють своє уявлення щодо рекреаційно-оздоровчої діяльності, якою вони планують займатися у майбутньому.

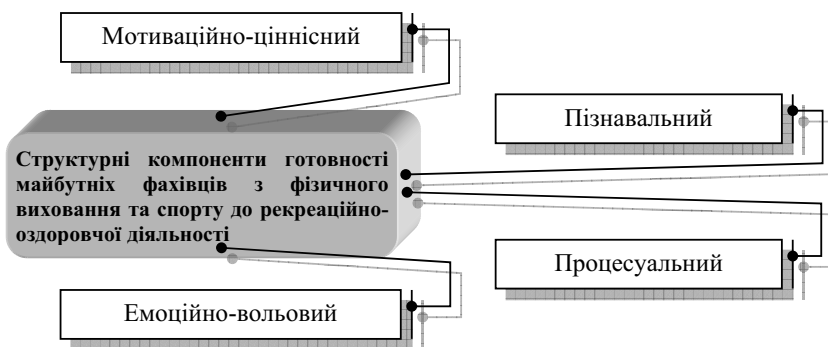
Мотив (від лат. *move* – спонукати, приводити в рух), на думку А. В. Сотнікової, є одним з фундаментальних понять, які використовуються для опису та аналізу сфери спонукання суб'єкта до діяльності, оскільки він відображає предметний зміст потреби, для задоволення якої суб'єкт здійснює активну та спрямовану діяльність, наповнюючи її певними смислами, цілями умовами їх досягнення [414, с. 119]. В. Л. Погрібна вказує, що мотив може розглядатися як: 1) спонукання до діяльності, пов'язані із задоволенням потреб суб'єкта; сукупність зовнішніх та внутрішніх умов, що викликають активність суб'єкта та визначають її спрямованість; 2) предмет, що спонукає та визначає вибір спрямованості діяльності (матеріальний чи ідеальний), заради якого вона здійснюється; 3) усвідомлена причина, що лежить в основі вибору дій та вчинків особистості [346, с. 314].

Німецький вчений Х. Хекхаузен у роботі «Мотивація та діяльність» визначає поняття «мотив» як «гіпотетичний конструкт, який пояснював би стійкі особливості цілеспрямованості, вибірковості, інтенсивності та тривалості діяльності через приписування суб'єкту відповідних латентних установок (диспозицій)» [461, с. 43].

Визначення поняття «мотив» у довідковій літературі подано у таблиці 2.10.

У «Короткому психологічному словнику» поняття «мотивація» розглядається у широкому і вузькому значенні. У широкому мотивація – це причини і механізми цілеспрямованої поведінки людини та тварин. У вузькому розумінні мотивація – це фактори, які мотивують та які розділені на три самостійних класи [231, с. 189].

Визначення поняття «мотив» у довідковій літературі

Словник	Визначення
«Короткий психологічний словник»	Мотив розглядається в трьох аспектах як спонукання до діяльності; сукупність зовнішніх і внутрішніх умов, що викликають активність суб'єкта і визначають його спрямованість; як спонукання, що визначає вибір спрямованості діяльності предмета (матеріальний чи ідеальний), заради якого вона здійснюється; як усвідомлювана причина, що лежить в основі вибору дій і вчинків особистості [231, с. 189]
«Словник російської мови» С. І. Ожегова	Мотив – це спонукальна причина, привід до якої-небудь дії і довід на користь чого-небудь [316, с. 311]
«Словник соціально-психологічних понять»	Мотив – це сукупність психологічних явищ, в яких відображається наявність в людській психіці певної готовності, що спрямовує до певної мети [408, с. 47]
«Соціологія: словник-довідник»	Мотив – це предметний зміст потреби, для досягнення якого суб'єкт здійснює активну та спрямовану діяльність. Спонукання суб'єкта до діяльності пов'язано з його потребнісно-мотиваційною сферою [416, с. 112]

У «Великому тлумачному соціологічному словнику (Collins)» поняття «мотивація» трактується як «стимул поведінки – фізіологічна потреба, типу голоду, або емоційна, така, як любов, але можлива й пізнавальна оцінка ситуації. Мотивація поділяється на внутрішню – здійснення потреби, що приводить до особистого задоволення, і зовнішню – отримання винагороди, що не відноситься до особистісно необхідної» [44, с. 443-444].

З позицій сьогодення поняття «мотивація» як психічне явище трактується по-різному. Його тлумачать: як процес психічної регуляції конкретної діяльності, як процес дії мотиву і як механізм, що визначає виникнення, напрямок і засоби здійснення конкретних форм діяльності, як сукупну систему процесів, що відповідають за спонукання і діяльність (С. В. Биков) [54]; як сукупність факторів, що підтримують, спрямовують та визначають поведінку

(Ж. Годфруа) [86]; як основний фактор, що визначає професійну самореалізацію і професійне здоров'я особистості, адже від її змісту найбільшою мірою залежить задоволеність професією та готовність до професійного самовдосконалення (Г. В. Новікова) [312]; як внутрішню енергію, що включає активність людини в житті і на роботі (Н. В. Самоукіна) [385].

Науковці А. А. Белокрилов і М. Г. Васькіна справедливо зазначають, що мотивація спонукає людину до найбільш плідної діяльності [32, с. 3].

Вчений В. Г. Леонтьєв виділяє два типи мотивації: первинний, який проявляється у формі потреби, драйву та інстинкту, і вторинний, який виявляється у формі мотиву [257]. Отже, в даному випадку є утотоження понять мотиву та мотивації. В. Г. Леонтьєв вважає, що мотив як форма мотивації виникає тільки на рівні особистості і забезпечує особистісне обґрунтування вирішення діяти у певному напрямку для досягнення певних цілей [257].

Існують наступні різновиди навчальної мотивації студентів: професійні мотиви (отримати професію); пізнавальні мотиви (оволодіти новими знаннями); прагматичні мотиви (мати високу заробітну платню); соціальні мотиви (принести користь суспільству); мотиви соціального та особистісного престижу (утвердити себе й зайняти в майбутньому певне положення в суспільстві та у визначеному соціальному оточенні).

Необхідною умовою для створення у студентів інтересу до змісту навчання і до навчальної діяльності є їх можливість проявити у навчанні розумову самостійність та ініціативність. Вважаємо, що застосування інтерактивних освітніх технологій на заняттях дозволить підвищити такий інтерес студентів до навчальної діяльності.

Образ майбутньої професії, пов'язаної з рекреаційно-оздоровчою діяльністю, є цілісним уявленням базових компонентів професії, які виступають як фрагменти єдиної структури. Вважаємо, що образ майбутньої професії є стимулятором до ґрунтовного оволодіння знаннями, вміннями та навичками, які дозволять ефективно здійснювати рекреаційно-оздоровчу діяльність. Формування такого образу майбутньої професії стає засобом розвитку системи професійної мотивації. На нашу думку, лекції та практичні за-

няття слід планувати таким чином, щоб у свідомості студентів відображалось соціальне значення професії для зміцнення та збереження здоров'я української нації.

Науково цінними для визначення ролі мотиваційної готовності студентів є праці таких учених, як Т. Г. Бохан [46], Е. Р. Сагеева, О. А. Анікеев [383], А. В. Шеїна [482] та ін. Така готовність не лише впливає на ставлення до обраної спеціальності та спрямовує до вивчення її змісту, але й, як вважають Т. Г. Бохан, М. В. Шабаловська та С. А. Морєва, спонукає до актуалізації своїх потенцій та використання потенціалу освітнього середовища для якості професійного становлення [46, с. 88]. Е. Р. Сагеева та О. А. Анікеев вказують на те, що мотиваційна готовність відображає не тільки мотиваційні диспозиції особистості, а й ефективність підготовки майбутніх фахівців у конкретному закладі вищої освіти [383, с. 79]. А. В. Шеїна акцентує увагу на тому, що мотиваційна готовність студентів визначає професійну придатність фахівця та може відігравати роль компенсаторного фактору при наявності низьких спеціальних здібностей [482, с. 61].

Теоретичний аналіз наукової літератури свідчить про різноманіття думок щодо визначення мотиваційної готовності студентів до професійної діяльності. Так, І. В. Арендачук визначає таку готовність як аспект психологічної готовності, який являє собою сукупність мотивів, що визначають ставлення до професії з позицій конкретної спеціальності [15, с. 196]; Є. М. Кочнева і Л. Ю. Пахомова – як інтегративне особистісне утворення, в якому можна виділити чотири компоненти: інсталяційний (мотиви професійного вибору, ціннісно-сміслові професійні орієнтації); когнітивний (знання, вміння і навички, усвідомлення і самооцінка яких сприяють успішному початку професійної діяльності); особистісно-вольовий (особистісні характеристики: цілеспрямованість, рішучість, ініціативність, інтегральний показник волі); професійно-ідентифікаційний (показник професійної ідентичності та показники прихованої професійної мотивації) [227, с. 54]; Н. Ю. Максимова – як спрямованість особистості, усвідомлене прийняття цінностей професійної діяльності; переважання мотивів, які забезпечують ефективність виконання майбутньої професійної діяльності та дозволяють активізувати когнітивний, поведінковий

і емоційно-вольовий компоненти особистості, необхідні для трансформації теоретичних знань у практичні [277, с. 40].

Показником зміни соціокультурного простору сучасного суспільства є динаміка в сфері професійної мотивації учасників трансформації системи вищої освіти та освітнього простору в цілому.

Аналіз літератури свідчить про відсутність єдиної точки зору щодо сутності поняття «професійна мотивація». Для прикладу, В. Л. Погрібна тлумачить поняття «професійна мотивація» як «спонукання, що викликає активність особистості та визначає її спрямованість щодо майбутньої професії» [346, с. 315]. А. В. Сотнікова визначає поняття «професійна мотивація» як сукупність потреб та інтересів, які спонукають людину до професійної діяльності, до професійної самореалізації та професійного вдосконалення [414, с. 121]. Оскільки мотивація є відображенням, перш за все, внутрішніх рушійних сил індивіда, його внутрішньої особистісної структури, професійна мотивація також виступає відображенням внутрішньої структури суб'єкта професійної діяльності, його прагнення і готовності до здійснення певних вчинків, акцій на шляху до задоволення тих чи інших потреб і досягнення професійних і в цілому життєвих цілей [414, с. 121].

До найважливіших чинників, що впливають на формування та зміну професійної мотивації, результативність та задоволеність професійною працею, А. В. Сотнікова відносить потреби, очікування, ціннісні установки, стимули та зовнішні умови [414, с. 121]. При вивченні особливостей формування професійної мотивації, на думку вченого, доцільно розрізнити два класи факторів, що взаємодіють між собою і визначають той простір, в якому відбувається не тільки формування, а й реалізація професійної мотивації: внутрішньо-особистісні фактори та фактори середовища, які інакше можна позначити як суб'єктивні та об'єктивні [414, с. 121].

Внутрішньо-особистісні фактори, як вказує А. В. Сотнікова, визначаються психофізіологічними особливостями структури особистості, характером її потреб, ціннісних орієнтацій, установок і знаходяться в тісній взаємодії з факторами зовнішнього середовища, утворюючи складну ієрархічну мотиваційну структуру [414, с. 121].

Фактори середовища відображають характер і специфіку організації, в якій відбувається формування і реалізація професійної мотивації, а також фактори зовнішнього середовища, які обумовлюються регіональними, соціально-економічними, політичними та соціокультурними умовами розвитку даного суспільства, що сформувалися в ньому, ментальними установками у ставленні до професійної діяльності та праці в цілому [414, с. 121].

Поділяємо думку А. В. Сотнікової про те, що глибокий аналіз професійної мотивації дозволяє створити благодатний ґрунт для подальших як теоретичних, так і практичних розробок у галузі створення сприятливих умов для формування позитивної професійної мотивації, спрямованої на зростання внутрішньої мотиваційної енергетики як джерела прагнення до підвищення професійної культури суб'єкта професійної підготовки і професійної діяльності [414, с. 122].

Система ціннісних орієнтацій, пов'язаних з професійними устремліннями людини, як вважає Є. Ф. Зеєр, виступає в якості сенсу праці, заробітної плати, благополуччя, кваліфікації, кар'єри, соціального стану та ін. [179, с. 5]. А. М. Булінін вказує, що структура ціннісних орієнтацій особистості виступає в ролі системи, яка визначає мотивацію поведінки особистості в професійній сфері та служить своєрідним «каркасом» відповідної діяльності [53, с. 2]. На думку Є. А. Клімова, для кожної певної професійної групи характерна своя система цінностей [208, с. 6].

Ціннісні орієнтації детермінують професійну поведінку, забезпечують зміст і спрямованість діяльності та надають сенс професійним діям. Ціннісні орієнтації – це цінності, які є стратегічним орієнтиром у житті, в тому числі і в професії, кожної людини. Д. І. Костюков і В. А. Котельніков вказують, що сукупність ціннісних орієнтацій обумовлює змістовну грань спрямованості особистості, є основою світорозуміння людини, мотивації життєвої активності та вибору професійного шляху, відіграє значущу роль у взаєминах з іншими людьми та навколишнім світом [226, с. 141]. Ціннісні орієнтації являють собою ідеали, світогляд і переконання, які формуються протягом життя.

Поняття «спрямованість особистості» вперше ввів С. Л. Рубінштейн, який визначив її через установки та тенденції, потреби,

інтереси та мотиви. Вчений розглядає спрямованість особистості як сукупність різних тенденцій, в основу яких покладені потреби та мотиви діяльності. С. Л. Рубінштейн вказує, що «проблема спрямованості – це насамперед всього питання про динамічні тенденції, які в якості мотивів визначають людську діяльність, самі в свою чергу визначаючись її цілями та завданнями» [379, с. 623].

Спрямованість особистості традиційно трактується як мотиваційна обумовленість дій, вчинків, всієї поведінки особистості цілями, джерелами яких є потреби. Це поняття визначається як сукупність мотивів, які є відносно постійними та орієнтують діяльність особистості.

А. Г. Асмолов, визначаючи зміст спрямованості особистості, зазначає, що «спрямованість являє собою описову характеристику структури особистості. Для того ж, щоб її розкрити, необхідно перейти від принципу аналізу структури особистості за елементами до принципу аналізу одиниць та вичленувати вимоги до одиниць аналізу структури особистості» [19, с. 122]. Вчений виділяє такі вимоги до одиниці аналізу структури особистості, як: динамічність; наповненість предметним змістом; рівень відображення того чи іншого змісту; розкриття походження, змісту детермінації та утворення структури особистості; урахування типу структурних зв'язків, перш за все ієрархічних взаємозв'язків організації особистості; пояснення розвитку і саморозвитку; необхідність відображення внутрішньої єдності особистості [19, с. 122].

Як вказано у хрестоматії «Психологічні основи професійної діяльності», професійна спрямованість є системною характеристикою мотивації до професійної діяльності. Ця мотивація проявляється в життєвій позиції, помислах, цілеспрямованих зусиллях і визначається мотивами в мотиваційній сфері [362].

З позицій сьогодення єдиної думки щодо визначення поняття «професійна спрямованість» не існує, що свідчить про його складність. Окрім того, О. Туриця зазначає, що дослідники вирізняють такі поняття, як «професійна спрямованість», «професійна спрямованість особистості», «професійна спрямованість навчання» та «професійна спрямованість навчання фундаментальних дисциплін» [447, с. 55].

Визначення поняття «професійна спрямованість» відображено на рис. 2.8.



Рис. 2.8. Визначення поняття «професійна спрямованість»

Аналіз існуючих на сьогоднішній день тематичних підходів до розкриття змістовної сторони поняття «професійна спрямованість» дозволив Д. І. Костюкову і В. А. Котельнікову вказати, що професійна спрямованість частіше трактується як сукупність в

першу чергу професійних мотивів, потреб у професійному самовдосконаленні особистості, ціннісних орієнтацій в професійній сфері [226, с. 141].

Іншими словами, професійна спрямованість – це сукупність професійних мотиваційних утворень, основними компонентами якої є ціннісні орієнтації та мотиви. На думку вчених, професійна спрямованість може розглядатися як інтеграційне, соціально-ціннісне утворення, яке динамічне та ситуативно змінне [226, с. 142].

Професійна спрямованість особистості має свою власну структуру, що складається з окремих взаємопов'язаних елементів, які впливають на дії, вчинки і поведінку людини. Д. І. Костюков і В. А. Котельников вважають, що професійна спрямованість є важливим фактором успішної життєдіяльності та виконує відповідальну роль у підготовці фахівця, визначає його позицію, активність, адекватність поведінки в колективі протягом усієї професійної кар'єри [226, с. 144]. Тому її становлення є невід'ємною частиною навчання, що, в свою чергу, обумовлює всебічне, неперервне вивчення нових, перспективних методів і підходів щодо розвитку за професійним спрямуванням. Професійна спрямованість, на думку В. Д. Шадрікова, включає такі взаємопов'язані компоненти, як: мотиваційний, цільовий, емоційний, когнітивний, контрольо-оцінний і вольовий, які утворюють в її структурі три блоки: мотиваційно-цільовий, представлений вектором «мотив – мета»; емоційно-когнітивний, представлений чуттєво-інформаційними утвореннями; регулятивний, утворений вольовим і контрольо-оцінним компонентами [473, с. 27].

Отже, мотиваційно-ціннісний компонент готовності майбутніх фахівців з фізичного виховання та спорту до рекреаційно-оздоровчої діяльності передбачає наявність: мотивів щодо отримання вищої фізкультурної освіти відповідно до обраних галузі знань, спеціальності, спеціалізації, кваліфікації та освітнього рівня; переконання щодо значущості соціокультурної місії фахівців з фізичного виховання та спорту; стійкого позитивного ставлення до професії у галузі фізичної культури і спорту; ціннісних орієнтацій як основи життєвої активності та вибору професійного шляху; професійної мотивації, яка враховує сукупність потреб та інтересів, що спонукають студентів до професійної самореалізації та

професійного вдосконалення у рекреаційно-оздоровчій діяльності; професійної спрямованості на ефективне виконання завдань рекреаційно-оздоровчої діяльності.

Розкриємо сутність пізнавального компонента готовності майбутніх фахівців з фізичного виховання та спорту до рекреаційно-оздоровчої діяльності.

Знання являє собою форму існування і систематизації результатів пізнавальної діяльності людини. Залежно від пізнаваного фрагмента реальності і ракурсів аналізу знання може відноситися до конкретно-предметного.

Теоретичний аналіз фахової літератури та власний досвід викладацької діяльності дозволив нам виокремити сукупність знань, необхідних майбутнім фахівцям з фізичного виховання та спорту для проведення рекреаційно-оздоровчої діяльності, зокрема:

– знання підсистеми державних і недержавних організацій, у компетенції яких знаходиться рекреаційно-оздоровча діяльність різних вікових і соціальних груп населення;

– знання основних теоретичних положень комерційної рекреаційно-оздоровчої діяльності (створення фізкультурно-оздоровчих клубів, нормативно-правова база, підприємництво у сфері фізичної культури та спорту та ін.);

– знання змісту організації діяльності фізкультурно-спортивних установ, які займаються рекреаційно-оздоровчою діяльністю;

– знання сутності рекреаційно-оздоровчої діяльності;

– знання завдань та сучасних форм рекреаційно-оздоровчої діяльності;

– знання особливостей використання засобів рекреаційно-оздоровчої діяльності з особами різного віку та статі;

– знання сутності різноманітних систем оздоровлення та відновлення організму людини;

– знання методів визначення рівнів фізичного стану та здоров'я людини;

– знання методики проведення рекреаційно-оздоровчих занять з особами різного віку та статі;

– знання методики проведення контролю за оздоровчим впливом рекреаційно-оздоровчих занять на організм людини;

– знання теорій походження фізичної рекреації;

- знання функцій фізичної рекреації у сучасному суспільстві;
- знання сучасних технологій проведення рекреаційно-оздоровчих занять.

Отже, зміст пізнавального компонента готовності майбутніх фахівців з фізичного виховання та спорту до рекреаційно-оздоровчої діяльності охоплює обізнаність, ерудицію та знання щодо особливостей використання методів і засобів проведення рекреаційно-оздоровчої діяльності. Функція пізнавального компонента готовності полягає в здійсненні творчої орієнтації майбутніх фахівців з фізичного виховання та спорту в сфері рекреаційно-оздоровчої діяльності.

Охарактеризуємо процесуальний компонент готовності майбутніх фахівців з фізичного виховання та спорту до рекреаційно-оздоровчої діяльності.

Слід вказати на те, що мотиваційно-ціннісний та пізнавальний компоненти готовності майбутніх фахівців з фізичного виховання та спорту до рекреаційно-оздоровчої діяльності втілюються через процесуальний компонент. Цей компонент готовності, як зазначають Ю. Н. Куліткіна та Г. С. Сухобська, потребує перетворення знань: з одного боку, знання повинні бути синтезованими та об'єднаними навколо певної проблеми, яка має різноманітний та цілісний характер, а з іншого боку, – вони повинні бути переведені на мову практичних дій, практичних ситуацій, тобто виступити засобом вирішення реальних практичних завдань [244, с. 5].

Ми виокремили вміння та навички, якими необхідно оволодіти майбутнім фахівцям з фізичного виховання та спорту для успішного проведення рекреаційно-оздоровчої діяльності, зокрема: здійснювати управлінську діяльність у фізкультурно-спортивних установах, що займаються рекреаційно-оздоровчою діяльністю; формувати мотивацію до систематичних рекреаційно-оздоровчих занять; застосовувати набуті знання щодо форм, методів і засобів рекреаційно-оздоровчої діяльності та сучасні експериментальні методи діагностики рівня фізичного здоров'я; розробляти методичні й практичні рекомендації для ведення здорового способу життя рекреантами; визначати раціональний зміст та обсяги рухової активності у процесі рекреаційно-оздоровчої діяльності; складати рекреаційно-оздоровчі програми; здійснювати вибір

технології рекреаційно-оздоровчої діяльності відповідно до індивідуальних особливостей людини; володіти різноманітними видами рухової активності; об'єктивно визначати рівень фізичного стану людини, підбирати відповідне фізичне навантаження та контролювати його вплив на організм людини; розробляти рекреаційно-оздоровчі туристичні маршрути для осіб з різним рівнем здоров'я та фізичного стану; ефективно застосовувати педагогічні та медико-біологічні методи дослідження з метою якісного й ефективного вирішення завдань рекреаційно-оздоровчої діяльності осіб різного віку і статі; застосовувати різні засоби педагогічного впливу залежно від віку та індивідуальних особливостей людини; керувати своїми емоціями при професійній взаємодії з особами різного віку та статі; складати документи організаційного регламентування діяльності рекреаційно-оздоровчих установ; застосовувати традиційні й нетрадиційні системи оздоровлення громадян і методики корекції та відновлення здоров'я різних категорій населення; організовувати та проводити наукові дослідження з проблем здоров'я та рекреаційно-оздоровчої діяльності; добирати адекватні засоби для вирішення професійних завдань рекреаційно-оздоровчої діяльності; програмувати рекреаційно-оздоровчі заняття з використанням різних видів фізичних вправ; здійснювати рекреаційно-оздоровчу діяльність з особами різного віку, статі та рівня фізичної підготовленості; здійснювати оздоровче тренування з використанням циклічних вправ, рекреаційних ігор та оздоровчих видів гімнастики; організовувати та здійснювати масові фізкультурно-оздоровчі заходи з різними верствами населення; визначати ступінь втоми людини під час рекреаційно-оздоровчої діяльності; об'єктивно здійснювати контроль за оздоровчим ефектом рекреаційних занять.

Отже, у процесуальному компоненті готовності майбутніх фахівців з фізичного виховання та спорту до рекреаційно-оздоровчої діяльності знаходять місце: вміння та навички успішно виконувати рекреаційно-оздоровчу діяльність, індивідуальний стиль застосування методів і засобів рекреаційно-оздоровчої діяльності; здатності проектувати, планувати та здійснювати рекреаційно-оздоровчу діяльність з урахуванням сучасних технологій та досягнень науки. Дія процесуального компонента готовності вира-

жається у здійсненні конструктивної функції, спрямованої на моделювання студентами особливостей функцій фахівців з фізичного виховання та спорту, здатних ефективно виконувати рекреаційно-оздоровчу діяльність.

Охарактеризуємо емоційно-вольовий компонент готовності майбутніх фахівців з фізичного виховання та спорту до рекреаційно-оздоровчої діяльності.

Для характеристики цього структурного компонента готовності розкриємо сутність таких понять, як «потреба», «воля», «воля особистості», «потенціал», «інтелектуальний потенціал людини», «вольовий потенціал людини», «комунікативний потенціал людини», «емпатія» та «пошук відчуттів».

Зазначимо, що категорія «потреба» має різні значення у зв'язку з тим, що суспільні науки досліджують різноманітні сторони потреб. Психологічне трактування категорії «потреба», на думку І. Ф. Петрова, акцентує увагу на реакції в самому організмі носія потреби, тобто виокремлюється її суб'єктивна сторона [337, с. 106].

Значення поняття «потреба» вказує, вважає І. Ф. Петров, на властивість всього живого, що становить вихідну форму його активного та вибіркового ставлення до умов зовнішнього середовища [337, с. 107].

Потреби виникли з появою людини. Вся історія розвитку суспільства є нескінченим процесом оновлення та піднесення людських потреб, які є надзвичайно різноманітними. М. І. Голубова вказує, що частина з них задовольняється за допомогою природних благ, які надані природою і не піддаються впливу людини [88]. Однак більшість потреб задовольняється за допомогою благ, які отримані завдяки впливу людини на природу, тобто є результатом праці. Існують потреби, які задовольняються без допомоги будь-яких особливих благ, створених людиною або взятих у природи (наприклад, потреба в любові, в дружньому спілкуванні з іншими людьми, в насолоді природою та ін.) [88].

Визначення понять «потреба» та «потреби» подано на рис. 2.9.

Специфіка людських потреб визначається багато в чому соціальною природою діяльності людини, тому вони відображаються, усвідомлюються в різних суб'єктивних формах, утворюючи, на



Рис. 2.9. *Визначення понять «потреба» та «потреби»*

думку С. В. Орлова, «...мотиваційну підсистему людини: потяг – бажання – прагнення – бажання – інтереси – ціннісні орієнтації – переконання – мета – програма діяльності» [321, с. 8]. М. І. Голубова вказує, що у людини процес задоволення потреб виступає як цілеспрямована діяльність, тобто, усвідомлюючи потребу, суб'єктивно людина переконується, що її задоволення можливе лише через здійснення цілі [88]. Вчений акцентує увагу на тому, що людські потреби не універсальні, а сформовані соціально, адже опосередковані процесом виховання та залучення до світу людської культури [88].

У науковій літературі приділяється увага проблемі класифікації потреб людини. Існує досить значна кількість видів класифікацій потреб людини, які базуються на різноманітних ознаках. Так, І. І. Чангли [465, с. 58-59] виділяє такі основні групи потреб людини: 1. Потреби у найрізноманітніших матеріальних благах. 2. Потреба у праці як творчому акті, що дає людині відчуття взаємодії з природою, утворює владу людини над силами природи, що виступає як спосіб самовираження. Задоволення цієї потреби є джерелом людської гідності і вищої радості. Потреба у праці як

способі самоствердження людини передбачає в якості своїх складових потреби в оволодінні предметом праці, в оволодінні знаряддями праці, в оволодінні природними і суспільними процесами, пов'язаними з працею насилу, в здатності «панувати над собою». 3. Потреба у пізнанні, в якій можна виділити три рівні: потреба в знаннях заради поліпшення добробуту і підвищення соціального статусу; потреба в знаннях заради більш повного оволодіння предметом діяльності; потреба в знаннях заради насолоди ними (естетика пізнання). 4. Потреба в спілкуванні, яка проявляється в різних сферах. 5. Потреба в красі.

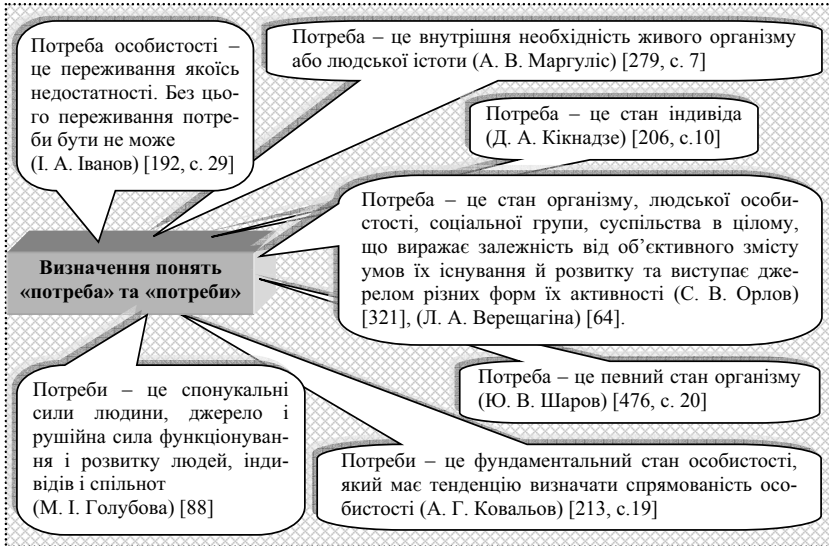
Разом з тим, на сучасному етапі розвитку людське суспільство досягло такої культури виробництва, що більшість населення не отримує достатнє фізичне навантаження. У зв'язку з цим актуальним стає питання про правомірність включення в класифікацію потреби в фізичному розвитку.

Відповідно до природи виникнення розрізняють, на думку М. І. Голубової, фізичні, соціальні та інтелектуальні потреби [88].

Фізичні потреби пов'язані з підтриманням фізичного життя людини. До них належать потреби в їжі, одязі, житлі, а також такі, у руховій активності, у сні та ін. Ці потреби задаються самою природою. Проте характер виробництва, соціальний устрій та конкретні умови, в яких знаходяться люди, накладають на них відбиток: ступінь їх розвитку, форми прояву, засоби задоволення видозмінюються та вдосконалюються в міру розвитку продуктивних сил і виробничих відносин [88].

Соціальні потреби виникають у зв'язку з функціонуванням людини в суспільстві. До них відноситься потреба у громадській діяльності, самовираженні, спілкуванні з людьми, забезпеченні соціальних прав та ін. Соціальні потреби з'являються в процесі діяльності людини як суспільного суб'єкта. На відміну від фізичних, соціальні потреби не задаються природою та не закладаються генетично, а з'являються у процесі становлення людини як особистості, її розвитку як члена суспільства [88].

Інтелектуальні потреби народжуються розумом людини і пов'язані з її інтелектуальною діяльністю. Це потреби в пізнанні навколишнього світу, освіти, підвищенні кваліфікації, різних видах творчої діяльності та ін. Як і соціальні, інтелектуальні потреби є

створеними суспільством, що розвиваються разом з розвитком людини, підвищенням її інтелектуального рівня, формуються в процесі становлення як особистості. Вирішальну роль у цьому відіграє суспільне середовище, в якому знаходиться і виховується людина [88].

Аналіз психологічної літератури та літератури з фізичної культури і спорту підтвердив недостатність досліджень, присвячених вивченню вольової сфери особистості студента, зокрема майбутнього фахівця з фізичного виховання та спорту.

З позицій сьогодення у зв'язку із зростанням професіоналізації спорту вищих досягнень і наступаючого відродження масового та юнацького спорту, вивчення основ процесу розвитку вольової активності у фізичній культурі та спорту, основ процесу вольової підготовки спортсменів з різних видів спорту з урахуванням їх індивідуальності та спортивної спеціалізації представляється, на думку Д. Ю. Жихарєва, важливим науково-дослідницьким завданням [169].

Під волею М. Д. Ходжаєва розуміє складний психічний процес, який викликає активність людини та спонукає її діяти спрямовано [462]. Воля є здатністю людини долати перешкоди, добиватися поставленої мети. Конкретно воля виступає в таких рисах характеру, як цілеспрямованість, рішучість, наполегливість та мужність, що сприяють формуванню ділових якостей особистості. Ці риси характеру можуть сприяти досягненню як суспільно корисних, так і антисуспільних цілей. Для цього важливо визначити мотив вольової поведінки людини.

Воля особистості, на думку В. В. Желанової, є «її суттєвим складником, що містить прості й синтетичні (морально-вольові) якості, які виконують регулятивну, стимулюючу та спонукальну функції» [167, с. 100]. Нам імпонує ця думка вченого.

Є. П. Ільїн вказує на те, що вольовими якостями особистості є особливості вольової регуляції, які проявляються в конкретних специфічних умовах, пов'язаних з характером труднощів, які долаються. [193, с.148]. Вольові якості вчений розділив на дві групи. На його думку, перша – включає цілеспрямованість, тривалість утримання спонукання, вольового зусилля (терплячість, завзятість, наполегливість), друга – самовладання (сміливість, витримку, рішучість) [193].

На думку В. В. Желанової, «якщо звернутися до усталеного в психологічній й педагогічній науці визначення навичок як автоматизованого виконання певних дій, які людина виконує багаторазово, є очевидним, що вони пов'язані з вольовою сферою особистості, яка передбачає сформованість певних морально-вольових якостей, таких, як-от: цілеспрямованість, ініціативність, організованість, дисциплінованість, наполегливість, витримка, рішучість, самостійність, сміливість, старанність» [167, с. 100].

Термін «потенціал» використовується для позначення сукупності особистісних можливостей людини для вирішення нею фахових завдань.

Грунтуючись на уявленнях Б. Ф. Ломова щодо структури психіки, можна назвати три основних потенціали людини, які характеризують її досягнення та саму можливість виконання діяльності. Це інтелектуальний, вольовий, комунікативний потенціали як базовий ресурс, який залежно від змісту потреб, мотивів, мети, професійного досвіду та професійної компетентності складає основу індивідуальних варіацій у діяльності [266, с. 176].

Інтелектуальний потенціал людини, на думку І. В. Волкова, включає в себе продуктивність, гнучкість, креативність, аналітичність, лабільність та адаптивність мислення [74]. Починаючи зі способів отримання інформації, її переробки, формування оцінки актуального стану реальності, прогнозу розвитку ситуацій і закінчуючи напрацюванням рішень, інтелектуальний потенціал забезпечує можливості пізнання навколишнього світу і себе в ньому.

Вольовий потенціал людини, на думку І. В. Волкова, визначає її можливості діяти активно, вимірювати ситуацію та реалізувати власні цілі та наміри [74]. Усі етапи цілестворення – сфєрхізації мотивів, усвідомлення та переживання актуальності мотиву, постановки цілі, вибору засобів, отримання результату, як вважає І. В. Волков, пов'язані у людини з проблемою вибору, тобто визначаються його вольовим потенціалом [74].

К. М. Шамлян розкриває вольовий потенціал особистості в умовах соціальних трансформацій [475].

Комунікативний потенціал людини, на думку І. В. Волкова, пов'язаний із визнанням її цінності та унікальності, готовністю і відкритістю до взаємодії, розвитком комунікативних умінь та навичок [74].

Однією з важливих проблем сучасного суспільства є проблема гуманізації відносин людини з оточуючими. Особливої актуальності набуває процес утвердження нових цінностей, головною з яких є формування і розвиток духовної культури особистості майбутнього фахівця. Невід'ємною частиною цього виду культури є емоційна зрілість, здатність до співпереживання, вміння розуміти і приймати іншого. Ключовою умовою даного процесу є емпатія, яка має особливе значення для професійної діяльності фахівців у сфері фізичної рекреації.

Психологи сьогодні багато говорять про проблему розвитку та формування емпатійності особистості, що відрізняється гнучкістю в спілкуванні, позитивним мисленням, здатністю до децентрації та альтруїстичної поведінки. У психології до емпатії відносять такі психічні явища, як співчуття, співпереживання, проникнення в світ переживань людей, розуміння людиною емоцій і почуттів інших, здатність уявляти себе на місці іншого та навіть рефлексія розуміння емоційних станів і переживань іншого.

З позицій сьогодення намічається тенденція відносити до емпатії переважно явища співчуття і співпереживання і вважати її процесом емоційним (рис. 2.10).

Найпоширенішим розумінням феномена емпатії, на думку Т. В. Василюшиної, є тлумачення останньої як «особливої здатності (властивості) суб'єкта до осягнення (відбиття, проникнення, входження, долучення, відгукуваності, прийняття, співучасті, співчуття) емоційних переживань (станів) і внутрішнього світу (думок) іншої людини, що дозволяє партнерам досягти взаємоузгодження позицій, взаємопорозуміння, обрати у відповідності з цим спільні засоби само- і взаєморегуляції у процесі міжособистісної взаємодії» [58, с.10].

Основними психологічними функціями емпатії, як вказують Т. І. Пашукова та Є. А. Троїцька, є: орієнтування в переживаннях іншого (людини або тварини) і синхронізація емоційних процесів того, хто переживає і спостерігає [334, с.198].

У своїх розвинутих формах емпатія, на думку І. А. Дружиніної, «стає психологічним механізмом розуміння особистості іншої людини і в цьому сенсі стає підґрунтям формування певної програми взаємодії з іншим» [143, с. 80].



Рис. 2.10. Визначення поняття «емпатія»

І. А. Дружиніна вказує на те, що «саме емпатія дозволяє ввести процес розвитку індивідуальності людини на рівень, який відповідає психологічним закономірностям суб'єкт-суб'єктної взаємодії людей, де передбачаються різні психологічні позиції учасників, активність обох сторін (при якій кожна не тільки від-

чуває вплив, але й сама в рівній мірі впливає на іншого), взаємне проникнення до світу почуттів та переживань один одного, прагнення до співчуття та активна взаємна гуманістична спрямованість» [143, с. 80].

Отже, для майбутніх фахівців з фізичного виховання та спорту емпатія стає професійно значущою якістю, завдячуючи наявності якої студенти здатні до співчуття та співпереживання іншим людям, які спрямовують свої зусилля на зміцнення та збереження здоров'я у процесі застосування засобів рекреаційно-оздоровчої діяльності.

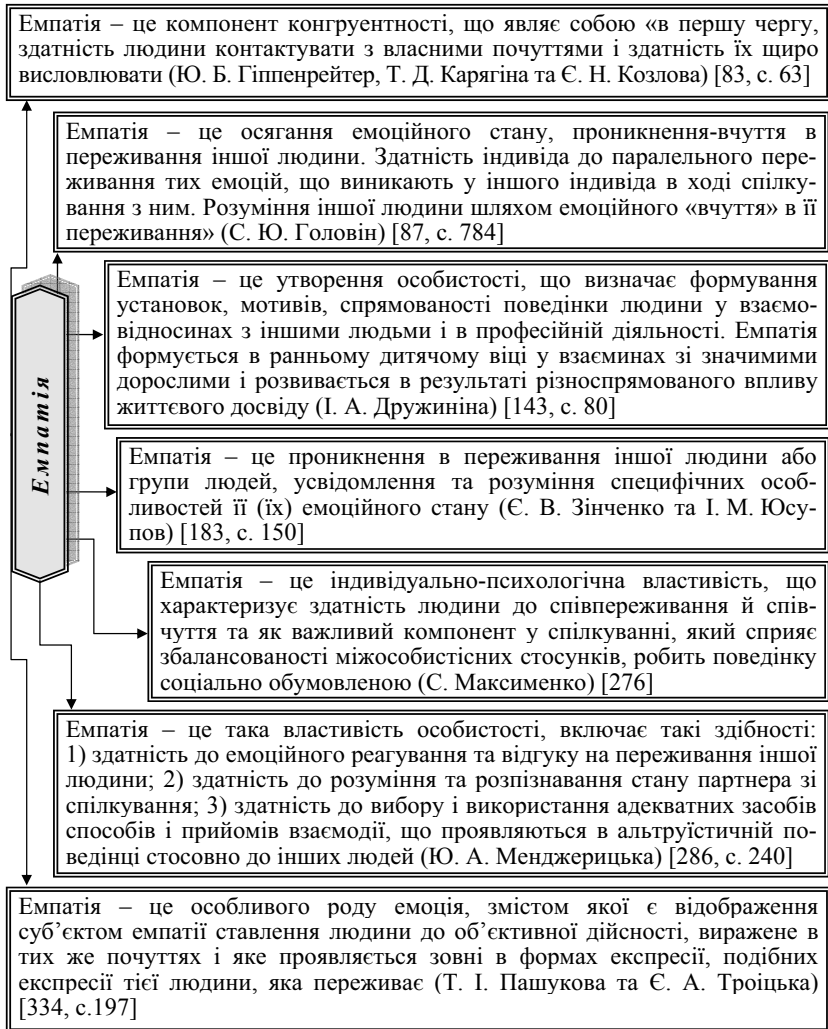
Пошук нових відчуттів, як вказує Т. Ю. Шварц, є базовою потребою людини, що супроводжує різні види та форми людської діяльності (спорт, хобі, навчання, комунікація), що має відповідне значення, оскільки стимулює емоції та уявлення, які впливають на соціальну самореалізацію особистості [479]. Виступаючи одним із елементів мотиваційно-потребнісної сфери, пошук нових відчуттів тісно пов'язаний з пошуком нових переживань [479]. Т. Ю. Шварц акцентує увагу на тому, що мотиви устремління до нових відчуттів можуть носити і суто гедоністичний характер, проявлятися в задоволенні / незадоволеності людиною своїм життям [479].

С. Г. Лафі та М. С. Меркулова вважають, що схильності до пошуку нових відчуттів передбачають і оцінку задоволення людиною якістю власного життя, але цей зв'язок є складним і опосередкованим різними соціально-психологічними факторами [252, с. 221].

У 1975 році М. Цукерман описав загальний патерн поведінки, пов'язаний зі схильністю до пошуку відчуттів, і визначив його як потребу в різноманітних нових враженнях і переживаннях, прагнення до соціально-фізичного ризику для досягнення цих вражень [479, с.139-149].

Поняття «пошук відчуттів» у сучасній психології розглядається як особистісна риса, яка виражається на поведінковому рівні. Так, у «Психології. Словнику» за загальною редакцією А. В. Петровського та М. Г. Ярошевського вказано, що пошук відчуттів характеризується як генералізована тенденція до пошуку раніше невідомих, різноманітних та інтенсивних відчуттів, переживань і піддавання себе фізичному ризику заради такого чуттєво-емоцій-

ного досвіду [363, с. 345]. Саме цей аспект обумовлює, як вказує Т. Ю. Шварц, значимість розробки відповідних діагностичних процедур, що дозволяють виявити й охарактеризувати патерни поведінки, опосередковані потребою в пошуку та інтерналізації нових відчуттів і вражень [479].

Отже, емоційно-вольовий компонент готовності майбутніх фахівців з фізичного виховання та спорту до рекреаційно-оздоровчої діяльності передбачає наявність у них потреби у схваленні, вольового потенціалу, емпатії та потреби у пошуках відчуттів.

Таким чином, нами розглянуто структуру готовності майбутніх фахівців з фізичного виховання та спорту до рекреаційно-оздоровчої діяльності, яка формується у закладах вищої освіти. До структурних компонентів готовності таких фахівців з фізичного виховання та спорту до рекреаційно-оздоровчої діяльності, яка формується у закладах вищої освіти, віднесено: мотиваційно-ціннісний, пізнавальний, процесуальний та емоційно-вольовий компоненти.

2.4. Критерії, показники та рівні сформованості готовності майбутніх фахівців з фізичного виховання та спорту до рекреаційно-оздоровчої діяльності

У нашому дослідженні ми виходимо з того, що критерій виражає сутність ознаки об'єкта, на основі якого можна спостерігати його стан, рівень сформованості та розвитку; оцінити та порівняти результати нашого наукового пошуку. Теоретичний аналіз наукової літератури та власний досвід викладацької діяльності дозволили нам визначити такі критерії сформованості готовності майбутніх фахівців з фізичного виховання та спорту до рекреаційно-оздоровчої діяльності, як мотиваційний, когнітивний, діяльнісний та особистісний (рис. 2.11).

Мотиваційний критерій сформованості готовності майбутніх фахівців з фізичного виховання та спорту до рекреаційно-оздоровчої діяльності відображає ступінь професійної спрямованості студентів на рекреаційно-оздоровчу діяльність, розуміння значення



Рис. 2.11. Критерії сформованості готовності майбутніх фахівців з фізичного виховання та спорту до рекреаційно-оздоровчої діяльності

професії у сфері фізичної рекреації, усвідомлення суспільної значущості рекреаційно-оздоровчої діяльності, сформованості позитивної мотивації до використання засобів рекреаційно-оздоровчої діяльності, інтересу та потреби щодо самовдосконалення у рекреаційно-оздоровчій діяльності, бажання використовувати сучасні технології рекреаційно-оздоровчої діяльності.

Показники мотиваційного критерію сформованості готовності майбутніх фахівців з фізичного виховання та спорту до рекреаційно-оздоровчої діяльності подано на рис. 2.12.

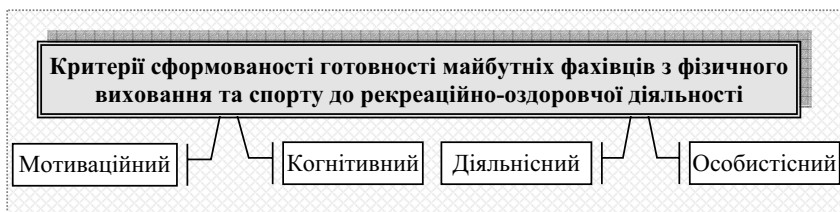

Рис. 2.12. Показники мотиваційного критерію сформованості готовності майбутніх фахівців з фізичного виховання та спорту до рекреаційно-оздоровчої діяльності

Низький рівень сформованості готовності майбутніх фахівців з фізичного виховання та спорту до рекреаційно-оздоровчої діяльності за мотиваційним критерієм характеризується відсутністю професійної спрямованості студентів на рекреаційно-оздоровчу діяльність, нерозумінням значення професії у сфері фізичної рекреації, неусвідомленням суспільної значущості рекреаційно-оздоровчої діяльності, відсутністю позитивної мотивації до використання засобів рекреаційно-оздоровчої діяльності, нестійким інтересом і невираженими потребами щодо самовдосконалення у рекреаційно-оздоровчій діяльності, невиявленими бажаннями використовувати сучасні технології рекреаційно-оздоровчої діяльності.

Середній рівень сформованості готовності майбутніх фахівців з фізичного виховання та спорту до рекреаційно-оздоровчої діяльності за мотиваційним критерієм характеризується вираженою професійною спрямованістю студентів на рекреаційно-оздоровчу діяльність, ситуативним розумінням значення професії у сфері фізичної рекреації, усвідомленням суспільної значущості рекреаційно-оздоровчої діяльності, позитивною мотивацією до використання засобів рекреаційно-оздоровчої діяльності, епізодичним інтересом і вираженими потребами щодо самовдосконалення у рекреаційно-оздоровчій діяльності, виявленими бажаннями використовувати сучасні технології рекреаційно-оздоровчої діяльності.

Високий рівень сформованості готовності майбутніх фахівців з фізичного виховання та спорту до рекреаційно-оздоровчої діяльності за мотиваційним критерієм характеризується яскраво вираженою професійною спрямованістю студентів на рекреаційно-оздоровчу діяльність, глибоким розумінням значення професії у сфері фізичної рекреації, ґрунтовним усвідомленням суспільної значущості рекреаційно-оздоровчої діяльності, яскраво вираженою позитивною мотивацією до використання засобів рекреаційно-оздоровчої діяльності, стійким інтересом та яскраво вираженими потребами щодо самовдосконалення у рекреаційно-оздоровчій діяльності, розвинутими бажаннями використовувати сучасні технології рекреаційно-оздоровчої діяльності.

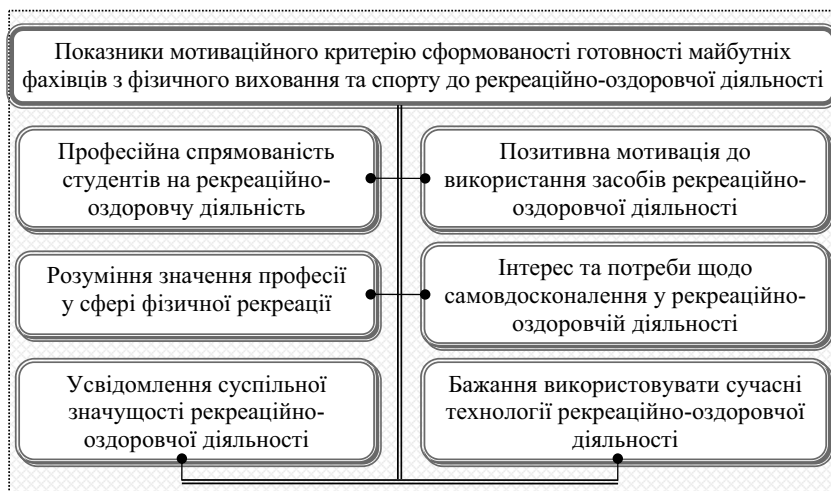
Когнітивний критерій сформованості готовності майбутніх фахівців з фізичного виховання та спорту до рекреаційно-оздоровчої діяльності відображає ступінь теоретичної обізнаності щодо

особливостей використання методів і засобів проведення рекреаційно-оздоровчої діяльності, володіння науковим тезаурусом у галузі фізичної рекреації.

Показниками когнітивного критерію сформованості готовності таких фахівців з фізичного виховання та спорту до рекреаційно-оздоровчої діяльності є: повнота, глибина та науковість знань щодо особливостей використання методів і засобів проведення рекреаційно-оздоровчої діяльності, володіння науковим тезаурусом у галузі фізичної рекреації, мета оволодіння новими знаннями щодо рекреаційно-оздоровчої діяльності (рис. 2.13).



Рис. 2.13. Показники когнітивного критерію сформованості готовності майбутніх фахівців з фізичного виховання та спорту до рекреаційно-оздоровчої діяльності

Низький рівень сформованості готовності майбутніх фахівців з фізичного виховання та спорту до рекреаційно-оздоровчої діяльності за когнітивним критерієм характеризується відсутністю знань щодо особливостей використання методів і засобів проведення рекреаційно-оздоровчої діяльності, неволодінням науковим тезаурусом у галузі фізичної рекреації. У студентів не спостерігається зацікавленість в оволодінні новими знаннями щодо рекреаційно-оздоровчої діяльності, лише з метою отримання заліку чи складання іспиту. Студенти відчувають труднощі у продукуванні власних суджень про значущість рекреаційно-оздоровчої діяльності.

Середній рівень сформованості готовності майбутніх фахівців з фізичного виховання та спорту до рекреаційно-оздоровчої діяльності за когнітивним критерієм характеризується поверхневими знаннями щодо особливостей використання методів і засобів проведення рекреаційно-оздоровчої діяльності. Студенти усвідомлено сприймають інформацію та грамотно оперують науковим тезаурусом у галузі фізичної рекреації. Їх зацікавленість в оволодінні новими знаннями щодо рекреаційно-оздоровчої діяльності стає основою розвитку потреб та інтересів. Вони здатні сформулювати та аргументувати мету власної рекреаційно-оздоровчої діяльності. Студенти продукують власні судження про значущість рекреаційно-оздоровчої діяльності.

Високий рівень сформованості готовності майбутніх фахівців з фізичного виховання та спорту до рекреаційно-оздоровчої діяльності за когнітивним критерієм характеризується міцними, глибокими та науковими знаннями щодо особливостей використання методів і засобів проведення рекреаційно-оздоровчої діяльності. Студенти регулярно читають наукову літературу зі спеціальності та ґрунтовно оперують науковим тезаурусом у галузі фізичної рекреації. У них яскраво виражена зацікавленість в оволодінні новими знаннями з теми. Вони усвідомлено та відповідально обирають мету власної рекреаційно-оздоровчої діяльності. Студенти автономні та самостійні у своїх оцінках і судженнях про значущість такої діяльності.

Діяльнісний критерій сформованості готовності майбутніх фахівців з фізичного виховання та спорту до рекреаційно-оздоровчої діяльності відображає ступінь сформованості професійно орієнтованих вмінь та навичок щодо проектування, планування та здійснення рекреаційно-оздоровчої діяльності, орієнтації у використанні засобів рекреаційно-оздоровчої діяльності, володіння сучасними технологіями рекреаційно-оздоровчої діяльності, використання набутих знань при вирішенні поставлених завдань, створення власного стилю при роботі у галузі фізичної рекреації, здатності до організації рекреаційно-оздоровчої діяльності.

Показниками діяльнісного критерію сформованості готовності майбутніх фахівців з фізичного виховання та спорту до рекреаційно-оздоровчої діяльності є: професійно орієнтовані вміння та

навички щодо проектування, планування та здійснення рекреаційно-оздоровчої діяльності, орієнтація у використанні засобів рекреаційно-оздоровчої діяльності, володіння сучасними технологіями рекреаційно-оздоровчої діяльності, використання набутих знань при вирішенні поставлених завдань, здатності до створення власного стилю при роботі у галузі фізичної рекреації, здатність до організації рекреаційно-оздоровчої діяльності (рис. 2.14).



Рис. 2.14. Показники діяльнісного критерію сформованості готовності майбутніх фахівців з фізичного виховання та спорту до рекреаційно-оздоровчої діяльності

Низький рівень сформованості готовності майбутніх фахівців з фізичного виховання та спорту до рекреаційно-оздоровчої діяльності за діяльнісним критерієм характеризується відсутністю професійно орієнтованих умінь та навичок щодо проектування, планування та здійснення рекреаційно-оздоровчої діяльності. Студенти не орієнтуються у використанні засобів такої діяльності. Вони відчують труднощі у застосуванні знань, умінь та навичок при вирішенні професійних завдань у галузі фізичної рекреації. Студенти не намагаються створити власний стиль при роботі у галузі фізичної рекреації. У них не розвинена здатність до організації рекреаційно-оздоровчої діяльності.

Середній рівень сформованості готовності майбутніх фахівців з фізичного виховання та спорту до рекреаційно-оздоровчої діяльності за діяльнісним критерієм характеризується вираженими професійно орієнтованими вміннями та навичками щодо проектування, планування та здійснення рекреаційно-оздоровчої діяльності. Студенти добре орієнтуються у використанні засобів такої діяльності. Вони намагаються вирішити поставлені завдання з використанням різних засобів, проявляючи при цьому активність та ініціативність. Студенти намагаються створити власний стиль при роботі у галузі фізичної рекреації. У них розвинена здатність до організації рекреаційно-оздоровчої діяльності.

Високий рівень сформованості готовності майбутніх фахівців з фізичного виховання та спорту до рекреаційно-оздоровчої діяльності за діяльнісним критерієм характеризується яскраво вираженими професійно орієнтованими вміннями та навичками щодо проектування, планування та здійснення рекреаційно-оздоровчої діяльності. Студенти вільно орієнтуються у використанні засобів такої діяльності. Вони ґрунтовно та усвідомлено володіють сучасними технологіями рекреаційно-оздоровчої діяльності, вільно, усвідомлено та творчо використовують набуті знання при вирішенні поставлених завдань. У них яскраво виражена потреба до самопізнання, саморозвитку та творчої реалізації можливостей у галузі фізичної рекреації. Студенти максимально спрямовують зусилля на створення власного стилю при роботі у галузі фізичної рекреації. Вони мають стійку здатність до організації рекреаційно-оздоровчої діяльності.

Особистісний критерій сформованості готовності майбутніх фахівців з фізичного виховання та спорту до рекреаційно-оздоровчої діяльності відображає ступінь сформованості особистісних якостей зокрема, потреби у схваленні, вольового потенціалу, емпатії та потреби у пошуках відчуттів, необхідних для здійснення рекреаційно-оздоровчої діяльності.

Показниками особистісного критерію сформованості готовності майбутніх фахівців з фізичного виховання та спорту до рекреаційно-оздоровчої діяльності є: особистісні якості, зокрема потреба у схваленні, вольовий потенціал, емпатія та потреба у пошуках відчуттів, необхідних для здійснення рекреаційно-оздоровчої діяльності.

Низький рівень сформованості готовності майбутніх фахівців з фізичного виховання та спорту до рекреаційно-оздоровчої діяльності за особистісним критерієм характеризується слабким розвитком таких особистісних якостей, як: потреба у схваленні, вольовий потенціал, емпатія та потреба у пошуках відчуттів, необхідних для здійснення рекреаційно-оздоровчої діяльності.

Середній рівень сформованості готовності майбутніх фахівців з фізичного виховання та спорту до рекреаційно-оздоровчої діяльності за особистісним критерієм характеризується розвитком таких особистісних якостей, як: потреба у схваленні, вольовий потенціал, емпатія та потреба у пошуках відчуттів, необхідних для здійснення рекреаційно-оздоровчої діяльності. Робота у галузі фізичної рекреації пов'язана з відчуттям психологічного комфорту та з підвищенням кваліфікації.



Рис. 2.15. Показники особистісного критерію сформованості готовності майбутніх фахівців з фізичного виховання та спорту до рекреаційно-оздоровчої діяльності

Високий рівень сформованості готовності майбутніх фахівців з фізичного виховання та спорту до рекреаційно-оздоровчої діяльності за особистісним критерієм характеризується глибиною розвитку таких особистісних якостей, як: потреба у схваленні, вольовий потенціал, емпатія та потреба у пошуках відчуттів, необхідних для здійснення рекреаційно-оздоровчої діяльності. Робота у галузі фізичної рекреації пов'язана зі стійким відчуттям емоційної активності, психологічного комфорту, з впевненістю та підвищенням соціального статусу й кваліфікації.

Охарактеризуємо рівні (низький, середній, високий) сформованості готовності майбутніх фахівців з фізичного виховання та спорту до рекреаційно-оздоровчої діяльності.

Низький рівень сформованості готовності майбутніх фахівців з фізичного виховання та спорту до рекреаційно-оздоровчої діяльності характеризується відсутністю професійної спрямованості студентів на рекреаційно-оздоровчу діяльність, нерозумінням значення професії у сфері фізичної рекреації, неусвідомленням суспільної значущості рекреаційно-оздоровчої діяльності, відсутністю позитивної мотивації до використання засобів рекреаційно-оздоровчої діяльності, нестійким інтересом і невираженими потребами щодо самовдосконалення у рекреаційно-оздоровчій діяльності, невиявленими бажаннями використовувати сучасні технології рекреаційно-оздоровчої діяльності; відсутністю знань щодо особливостей використання методів і засобів проведення рекреаційно-оздоровчої діяльності, неволодінням науковим тезаурусом у галузі фізичної рекреації. У студентів не спостерігається зацікавленість в оволодінні новими знаннями щодо рекреаційно-оздоровчої діяльності, лише з метою отримання заліку чи складання іспиту. Студенти відчують труднощі у продукуванні власних суджень про значущість такої діяльності. У них відсутні професійно орієнтовані вміння та навички щодо проектування, планування та здійснення рекреаційно-оздоровчої діяльності. Студенти не орієнтуються у використанні засобів такої діяльності. Вони відчують труднощі у застосуванні знань, вмінь та навичок при вирішенні професійних завдань у галузі фізичної рекреації. Студенти не намагаються створити власний стиль при роботі у цій галузі. У них не розвинена здатність до організації рекреаційно-оздоровчої діяльності. У них слабо розвинені такі особистісні якості, як: потреба у схваленні, вольовий потенціал, емпатія та потреба у пошуках відчуттів, необхідних для здійснення рекреаційно-оздоровчої діяльності.

Середній рівень сформованості готовності майбутніх фахівців з фізичного виховання та спорту до рекреаційно-оздоровчої діяльності характеризується вираженою професійною спрямованістю студентів на рекреаційно-оздоровчу діяльність, ситуативним розумінням значення професії у сфері фізичної рекреації, усвідом-

ленням суспільної значущості рекреаційно-оздоровчої діяльності, позитивною мотивацією до використання засобів рекреаційно-оздоровчої діяльності, епізодичним інтересом і вираженими потребами щодо самовдосконалення у рекреаційно-оздоровчій діяльності, виявленими бажаннями використовувати сучасні технології рекреаційно-оздоровчої діяльності; поверхневими знаннями щодо особливостей використання методів і засобів проведення рекреаційно-оздоровчої діяльності. Студенти усвідомлено сприймають інформацію та грамотно оперують науковим тезаурусом у галузі фізичної рекреації. Їх зацікавленість в оволодінні новими знаннями щодо рекреаційно-оздоровчої діяльності стає основою розвитку потреб та інтересів. Вони здатні сформулювати та аргументувати мету власної рекреаційно-оздоровчої діяльності. Студенти продукують власні судження про значущість такої діяльності. Вони мають виражені професійно орієнтовані вміння та навички щодо проектування, планування та здійснення рекреаційно-оздоровчої діяльності. Студенти добре орієнтуються у використанні засобів такої діяльності. Вони пробують вирішити поставлені завдання з використанням різних засобів, проявляючи при цьому активність та ініціативність. Студенти пробують створити власний стиль при роботі у галузі фізичної рекреації. У них розвинена здатність до організації рекреаційно-оздоровчої діяльності. У них розвинені такі особистісні якості, як: потреба у схваленні, вольовий потенціал, емпатія та потреба у пошуках відчуттів, необхідних для здійснення рекреаційно-оздоровчої діяльності. Робота у галузі фізичної рекреації пов'язана з відчуттям психологічного комфорту та з підвищенням кваліфікації.

Високий рівень сформованості готовності майбутніх фахівців з фізичного виховання та спорту до рекреаційно-оздоровчої діяльності характеризується яскраво вираженою професійною спрямованістю студентів на рекреаційно-оздоровчу діяльність, глибоким розумінням значення професії у сфері фізичної рекреації, ґрунтовним усвідомленням суспільної значущості рекреаційно-оздоровчої діяльності, яскраво вираженою позитивною мотивацією до використання засобів рекреаційно-оздоровчої діяльності, стійким інтересом та яскраво вираженими потребами щодо самовдосконалення у рекреаційно-оздоровчій діяльності, розвинутими ба-

жаннями використовувати сучасні технології рекреаційно-оздоровчої діяльності. Вони володіють міцними, глибокими та науковими знаннями щодо особливостей використання методів і засобів проведення такої діяльності. Студенти регулярно читають наукову літературу зі спеціальності та ґрунтовно оперують науковим тезаурусом у галузі фізичної рекреації. У них яскраво виражена зацікавленість в оволодінні новими знаннями щодо рекреаційно-оздоровчої діяльності. Вони усвідомлено та відповідально обирають мету власної рекреаційно-оздоровчої діяльності. Студенти автономні та самостійні у своїх оцінках і судженнях про значущість такої діяльності. У них яскраво виражені професійно орієнтовані вміння та навички щодо проектування, планування та здійснення рекреаційно-оздоровчої діяльності. Студенти вільно орієнтуються у використанні засобів такої діяльності. Вони ґрунтовно та усвідомлено володіють сучасними технологіями рекреаційно-оздоровчої діяльності, вільно, усвідомлено та творчо використовують набуті знання при вирішенні поставлених завдань. У них яскраво виражена потреба до самопізнання, саморозвитку та творчої реалізації можливостей у галузі фізичної рекреації. Студенти максимально спрямовують зусилля на створення власного стилю при роботі у цій галузі. Вони мають стійку здатність до організації рекреаційно-оздоровчої діяльності. У них глибоко розвинені такі особистісні якості, як: потреба у схваленні, вольовий потенціал, емпатія та потреба у пошуках відчуттів, необхідних для здійснення рекреаційно-оздоровчої діяльності. Робота у галузі фізичної рекреації пов'язана зі стійким відчуттям емоційної активності, психологічного комфорту, з упевненістю та підвищенням соціального статусу й кваліфікації.

Таким чином, нами охарактеризовано критерії, показники та рівні сформованості готовності майбутніх фахівців з фізичного виховання та спорту до рекреаційно-оздоровчої діяльності.

Висновки до другого розділу

Дослідження, яке здійснювалося протягом 2007-2018 років, складалося з чотирьох етапів.

На аналітичному етапі (2007-2010 роки) аналізувалася наукова література з питань, пов'язаних з професійною підготовкою майбутніх фахівців з фізичного виховання та спорту до рекреаційно-оздоровчої діяльності; формулювався категоріальний апарат дослідження та визначалися об'єкт, предмет, загальна гіпотеза, мета та завдання дослідження; з'ясовувався понятійний апарат щодо освітанської складової професійної підготовки майбутніх фахівців з фізичного виховання та спорту до рекреаційно-оздоровчої діяльності; розглядався науковий тезаурус щодо спеціальної складової професійної підготовки фахівців з фізичного виховання та спорту до рекреаційно-оздоровчої роботи; здійснювався ретроспективний аналіз навчальних планів підготовки фахівців для галузі фізичного виховання та спорту.

Загальна гіпотеза базується на твердженні, що підготовка фізкультурних кадрів у закладах вищої освіти буде якісною та успішною, якщо у навчально-виховний процес впровадити розроблену та теоретично обґрунтовану систему професійної підготовки майбутніх фахівців з фізичного виховання та спорту до рекреаційно-оздоровчої діяльності.

На пошуковому етапі (2010-2011 роки) теоретично обґрунтовувалися сутність і структура професійної підготовки майбутніх фахівців з фізичного виховання та спорту до рекреаційно-оздоровчої діяльності; вивчався зарубіжний досвід професійної підготовки майбутніх фахівців з фізичного виховання та спорту в різних країнах; визначалися критерії, показники та рівні сформованості готовності майбутніх фахівців з фізичного виховання та спорту до рекреаційно-оздоровчої діяльності; з'ясовувалися методологічні підходи до професійної підготовки майбутніх фахівців з фізичного виховання та спорту до рекреаційно-оздоровчої діяльності.

Емпіричний етап (2012-2017 роки) був пов'язаний з розробленням і теоретичним обґрунтуванням концепції та моделі професійної підготовки майбутніх фахівців з фізичного виховання та

спорту до рекреаційно-оздоровчої діяльності; з виявленням педагогічних умов професійної підготовки майбутніх фахівців з фізичного виховання та спорту до рекреаційно-оздоровчої діяльності. На цьому етапі було проведено констатувальний та формувальний етапи педагогічного експерименту; здійснювалася апробація результатів дослідження на науково-практичних конференціях.

На підсумковому етапі (2017-2018 роки) якісно та кількісно проаналізовано результати педагогічного експерименту; підбито підсумки дослідно-експериментальної роботи.

У розділі охарактеризовано методики оцінювання рівнів сформованості готовності майбутніх фахівців з фізичного виховання та спорту до рекреаційно-оздоровчої діяльності: оцінювання за мотиваційним критерієм – відповідно до тесту-опитувальника «Потреба у досягненні мети» за Ю. М. Орловим; оцінювання за когнітивним критерієм – відповідно до розроблених автором тестових завдань для визначення рівня сформованості знань майбутніх фахівців з фізичного виховання та спорту з готовності до рекреаційно-оздоровчої діяльності; оцінювання за діяльнісним критерієм – відповідно до розробленої автором «Картки оцінювання за діяльнісним критерієм рівня сформованості готовності майбутніх фахівців фізичного виховання та спорту до рекреаційно-оздоровчої діяльності»; оцінювання за особистісним критерієм – відповідно до оцінювання: рівнів сформованості потреби у схваленні (за П. К. Дугласом і Д. А. Марлоу; Ю. Л. Ханінім); рівнів сформованості вольового потенціалу (за Н. Фетискіним); рівнів сформованості емпатії (за І. М. Юсуповим); рівнів сформованості потреби у пошуках відчуттів (за М. Цукерманом).

Вказано, що на сучасному етапі розвитку українського суспільства важливим є з'ясування передумов та надбань української вищої школи з питань підготовки кадрів для сфери фізичної рекреації.

Акцентовано увагу на тому, що для педагогічної діагностики рівнів сформованості готовності майбутніх фахівців з фізичного виховання та спорту до рекреаційно-оздоровчої діяльності за визначеними критеріями було розроблено комп'ютерну програму «ДПМ: моніторинг рівнів сформованості готовності майбутніх фахівців з фізичного виховання та спорту до рекреаційно-оздоров-

чої діяльності» (у співавторстві з Є. Н. Приступою та Є. І. Мельником).

У розділі проаналізовано навчальні плани підготовки фахівців з фізичного виховання та спорту інститутами фізичної культури колишнього СРСР загалом і Львівським інститутом фізичної культури (з позицій сьогодення Львівським державним університетом фізичної культури) зокрема.

В 1999 році у Львівському державному інституті фізичної культури здійснювалася підготовка фахівців зі спеціальності 7.010201 «Фізичне виховання». У циклі професійної та практичної підготовки навчального плану серед дисциплін виокремлювалися дисципліни спеціалізації «Рекреаційно-оздоровча діяльність» загальним обсягом 432 години, з яких 100 годин – лекції, 188 годин – практичні заняття та 144 години – самостійна робота. Навчання за програмою спеціалізації «Рекреаційно-оздоровча діяльність» базувалося на знаннях, які студенти отримали з валеології, гігієни, анатомії, фізіології, педагогіки, психології, основ краєзнавчо-туристичної роботи, організації та методики спортивно-оздоровчої роботи, історії фізичної культури тощо.

У 2001 році у навчальному плані Львівського державного інституту фізичної культури зі спеціальності 7.010201 «Фізичне виховання» було вилучено дисципліну «Організація і методика спортивно-виховної роботи у дитячих і молодіжних організаціях» та залучено нову дисципліну «Сучасні технології рекреаційно-оздоровчої роботи», важливу для підготовки кадрів для сфери фізичної рекреації, загальним обсягом 54 години, з яких 16 годин – лекції, 20 годин – семінари і 18 годин – самостійна робота. У циклі професійної та практичної підготовки залишилися дисципліни спеціалізації за вибором «Рекреаційно-оздоровча діяльність», проте їх обсяг суттєво зменшився. Так, загальна кількість годин, відведених на їх вивчення, зменшилася з 432 годин до 162 годин, з них лекції – з 100 годин до 20 годин, практичні заняття – з 188 годин до 88 годин і самостійна робота – з 144 годин до 54 годин.

У 2007 році Львівський державний інститут фізичної культури здійснював уже підготовку бакалаврів за напрямом підготовки 0102 «Фізичне виховання та спорт» за спеціальністю 6.010201 «Фізичне виховання» та кваліфікацією «фахівець з фізичного виховання і спорту».

У 2011 році Львівський державний інститут фізичної культури готував фахівців галузі знань 0102 «Фізичне виховання, спорт і здоров'я людини». Навчальний план підготовки за напрямом 6.010201 – фізичне виховання освітнього рівня «бакалавр» був розрахований на 4-річний термін навчання і присвоєння випускникам кваліфікації «фахівець фізичного виховання та спорту».

У 2014 році Львівський державний університет фізичної культури отримав ліцензію на підготовку фахівців освітньо-кваліфікаційного рівня «магістр» із галузі знань 0102 «Фізичне виховання, спорт і здоров'я людини» зі спеціальності 8.01020303 «Фітнес і рекреація». У 2015 році в університеті було здійснено перший прийом магістрів на навчання за даною спеціальністю.

Аналіз наукової літератури та власний досвід викладацької діяльності дозволив у структурі готовності майбутніх фахівців з фізичного виховання та спорту до рекреаційно-оздоровчої діяльності виділити такі компоненти, як мотиваційно-ціннісний, пізнавальний, процесуальний та емоційно-вольовий. Вказано на їх власну підструктуру, взаємозв'язок і взаємозалежність.

Визначено критерії (мотиваційний, когнітивний, діяльнісний та особистісний), показники та рівні (низький, середній, високий) сформованості готовності майбутніх фахівців з фізичного виховання та спорту до рекреаційно-оздоровчої діяльності.

Підкреслено, що з'ясування методичних засад та історичних аспектів стало підґрунтям для розроблення системи професійної підготовки майбутніх фахівців з фізичного виховання та спорту до рекреаційно-оздоровчої діяльності.

Розділ 3

ЗАКОРДОННИЙ ДОСВІД ПРОФЕСІЙНОЇ ПІДГОТОВКИ МАЙБУТНІХ ФАХІВЦІВ ФІЗИЧНОГО ВИХОВАННЯ ТА СПОРТУ ДО РЕКРЕАЦІЙНО-ОЗДОРОВЧОЇ ДІЯЛЬНОСТІ

3.1. Польський досвід підготовки фізкультурних кадрів до рекреаційно-оздоровчої діяльності

У сучасний період у нашій державі тривають дискусії навколо проблем вищої школи. Адже вища освіта – це основа духовного розвитку людини і суспільства та економічного зміцнення держави. Від якості розбудови її системи залежить інтенсивність відтворення інтелектуального потенціалу народу, його місце в світовій спільноті. Саме тому здійснюються спроби підвищити її ефективність та інтегрувати в європейський освітній простір. Вважаємо, що знайти оптимальний шлях можливо, якщо врахувати власний досвід професійної підготовки майбутніх фахівців з фізичного виховання та спорту та здобутки інших країн. На цьому тлі природним є зростання інтересу до міжнародного досвіду.

У Польщі, так, як і в будь-якій країні світу, є державні та приватні заклади вищої освіти. При цьому отриманий диплом будь-якого з типів університету має однакову престижність, а саме навчання – якість. Адже всі заклади вищої освіти Польщі базуються на однаковому освітньому процесі в плані подачі матеріалу, організації умов для розвитку практичних навичок і механізму контролю за рівнем отриманих знань [532].

Зклади вищої освіти Польщі представлені університетами, інститутами, вищими школами та академіями. За спеціалізацією їх можна розділити на технічні, медичні, суспільно-економічні, спортивні та бізнесові [532].

Диплом, отриманий у будь-якому польському закладі вищої освіти, – це документ, який робить можливими успішні пошуки роботи за кордоном для кожного випускника. Завдяки тому, що польська освіта відповідає нормам і стандартам Болонської системи, отриманий після завершення навчання диплом визнається на всій території Європи та за її межами. При бажанні можна отримати англomовну версію документа (диплому).

Система навчання кадрів для сфери фізичної культури і спорту є важливою складовою інституту освіти в європейських країнах. У Польщі підготовка майбутніх фахівців з фізичного виховання та спорту здійснюється у державних і приватних закладах вищої освіти. До державних навчальних закладів, які здійснюють підготовку фізкультурних кадрів, відносяться академії фізичного виховання, факультети у класичних і технічних університетах.

У Польщі професійна підготовка майбутніх фахівців з фізичного виховання та спорту здійснюється у таких шести профільних академіях: Академія фізичного виховання імені Юзефа Пілсудського у Варшаві (Akademia Wychowania Fizycznego Józefa Piłsudskiego w Warszawie) [509], Академія фізичного виховання Броніслава Чеха у Кракові (Akademia Wychowania Fizycznego Bronisława Czecha w Krakowie) [507], Академія фізичного виховання ім. Єжі Кукучки в Катовіцах (Akademia Wychowania Fizycznego im. Jerzego Kukuczki w Katowicach) [510], Академія фізичного виховання у Вроцлаві (Akademia Wychowania Fizycznego we Wrocławiu) [511], Академія фізичного виховання і спорту ім. Енджея Снядецького у Гданську (Akademia Wychowania Fizycznego i Sportu im. Jędrzej Snieadecki w Gdańsku) [506], Академія фізичного виховання імені Євгеніуша П'ясецького в Познані (Akademia Wychowania Fizycznego im. Eugeniusza Piasecki w Poznaniu) [508].

Також підготовку майбутніх фахівців з фізичного виховання та спорту здійснюють такі інші заклади вищої освіти Польщі, як Державна вища професійна школа імені Станіслава Пігоня в Кросьне (Państwowa Wyższa Szkoła Zawodowa im. Stanisława Pignonia w Krośnie) [536], Університет Жешова (Uniwersytet Rzeszowski) [548], Ополеський технологічний університет (Politechnika Opolska) [540].

У більшості названих вище закладів вищої освіти Польщі існують такі освітні напрямки, як: фізичне виховання, фізіотерапія, туризм і рекреація.

Для розуміння особливостей системи підготовки майбутніх фахівців з фізичного виховання і спорту в Польщі наведемо визначення освітніх рівнів (ступенів). Так, I освітній рівень (ліцензіат) – це трирічне навчання та здобуття ступеня бакалавра. II освітній рівень – це дворічне навчання та здобуття ступеня магістра. Післядипломне навчання – поглиблена програма для тих, хто вже отримав ступінь бакалавра чи магістра. III освітній рівень – підготовка та здобуття докторських ступенів.

Ще однією відмінною рисою, притаманною навчальним планам підготовки кадрів усіх освітніх рівнів Польщі, є те, що у них використовують термін «предмет», а не «дисципліна», як прийнято у навчальних планах закладів вищої освіти України.

Академія фізичного виховання Броніслава Чеха у Кракові (Akademia Wychowania Fizycznego Bronisława Czecha w Krakowie) – це державний заклад вищої освіти в Польщі, історія якого бере початок ще з 1893 року [507]. На сьогоднішній день Академія є закладом вищої освіти з повними академічними правами, який має стабільний професорсько-викладацький склад, сучасну матеріально-технічну базу та хороші перспективи для подальшого розвитку.

В Академії діє три факультети: фізичного виховання і спорту (Wychowania Fizycznego i Sportu), туризму і рекреації (Turystyki i Rekreacji) та фізичної реабілітації (Rehabilitacji Ruchowej); працюють 2 інститути (Інститут фізіології людини, Інститут мистецтв), 20 відділень, 44 науково-дослідні та навчальні об'єкти, 3 науково-дослідні лабораторії. Академія налічує близько 550 штатних працівників та майже 4500 студентів [507].

У 2013 році Європейська комісія надала Академії програму «Хартія Erasmus для вищої освіти 2014-2020» («Charter for Higher Education 2014-2020»), яка дозволяє брати участь у новій програмі ЄС «Erasmus+» та встановлює загальну структуру якості для співпраці на європейському та міжнародному рівнях. Цей грант дозволяє: подати заявку на співфінансування всіх міжнародних заходів, передбачених новою програмою «Erasmus+»; зобов'язує дотримуватися положень, що містяться в Європейській політичній заяві.

Для нашого дослідження важливим є те, що випускники факультету туризму і рекреації готові організувати роботу та здійс-

новати проекти у сфері туризму та рекреації; готувати туристичні та рекреаційні пропозиції для різних груп населення; вести власний бізнес і працювати у туристичних підприємствах і готелях, спортивно-оздоровчих центрах, а також у різних типах організацій та закладів, що здійснюють діяльність у сфері рекреації (в асоціаціях фізичної культури та культурних центрах). Студенти також отримують кваліфікацію інструктора рекреації з певних видів спорту: аеробіка, фітнес, плавання, вітрильний спорт, віндсерфінг, катання на лижах і сноуборді, скелелазіння та командні ігри і навчання, необхідні для виконання завдань гіда.

Навчальний план підготовки бакалавра за напрямом «Туризм і рекреація» розрахований на 3 роки і становить 180 кредитів ECTS. Студент для успішного завершення бакалаврату повинен одержати знання в галузі медицини, здоров'я і фізкультури (144 кредити), соціальних наук (18 кредитів), гуманітарних і природничих наук (по 9 кредитів).

Упродовж першого семестру студенти вивчають такі загальні предмети, як: «Біологічний розвиток людини» (5 кредитів); «Туристична географія» (6 кредитів), «Основи туризму» (4 кредити), «Основи рекреації» (4 кредити), «Економіка» (6 кредитів), «Фізичне виховання» (1 кредит), «Іноземна мова I» (1 кредит), «Іноземна мова II» (1 кредит), «Планування професійного розвитку» (1 кредит), «Перша медична допомога» (1 кредит).

Протягом другого семестру студенти першого курсу вивчають такі предмети, як: «Фізіологія людини» (6 кредитів), «Психологія» (6 кредитів), «Прикладна інформатика» (2 кредити), «Право» (6 кредитів), «Активний туризм» (2 кредити), «Біологічне відновлення» (2 кредити), «Економіка туризму і рекреації» (4 кредити), «Фізичне виховання» (1 кредит), «Іноземна мова I» (1 кредит), «Іноземна мова II» (1 кредит). На перший навчальний рік відведено 60 кредитів ECTS.

Студенти другого року навчання вивчають такі загальні предмети, як: «Управління» (3 кредити), «Педагогіка вільного часу» (3 кредити), «Історія архітектури та мистецтва» (6 кредитів), «Харчування людини» (2 кредити), «Краєзнавство» (3 кредити), «Природознавство» (4 кредити), «Історія туризму і рекреації» (4 кредити), «Організація туристичного руху» (4 кредити), «Основи бухгалтерського

обліку» (3 кредити), «Маркетинг туристичних і рекреаційних послуг» (4 кредити), «Готельна справа» (2 кредити), «Фізичне виховання» (1 кредит), «Інструкторська спеціалізація» (заняття поєднуються з практичною підготовкою у таборах) (2 кредити), «Професійна діяльність» (2 кредити), «Іноземна мова І» (2 кредити), «Іноземна мова ІІ» (2 кредити), «Туристичний збір» тривалістю 10 днів (3 кредити). Усього 50 кредитів ECTS.

Нам імпонує те, що студенти спрямовують свої зусилля на оволодіння знаннями, вміннями та навичками з таких предметів, як: «Педагогіка вільного часу» (3 кредити), «Історія туризму і рекреації» (4 кредити), «Організація туристичного руху» (4 кредити), «Маркетинг туристичних і рекреаційних послуг» (4 кредити) та «Професійна діяльність» (2 кредити). Вивчення цих предметів є важливим для підготовки до ефективного проведення рекреаційно-оздоровчої діяльності.

Випускники програми бакалаврату за напрямом «Туризм і рекреація» вивчають такі загальні предмети, як: «Філософія» (6 кредитів), «Гігієна» (4 кредити), «Екологія і охорона навколишнього середовища» (6 кредитів), «Дитячий та молодіжний туризм» (4 кредити), «Інструкторська спеціалізація» (заняття поєднуються з практичною підготовкою у таборах) (4 кредити), «Іноземна мова І» (2 кредити), «Дипломний проект» (6 кредитів). Усього на загальні предмети на третьому курсі відведено 32 кредити ECTS.

Кількість загальних навчальних предметів упродовж трьох років навчання складає 36 дисциплін загальним обсягом 142 кредити ECTS.

Окрім загальних дисциплін, навчальний план включає предмети спеціальності, які студенти вивчають упродовж 4, 5 і 6 семестрів навчання. Так, навчальним планом за 2016 рік передбачено шість спеціальностей на бакалавраті, зокрема: «Е-бізнес у туризмі» («E-Biznes w Turystyce»), «Обслуговування туристичного руху» («Obsługa Ruchu Turystycznego»), «Готельна справа» («Hotelarstwo»), «Фізична рекреація» («Rekreacja Ruchowa»), «Пригодницький туризм» («Turystyka Przygodowa») та «Психосоматичне відновлення» («Odnowa Psychosomatyczna»). У межах кожної спеціальності передбачено від 8 до 10 предметів загальним обсягом 38 кредитів ECTS.

Для нашого дослідження важливим є те, що серед спеціальностей на бакалавраті є «Фізична рекреація» («Rekreacja Ruchowa»), змістове наповнення якої відображено у таблиці 3.1.

Таблиця 3.1

Фрагмент навчального плану підготовки бакалаврів з туризму і рекреації за спеціальністю «Фізична рекреація» («Rekreacja Ruchowa») Академії фізичного виховання Броніслава Чеха (Akademia Wychowania Fizycznego Bronisława Czecha)

№ з/п	Предмети за спеціальністю	Кількість годин	Семестр	Кредити ECTS
1	Методика фізичної рекреації (Metodyka rekreacji ruchowej)	105	4, 5, 6	10
2	Геронтологія (Gerontologia)	30	5	4
3	Оздоровча рекреація (Rekreacja zdrowotna)	45	6	5
4	Організація та експлуатація рекреаційних комплексів (Organizacja i funkcjonowanie jednostek rekreacyjnych)	42	6	4
5	Релаксаційні заняття (Ćwiczenia relaksacyjne)	15	5	1
6	Танцювальні форми відпочинку (Taneczne formy rekreacji)	30	4	2
7	Практика за спеціальністю (Praktyka specjalnościowa)	160	5	6
8	Дипломний семінар (Seminarium dyplomowe)	45	5,6	6
	Разом	472		38

У навчальному плані передбачено 8 предметів зі спеціальності «Фізична рекреація» загальним обсягом 472 години (38 кредитів ECTS), з яких 172 години практики (12 годин з дисципліни «Організація та експлуатація рекреаційних комплексів») і 160 годин на практику зі спеціальності).

Другий ступінь навчання на факультеті туризму і рекреації дозволяє отримати диплом магістра. Випускники магістратури здатні

до управління колективами людей у сфері туризму і рекреації. Вони володіють знаннями та навичками для самостійної управлінської діяльності у цій сфері.

Навчальний план другого ступеня для магістрів з туризму і рекреації містить 17 загальних предметів і 8-9 предметів за такими спеціальностями: «Управління туристичним бізнесом» («Zarządzenie Biznesem Turystycznym»), «Управління SPA-центрами» («Zarządzenie Ośrodkami SPA»), «Мотиваційний та бізнесовий туризм» («Turystyka Motywacyjna i Biznesowa»), «Природний туризм» («Turystyka Przyrodnicza»), «Коучинг у сфері рекреації» («Coaching w Rekreacji») та ін. Загальна кількість дисциплін у навчальному плані складає 25-26 (залежно від спеціальності) обсягом 120 кредитів ECTS.

До загальних предметів навчального плану віднесено такі: «Соціологія вільного часу» (6 кредитів); «Бізнес-право» (6 кредитів), «Туристичні регіони» (6 кредитів); «Інформатика у туризмі і рекреації» (4 кредити); «Антропомоторика» (4 кредити); «Управління туристичною компанією» (6 кредитів); «Історія культури» (5 кредитів); «Етика» (4 кредити); «Підготовка місць занять для туризму і рекреації» (6 кредитів); «Статистика у туризмі та рекреації» (3 кредити); «Політика туризму і рекреації» (6 кредитів); «Методологія наукових досліджень» (2 кредити); «Магістерський семінар» (6 кредитів); «Магістерський іспит» (8 кредитів); «Фізичне виховання» (2 кредити); «Професійна діяльність» (2 кредити), «Іноземна мова» (8 кредитів). У навчальному плані на вивчення загальних предметів відводиться 84 кредити ECTS.

На предмети спеціальності навчальним планом передбачено 36 кредитів ECTS, а назви та зміст предметів різняться залежно від обраної спеціальності. Як приклад наведемо фрагмент навчального плану підготовки магістрів зі спеціальності «Коучинг у рекреації» (табл. 3.2).

На спеціальності «Коучинг у рекреації» («Coaching w Rekreacji») навчальним планом передбачено 8 предметів загальною кількістю 460 годин, з яких 150 годин – лекції і 310 годин – семінарські та практичні заняття. Шість спеціальних предметів студенти вивчають у 3 семестрі, а у четвертому семестрі більшість часу відводиться на практику за спеціальністю (160 годин).

Таблиця 3.2

Фрагмент навчального плану підготовки магістрів за спеціальністю «Коучинг у рекреації» («Coaching w Rekreacji») в Академії фізичного виховання Броніслава Чеха (Akademia Wychowania Fizycznego Bronisława Czecha)

№ з/п	Предмети за спеціальністю	Кількість годин	Се-мestr	Кре-ди-ти ECTS
1	Мотивація та психологія роботи з клієнтом (Motywowanie i psychologia pracy z klientem)	30	3	3
2	Основи тренування (Podstawy coachingu)	30	3	3
3	Консультавання з питань біологічного і психічного відновлення (Doradztwo w zakresie odnowy biologicznej i psychicznej)	45	3	4
4	Альтернативні форми проведення вільного часу (Alternatywne formy spędzania czasu wolnego)	45	3	4
5	Теорія і практика рекреаційного тренування – різновиди тренувань (Teoria i praktyka treningu rekreacyjnego – rodzaje treningu)	90	3-4	9
6	Зміцнення здоров'я та моделювання фігури (Promocja zdrowia i modelowanie sylwetki)	30	3	3
7	Правові та організаційні аспекти роботи тренера (Prawne i organizacyjne aspekty pracy coacha)	30	4	3
8	Практика за спеціальністю (Praktyka specjalnościowa)	160	4	7
	Разом	460		36

Серед магістерських спеціальностей чільне місце займає спеціальність «Управління SPA-центрами» («Zarządzanie Ośrodkami SPA»). Фрагмент навчального плану з цієї спеціальності подано у таблиці 3.3.

Фрагмент навчального плану підготовки магістрів за спеціальністю «Управління SPA-центрами» («Zarządzanie Ośrodkami SPA») в Академії фізичного виховання Броніслава Чеха (Akademia Wychowania Fizycznego Bronisława Czecha)

№ з/п	Предмети за спеціальністю	Кількість годин	Семестр	Кредити ECTS
1	Зміцнення здоров'я (Promocja zdrowia)	30	3	2
2	Біометеорологія людини (Biometeorologia człowieka)	30	3	2
3	Сучасні форми відпочинку (Nowoczesne formy rekreacji)	45	3	4
4	Біологічне оновлення та інші SPA послуги (Odnowa biologiczna i inne usługi SPA)	45	3	4
5	Дієтологія та організація харчування (Dietetyka i organizacja żywienia)	30	3	2
6	Організація та функціонування SPA-центрів (Organizacja i funkcjonowanie ośrodków SPA)	60	3	6
7	Оздоровчий туризм (Turystyka uzdrowiskowa)	60	4	6
8	Програма здорового стилю життя (Programa zdrowego stylu życia)	45	4	3
9	Практика за спеціальністю (Praktyka specjalnościowa)	160	4	7
	Разом	460		36

У навчальному плані є 9 предметів за спеціальністю «Управління SPA-центрами» («Zarządzanie Ośrodkami SPA»), на вивчення яких відведено 505 годин (36 кредитів ECTS). З них 150 годин – лекції і 355 годин – семінарські та практичні заняття. Також, як і на спеціальності «Коучинг у рекреації», більшість теоретичних предметів студенти вивчають у 3 семестрі, а у четвертому семестрі акцент робиться на практичній підготовці (160 годин).

Охарактеризуємо підготовку майбутніх фахівців з фізичного виховання та спорту до рекреаційно-оздоровчої діяльності в Ака-

демії фізичного виховання імені Юзефа Пілсудського у Варшаві (Akademia Wychowania Fizycznego Józefa Piłsudskiego w Warszawie) [509]. Ця Академія була заснована 85 років тому за ініціативою маршала Юзефа Пілсудського як Центральний інститут фізичної культури. Через 9 років Центральний інститут фізкультури першого маршала Польщі Юзефа Пілсудського був перетворений у військову Академію фізичної культури у Варшаві. На початку 1953-1954 навчального року Академія фізичного виховання як перший університет Польщі запровадила чотирьохрічну програму підготовки магістра фізичного виховання. У 1959 році університет отримав право присудження докторського ступеня в галузі фізичного виховання. У 1970 році було створено Відділення фізичної культури в Бяла Подляска, у 1984 році – Департамент фізичної реабілітації, у 2010 році – Департамент туризму і рекреації, а з 2014-2015 навчального року – Департамент туризму і охорони здоров'я у Бяла Подляска. На сьогоднішній день в Бяла Подляска діє вже Вища школа освіти в спорті (Wyższa Szkoła Edukacja w Sport) [552].

З 2000-2001 навчального року Академія фізичного виховання імені Юзефа Пілсудського у Варшаві (Akademia Wychowania Fizycznego Józefa Piłsudskiego w Warszawie) бере участь у програмі Erasmus (раніше «Сократ»). Програма стосується, головним чином, сфери навчання та дозволяє отримати грант з бюджету Європейського Союзу, створеного в основному за рахунок внесків держав-членів, і розподілу фінансової підтримки для міжбанківського обміну студентів і вчених.

У 2003 році Академія отримала «Статут Erasmus Extended University Charter», який гарантував участь у програмі до 2006-2007 навчального року включно. У 2007 році Академії було надано право брати участь в акціях і заходах програми «Навчання за програмою безперервної освіти», яка є продовженням програми «Сократ», в компоненті «Erasmus» – до 2013-2014.

З 2014-2015 навчального року Академія фізичного виховання імені Юзефа Пілсудського у Варшаві (Akademia Wychowania Fizycznego Józefa Piłsudskiego w Warszawie) бере участь у програмі Erasmus + та до 2020-2021 навчального року – на основі «Хартії Erasmus для вищої освіти».

Академія фізичного виховання імені Юзефа Пілсудського у Варшаві (Akademia Wychowania Fizycznego Józefa Piłsudskiego w Warszawie) підписала угоди про співпрацю із закладами вищої освіти таких країн, як Білорусь (Білоруський державний університет фізичної культури, Барановичський державний університет, Медичний університет Республіки Білорусь), Китай (Пекінський спортивний університет, Тяньцзіньський університет спорту), Франція (Університет Суд Тулон Вар), Казахстан (Казахська академія спорту та туризму), Південна Корея (Університет Сувон), Литва (Вільнюський Гедимінаський технічний університет, Литовська академія фізичної культури), Росія (Всеросійський державний університет фізичного виховання і спорту, Томський політехнічний університет) і США (Університет Монтани) [509].

Нам імпонує те, що Академія фізичного виховання імені Юзефа Пілсудського у Варшаві підписала угоди про співпрацю з Львівським державним університетом фізичної культури та Національним університетом фізичного виховання і спорту України.

Напрямок туризму і рекреації в Академії дуже популярний, оскільки Польща є однією з найбільш розвинутих країн у сфері рекреації в Європі. Щорічно число клієнтів цього сегмента збільшується на 20 %, а до 2025 року це число може зрости до 80 мільйонів (відповідно до звіту організації «Europe Active» та компанії «Делойт», 2016) [509].

Факультет туризму і рекреації співпрацює з фірмами туристсько-рекреаційної галузі. Однією з них є Mrs. Sporty – мережа фітнес-клубів, що локалізується в понад 500 місцях у 7 країнах Європи. Крім того, факультет туризму і рекреації співпрацює з Компанією організації туризму, рекреації і спорту, готелями Radisson Blu та Le Regina у Варшаві, польською туристською організацією, навчальним конференц-центром Kormoran і багатьма іншими структурами.

На ліцензії (бакалавраті) напряму «Туризм і рекреація» Академія фізичного виховання імені Юзефа Пілсудського у Варшаві (Akademia Wychowania Fizycznego Józefa Piłsudskiego w Warszawie) пропонує студентам широкий вибір спеціальностей, таких як: «Обслуговування туристичного руху» («Obsługa ruchu turystycznego»), «Готельна справа» («Hotelarstwo»), «Організація гастро-

номічних послуг у туризмі) («Organizacja usług gastronomicznych w turystyce»), «Проектування туристичних послуг у регіоні» («Projektowanie produktów turystycznych w regionie»), «Організація заходів у сфері туризму і рекреації» («Organizacja imprez w turystyce i rekreacji»), «Аніматор вільного часу» («Animator czasu wolnego»), «Сучасні форми фітнес-гімнастики» («Fitness nowoczesne formy gimnastyki»), «Скандинавська ходьба» («Nordic walking»): «Психосоматичне відновлення» («Odnowa psychosomatyczna») та «Спортивний маркетинг» («Marketing sportowy»).

Випускник ліцензіату повинен мати загальні знання у сфері соціальних та медичних наук, охорони здоров'я та фізичної культури, які безпосередньо пов'язані з роботою фахівця в галузі туризму і рекреації.

Випускник ліцензіату повинен вміти: проводити рекреаційні заходи для різних категорій населення; володіти професійною термінологією на рідній та іноземній мовах щодо туризму і рекреації; застосовувати набуті знання у професійній діяльності; працювати в команді або самостійно; сприяти зміцненню здоров'я людини шляхом раціонального використання вільного часу; планувати, організовувати та проводити туристичні та розважальні заходи з урахуванням умов, можливостей, потреб та інтересів учасників; демонструвати спеціалізовані рухові навички з окремих видів рекреаційної діяльності; відповідально ставитися до роботи; формувати у людей свідоме ставлення до занять туризмом і рекреацією; проявляти ініціативу та активність у професійній діяльності; продовжувати навчання впродовж усього життя; розуміти і застосовувати принципи Кодексу етики.

Випускники повинні бути здатними працювати в сфері туризму і рекреації, у тому числі в туристичних підприємствах і рекреаційних установах.

У програму першого курсу навчання з напрямку «Туризм і рекреація» в Академії фізичного виховання імені Юзефа Пілсудського у Варшаві (Akademia Wychowania Fizycznego Józefa Piłsudskiego w Warszawie) включено вивчення таких предметів, як: «Іноземна мова» (6 кредитів), «Соціально-економічна географія» (2 кредити), «Фізіологія людини з анатомією» (4 кредити), «Основи психології» (4 кредити), «Основи соціології» (4 кредити), «Основи

філософії» (3 кредити), «Основи екології та охорони навколишнього середовища» (4 кредити), «Основи економіки» (6 кредитів), «Основи управління» (5 кредитів), «Історія туризму і рекреації» (4 кредити), «Теорія рекреації» (3 кредити), «Основи туризму» (4 кредити), «Інформатика та інформаційні технології» (3 кредити), «Пригодницький туризм» – літній табір (12 днів, 4 кредити), «Рухливі ігри та забави в туризмі і рекреації» (1 кредит), «Плавання» (2 кредити), «Екологічна поїздка» (1 кредит). Загалом за рік навчання передбачено 746 годин, з них 290 – лекційні та 456 – семінарські і практичні заняття, разом предмети складають 60 кредитів ECTS.

Другий курс навчального плану передбачає вивчення таких предметів: «Іноземна мова I» (6 кредитів), «Іноземна мова II» (4 кредити), «Історія архітектури і мистецтва» (4 кредити), «Основи права та захисту інтелектуальної власності» (2 кредити), «Педагогіка вільного часу» (2 кредити), «Теорія і методика туризму» (3 кредити), «Методика рекреації» (3 кредити), «Туристична географія» (5 кредитів), «Обслуговування туристичного руху» (8 кредитів), «Готельна справа» (3 кредити), «Маркетинг» (3 кредити), «Перша медична допомога» (1 кредит), «Рекреація і туризм людей похилого віку» (1 кредит), «Сталий туризм» (1 кредит), «Предмети за вибором» (2 кредити), «Туристичний похід» (7 днів, 2 кредити), «Зимовий табір» (8 днів, 2 кредити), «Фітнес» або «Скандинавська ходьба» (1 кредит), «Гімнастичні форми рекреації» або «Спортивні форми рекреації» (1 кредит), «Туристичний ярмарок» (1 кредит), «Туристична імпреза» (1 кредит), «Професійна підготовка» (4 тижні, 7 кредитів). Загалом впродовж другого року навчання передбачено 761 годину навантаження, з яких 247 – лекції, 514 – семінари і практичні заняття, що складає 60 кредитів ECTS.

На третьому році навчання за програмою бакалаврів з туризму і рекреації передбачено вивчення предметів: «Іноземна мова за вибором» (2 кредити), «Краєзнавство» (3 кредити), «Економіка туризму і рекреації» (5 кредитів), «Розвиток туризму і рекреації» (4 кредити), «Теорія і методика оздоровчого тренування» (5 кредитів), «Агротуризм» (3 кредити), «Інформаційні технології в туризмі» (1 кредит), «Пілотні поїздки і керівництво туризмом»

(3 кредити), «Організація роботи офісу» (2 кредити), «Фірми туризму і рекреації у фіскальному середовищі» (2 кредити), «Право у туризмі і рекреації» (1 кредит), «Дипломатичний протокол та спортивні традиції» (1 кредит), «Предмети за вибором» (2 кредити), «Командні ігри» – за вибором волейбол, гандбол, баскетбол, футбол (1 кредит), «Робота туристичної / рекреаційної компанії» (1 кредит), «Поїздка до SPA-центру» (1 кредит), «Екскурсія містом» (1 кредит), спеціалізація за вибором (16 кредитів). Загалом впродовж 3 курсу заплановано 528 годин, з яких 246 – лекції, 312 – семінари і практичні заняття.

До предметів за вибором віднесено такі: «Іноземна (англійська, німецька, французька, російська, іспанська) мова», «Мова тіла», «Нові тенденції у туризмі», «Функціональна анатомія», «Тіло в європейській культурі», «Туристичні музеї», «Організація гастрономічних послуг у туризмі», «Неурядові організації», «Антропомізм», «Релігієзнавство», «Етичні аспекти сучасності», «Культурні детермінанти туризму», «Рекреаційні форми дозвілля», «Туризм у місцевому управлінні», «Класичні та сучасні концепції краси».

Випускник другого ступеня напряму «Туризм і рекреація» отримує диплом магістра. Навчання другого рівня має загальний академічний характер; воно повинно забезпечити випускника кваліфікацією для подальшого наукового розвитку, поглибити і розширити професійні знання в галузі туризму і рекреаційної діяльності, які б дозволили приймати рішення в якості керівника різних рівнів управління, а також вести власний бізнес. Магістр повинен бути ознайомлений із методами та технікою досліджень у галузі туризму і рекреації, що дозволяє розробляти наукові завдання та вирішувати актуальні проблеми.

Випускник повинен вміти: вести обмін інформацією на передовому рівні з різними спеціалістами, включаючи туризм та відпочинок, використовуючи всі доступні канали та методи зв'язку на рідній та іноземній мовах; критично аналізувати, синтезувати й оцінювати професійні проблеми; планувати, приймати рішення, здійснювати моніторинг проектів, управляти групою співробітників і керувати туристичними і рекреаційними компаніями та закладами; використовувати спеціалізовані інформаційні програми,

що підтримують роботу туристичного підприємства, включаючи програми підтримки електронного бізнесу; використовувати сучасні методи діагностики та моніторингу рухової активності; дозувати та контролювати фізичне навантаження; визначати вплив рекреаційної діяльності на здоров'я людини; застосовувати у професійній діяльності принципи творчості та активності, професійної етики; навчатися та самоудосконалюватися впродовж усього життя.

Випускник повинен бути готовим працювати в туристичних і рекреаційних підприємствах, а також в органах державної адміністрації, особливо на місцевому рівні, включаючи керівні посади.

Програма навчання на другому рівні підготовки на стаціонарі розрахована на 2 роки. Перший рік навчання включає такі предмети: «Іноземна мова» (6 кредитів), «Методологія наукового дослідження» (2 кредити), «Історія культури» (1 кредит), «Соціологія вільного часу» (2 кредити), «Туристичні регіони» (5 кредитів), «Програми Євросоюзу з туризму і рекреації» (5 кредитів), «Основи статистики» (3 кредити), «Посередництво» (4 кредити), «Освіта в галузі охорони здоров'я та пропаганда здорового способу життя» (5 кредитів), «Міжкультурні відносини» (1 кредит), «Інформатика в туризмі і рекреації» (5 кредитів), «Активний та кваліфікаційний туризм» (3 кредити), «Фізіологія рухової активності» (4 кредити), «Економіка туристичних та рекреаційних підприємств» (4 кредити), «Сталий розвиток туристичних районів» (2 кредити), на вибір: «Проблеми теорії рекреації /Туризму» (3 кредити), «Магістерський семінар за вибором» (5 кредитів), «Науковий табір» (1 кредит), «Командні польські ігри» (1 кредит), «Пляжний волейбол або бадмінтон» (1 кредит). Загалом 630 годин (30 кредитів ECTS), з яких 270 годин – лекційні та 345 годин – семінари і практичні.

Другий рік навчання: «Іноземна мова» (2 кредити), «Історія культури» (5 кредитів), на вибір: «Біологічне відновлення» або «Польський СПА-центр» (3 кредити), «Філософія природи» (1 кредит), «Туристична політика» (4 кредити), «Маркетинг туристичних і рекреаційних послуг» (5 кредитів), «Спеціалізація за вибором» (12 кредитів), «Медицина в туризмі» (2 кредити), «Міжнародний туризм – економічні умови» (2 кредити), «Планування

у туризмі і рекреації» (3 кредити), «Анімація у «wellness and SPA» (2 кредити), на вибір: «Туризм неповносправних» або «Рекреація неповносправних осіб» (2 кредити), «Магістерський семінар на вибір» (4 кредити), «Індивідуальні семінарські заняття» (3 кредити), «Дипломний іспит» (7 кредитів), «Командні рекреаційні ігри» / «Функціональне тренування» (1 кредит), «Вибрані форми активного відпочинку на свіжому повітрі» / «Релаксаційні та танцювальні форми дозвілля» (2 кредити). Загалом заплановано 510 годин (60 кредитів ECTS), з яких 210 годин – лекції і 300 годин – семінарські і практичні заняття.

Академія фізичного виховання імені Єжи Кукучки в Катовіце (Akademia Wychowania Fizycznego m. Jerzego Kukuczki w Katowicach) [510]. Традиція виховання вчителів та викладачів фізкультури різних спортивних дисциплін у Катовіце починається з 1952 року, коли було створено Технікум фізичного виховання в Катовіце. У 1957 році його було перетворено в Педагогічний коледж фізичного виховання, який з 1 вересня 1970 року став Університетом фізичної культури. У 1979 році Університет перейменовано в Академію фізичної культури в Катовіце, а з 1981 року у ній відкрито фізичний факультет. У 2008 році Академія фізичної культури отримала назву видатного польського альпініста Єжи Кукучки. На даний час Академія пропонує докторантуру (третьій цикл) у галузі наук про фізичну культуру та 6 програм першого і другого циклів. Це фізичне виховання, фізіотерапія, управління, туризм та рекреація, внутрішня безпека та фізична активність у сфері охорони здоров'я [510].

Факультет фізичного виховання Академії фізичного виховання імені Єжи Кукучки в Катовіце здійснює підготовку фахівців першої студії і другого ступеня за напрямками «Туризм і рекреація» та «Фізичне виховання».

Як приклад, проаналізуємо план першого циклу підготовки фахівців з напрямку «Туризм і рекреація» за спеціальністю «Фізична рекреація і психосоматичне відновлення» («Rekreacja ruchowa z odnową psychosomatyczną»). План поділяється на два розділи. Перший розділ складається з чотирьох мобільних блоків модулів, другий – із двох вибіркових блоків модулів.

Перший розділ передбачає 1430 годин (110 кредитів) і включає:

– модуль з предметів у галузі фундаментальних наук (Zajęć z zakresu nauk podstawowych) – 8 предметів: «Економіка» (4 кредити), «Управління» (3 кредити), «Психологія» (2 кредити), «Соціологія» (2 кредити), «Філософія» (2 кредити), «Екологія і охорона здоров'я» (3 кредити), «Історія архітектури і мистецтва» (4 кредити), «Анатомія і фізіологія людини» (2 кредити). Загалом на цей модуль заплановано 286 годин (22 кредити);

– модуль загальних предметів, а саме: «Англійська мова» (12 кредитів), «Інформаційні технології» (2 кредити), «Право» (4 кредити) та «Фізичне виховання» (22 кредити). Загалом 286 годин (22 кредити);

– модуль практики обсягом 208 годин (16 кредитів), зокрема: «Практика у галузі туризму і рекреації» (8 кредитів у 4 семестрі) та «Практика за спеціальністю» (8 кредитів у 5 семестрі);

– модуль з предметів практичного спрямування, який є найбільшим і включає 19 предметів загальним обсягом 650 годин (50 кредитів). Фрагмент навчального плану з інформацією про предмети практичного спрямування та їхній обсяг представлено у таблиці 3.4.

Таблиця 3.4

Модуль з предметів практичного спрямування для бакалаврів за спеціальністю «Фізична рекреація і психосоматичне відновлення» («Rekreacja ruchowa z odnową psychosomatyczną») Академії фізичного виховання імені Єжи Кукучки в Катовіце (Akademia Wychowania Fizycznego m. Jerzego Kukuczki w Katowicach)

№ з/п	Предмети	Кількість годин	Се-мestr	Кредити ECTS
1	2	3	4	5
1	Основи туризму (Podstawy turystyki)	52	1	4
2	Основи рекреації (Podstawy rekreacji)	52	1	8
3	Оздоровчий тренінг (Trening zdrowotny)	39	3	2
4	Туристична географія (Geografia turystyczna)	52	1	1

Продовження табл. 3.4

1	2	3	4	5
5	Обслуговування туристичного руху (Obsługa ruchu turystycznego)	39	2	4
6	Кінезопсихопрофілактика (Kinezypsychoprofilaktyka)	39	3	2
7	Анімація вільного часу (Animacja czasu wolnego)	26	3	1
8	Рекреація старших і неповносправних осіб (Rekreacja osób starszych i niepełnosprawnych)	26	6	2
9	Краєзнавство (Krajoznawstwo)	26	5	1
10	Оздоровчий туризм і рекреація (Turystyka i rekreacja zdrowotna)	26	2	4
11	Активний туризм (Turystyka aktywna)	39	2	3
12	Готельна справа (Hotelarstwo)	26	2	2
13	Історія туризму і рекреації (Historia turystyki i rekreacji)	26	1	2
14	Профілактика та пропаганда здоров'я (Profilaktyka i promocja zdrowia)	39	2	3
15	Організація рекреаційних заходів (Organizacja imprez rekreacyjnych)	26	2	2
16	Перша медична допомога (Pierwsza pomoc przemedyczna)	13	3	1
17	Розвиток в туризмі та рекреації (Zagospodarowanie w turystyce i rekreacji)	26	3	2
18	Економіка туризму і рекреації (Ekonomika turystyki i rekreacji)	26	3	2
19	Дипломний семінар (Seminarium dyplomowe)	52	4, 5, 6	4
	Разом	650		50

Другий розділ навчального плану передбачає 910 годин (70 кредитів) і складається з двох блоків модулів, зокрема:

– модулі з предметів за вибором у сфері спеціальності «Фізична рекреація і психосоматичне відновлення». У цьому блоці перед-

бачено 8 предметів, серед яких: «Основи психосоматичного відновлення» (2 кредити), «Кінезіологія» (2 кредити), «Інструктор з рекреації, модуль III» (6 кредитів), «Масаж у психосоматичному відновленні» (5 кредитів), «Профілактика йогою» (2 кредити), «Боді-арт» (2 кредити), «Основи кінезопрофілактики» (2 кредити), «Методика фізичної рекреації» (2 кредити). Усього 338 годин (26 кредитів);

– модулі за вибором з різних галузей знань (студент повинен обрати один предмет з кожного модуля відповідно до вимог, які встановлюються до кожного навчального семестру), зокрема: «Мовний модуль – друга іноземна мова» (14 кредитів), «Інструктор з рекреації, модуль I» (6 кредитів), «Інструктор з рекреації, модуль II» (6 кредитів), «Модуль семінару» (2 кредити), «Модуль монографічної лекції в галузі суспільних наук» (2 кредити), «Модуль форм рухової активності» (8 кредитів). «Модуль кваліфікаційного туризму» (6 кредитів). Загалом 572 години (44 кредити) [510].

План другого циклу підготовки магістрів з напрямку «Туризм і рекреація» за спеціальністю «Активний туризм» («Turystyka aktywna») в Академії фізичного виховання імені Єжи Кукучки в Катовіце, затверджений у 2016 році, передбачає 2-річне навчання обсягом 1560 годин (120 кредитів ECTS) [510].

Цей план, як і план першого циклу, поділяється на два розділи. Перший розділ складається з трьох мобільних блоків модулів, другий розділ – з двох вибіркових блоків модулів. Перший розділ включає:

– модуль у галузі фундаментальних наук з таких предметів: «Історія культури» (3 кредити), «Соціологія вільного часу» (3 кредити), «Методологія наукових досліджень» (3 кредити), «Математична статистика» (3 кредити);

– модуль з предметів за спеціальністю, який є найбільшим і включає 17 предметів загальним обсягом 624 години (48 кредитів). Фрагмент навчального плану з інформацією про предмети практичного спрямування та їхній обсяг представлено у табл. 3.5.

Академія фізичного виховання у Вроцлаві (Akademia Wychowania Fizycznego we Wrocławiu) була заснована в 1946 році як Школа фізичного виховання (Studium Wychowania Fizycznego) на медичному факультеті Вроцлавського університету (Wydziale Le-

Таблиця 3.5

Фрагмент навчального плану підготовки магістрів за спеціальністю «Активний туризм» («Turystyka aktywna») Академії фізичного виховання імені Єжи Кукучки в Катовіце (Akademia Wychowania Fizycznego m. Jerzego Kukuczki w Katowicach)

№ з/п	Предмети	Кількість годин	Се-местр	Кре-дита ECTS
1	Інформатика в туризмі і рекреації (Informatyka w turystyce i rekreacji)	39	1	3
2	Туристична політика (Polityka turystyczna)	26	1	2
3	Туристичні регіони (Regiony turystyczne)	39	2	3
4	Фізична рекреація при хворобах цивілізації (Rekreacja fizyczna w chorobach cywilizacyjnych)	26	2	2
5	Ринок туристичних і рекреаційних послуг (Rynek usług turystycznych i rekreacyjnych)	26	2	2
6	Управління спортивними і туристичними організаціями (Zarządzanie organizacjami sportowymi i turystycznymi)	26	1	2
7	Біорізномвид (Bioróżnorodność)	26	1	2
8	Спортивний туризм (Turystyka sportowa)	26	2	2
9	Право у туризмі і рекреації (Prawo w turystyce i rekreacji)	26	1	2
10	Фітнес і велнес (Fitness i wellness)	26	1	2
11	Управління стресом (Zarządzanie stresem)	26	3	2
12	Діагностика позитивних змін у стані здоров'я (Diagnostyka pozytywnych mierników zdrowia)	39	2	3
13	Стратегія та напрями розвитку рекреації (Strategie i kierunki rozwoju rekreacji)	26	4	2
14	Аніматор рекреаційної діяльності (Animator aktywności rekreacyjnej)	39	3	3
15	Промисловий туризм (Turystyka przemysłowa)	39	4	3
16	Підприємництво у сфері туризму і рекреації (Przedsiębiorczość w turystyce i rekreacji)	39	4	3
17	Магістерський семінар (Seminarium magisterskie)	130	1, 2, 3, 4	10
	Разом	624		48

karskim Uniwersytetu Wrocławskiego) [511]. Співзасновником та першим ректором був професор Анджей Клисецький. У 1950 році Академія була перетворена в самостійну Вищу школу фізичного виховання (Wyższą Szkołę Wychowania Fizycznego), яка в 1956 році отримала право присвоювати ступінь магістра, а у 1972 році була перейменована в Академію фізичного виховання.

У 1975 році Академія перейшла на Олімпійський стадіон, найбільший спортивний комплекс у Вроцлаві. У 1975 році був створений Департамент туризму і рекреації, який у 1981 році повернувся до складу факультету фізичного виховання.

В останні роки Академія фізичного виховання Вроцлава є одним із найвідоміших закладів вищої освіти у Польщі, і кілька років поспіль вона займає перше місце в різних національних рейтингах закладів вищої освіти Польщі [511].

На сьогоднішній день Академія відповідає європейським освітнім вимогам відповідно до ECTS (The European Credit Transfer System). Таким чином, студенти з усіх країн Європейського Союзу можуть навчатися у ній без будь-яких проблем.

На факультеті фізичного виховання здійснюється підготовка фахівців першого та другого циклу (на денній та заочній формах навчання) за двома напрямками: «Фізичне виховання» та «Туризм і рекреація» [511].

Нас цікавить підготовка бакалаврів з напрямку «Туризм і рекреація». Отримані у ході навчання знання та практичні навички дозволяють випускникам працювати у туристичних сервісних центрах, центрах дозвілля і рекреації, а також організовувати власну підприємницьку діяльність у сфері туризму і рекреації. За час навчання випускники отримують базові знання про біологічні, культурні, економічні та психолого-соціальні засади людської діяльності, зокрема діяльності, яка є добровільною, здійснюється у вільний час для збереження і зміцнення здоров'я, самореалізації, підтримки соціальних зв'язків чи компенсації ризиків сучасної цивілізації. Вони отримують знання про особливості функціонування людського організму, механізми його дії, сучасні моделі поведінки і формування здорового способу життя, зокрема з використанням різних форм рекреації і туризму.

Випускники напрямку «Туризм і рекреація» отримують практичні навички з організації і проведення рекреаційних та туристич-

тичних заходів, а також окремих форм проведення рекреаційних занять.

Диплом бакалавра за напрямом туризм і рекреація відкриває широкі перспективи для роботи з людьми, які бажають добровільно скористатися туристичними або розважальними послугами незалежно від віку, рівня освіти, культури, інтересів.

Після навчання на бакалавраті випускники можуть продовжувати навчання на другому циклі підготовки (магістерському) впродовж двох років [511].

Студенти другого циклу туризму і рекреації беруть активну участь у практичній освіті. Вони мають широкий спектр можливостей для розвитку своїх туристичних і рекреаційних компетенцій, інтересів, потреб та вдосконалення власного психофізичного стану.

Метою вивчення другого циклу в галузі туризму і рекреації в межах практичного профілю є підготовка випускників до самостійної ділової або управлінської діяльності в організаціях з туризму і рекреації. Значна частина компетенцій, отриманих на цьому рівні освіти, називається командною роботою та навичками міжособистісного спілкування. Не менш важливими цілями є підготовка незалежних фахівців, підвищення їх професійної компетенції та розробка новітніх власних пропозицій туристичних та рекреаційних послуг. Спеціальні навички випускників: критичний підхід до існуючої системи, інноваційне мислення та дії, а також професійні навички, які передбачають розширення існуючих форм туризму і рекреації.

Випускники отримують деякі нові компетенції, в першу чергу пов'язані з навичками управління людьми та організацією роботи колективу людей і організаційних підрозділів. Вони здатні до всебічної оцінки їх ресурсів, умов та обсягу стратегічних заходів, як на короткий, так і на більш тривалий період.

На першому курсі магістратури студенти мають можливість вибрати одну із запропонованих спеціальностей: «Методи релаксації у рекреації» («Techniki relaksacyjne w rekreacji»); «Пропаганда здоров'я у рекреації» («Promocja zdrowia w rekreacji»); «Готельна справа» («Hotelarstwo»); «Організація діяльності туристичних організацій» («Organizacja przedsięwzięć turystycznych»); «Фізич-

на рекреація» («Rekreacja ruchowa»); «Тренер занять на свіжому повітрі» («Trener outdoor») [511].

Назви спеціальностей та програми підготовки магістрів за даними спеціальностями багато в чому схожі на ті, які пропонують інші заклади вищої освіти Польщі, тому ми не будемо детально аналізувати їх зміст.

Академія фізичного виховання імені Євгеніуша П'ясецького в Познані (Akademia Wychowania Fizycznego im. Eugeniusza Piaseckiego w Poznaniu) є найстарішим спортивним закладом вищої освіти Польщі та третім за давністю в Європі [508]. В Академії навчається майже 4500 студентів, які мають можливість здобувати вищу освіту на трьох факультетах: фізичного виховання, спорту та реабілітації; туризму і рекреації; фізичної культури в Горжові Великопольські.

На факультеті туризму і рекреації навчається близько 800 студентів на денній та близько 400 студентів на заочній формі навчання. Факультет готує фахівців першого та другого рівнів дослідження в галузі туризму і рекреації. На ліцензіаті (бакалавраті) студенти можуть обирати одну із запропонованих спеціальностей: «Обслуговування туристичного руху» («Obsługa ruchu turystycznego»), «Рекреація» («Rekreacja»), «Готельний та ресторанний бізнес» («Hotelarstwo i gastronomia»), «Культурний туризм з журналістикою» («Turystyka kulturowa z dziennikarstwem») [508].

На другому рівні підготовки факультет пропонує обрати такі спеціальності: «Анімація вільного часу» («Animacja czasu wolnego»), «Сталий туризм» («Turystyka zrównoważona»), «Міжнародний туризм» («Turystyka międzynarodowa»), «Менеджер туризму і рекреації» («Menedżer turystyki i rekreacji»), «Спортивний туризм» («Turystyka sportowa») [508].

Факультет туризму і рекреації здійснює підготовку випускників до роботи в диверсифікованому секторі туризму і рекреації, який стрімко розвивається. Випускники повинні мати всебічні знання, як гуманітарні, так і природні, економічні та правові. Гуманітарні науки дозволяють пристосовувати туристичну і рекреаційну пропозицію до потреб та переваг різних соціальних груп населення. Економічні та правові знання дають основу для аналізу ринкових механізмів. З іншого боку, пізнання природи дозволяє

зрозуміти у широкому контексті взаємозв'язок людини і середовища. Міждисциплінарний характер досліджень дає випускникам можливість розширити свої горизонти та творчу діяльність у майбутній професійній діяльності. З огляду на сучасні вимоги туристичного та рекреаційного ринку випускники цієї галузі повинні продемонструвати знання двох іноземних мов.

Випускники здатні працювати в: туристичних агентствах, готелях, базах відпочинку; оздоровчих та рекреаційних центрах, агротуристичних фірмах, адміністраціях уряду та органів місцевого самоврядування, а також туристичних та рекреаційно-оздоровчих громадських організаціях, спортивних організаціях, туристичних інформаційних центрах, фондах та асоціаціях.

Академія фізичного виховання і спорту ім. Енджея Снядецького у Гданську (Akademia Wychowania Fizycznego i Sportu im. Jędrzej Sniadecki w Gdańsku) складається з трьох факультетів: кінезіології і реабілітації, туризму і рекреації, фізичного виховання [506].

Факультет туризму і рекреації на першому циклі навчання пропонує студентам на вибір такі спеціальності: «Безпека у туризмі і рекреації» («Bezpieczeństwo w turystyce i rekreacji»), «Готельна справа» («Hotelarstwo»), «Організація екскурсій» («Pilotaż wycieczek»), «SPA і велнес» («SPA&Wellness»), «Культурний туризм» («Turystyka kulturowa»), «Управління в туристичному бізнесі» («Zarządzanie w biznesie turystycznym»), «Фізична рекреація» («Rekreacja ruchowa») [506].

На другому циклі навчання факультет пропонує на вибір студента такі спеціальності: «Особистий тренер» («Trener osobisty»), «SPA-терапевт» («Terapeuta SPA»), «Кризове управління» («Zarządzanie kryzysowe»), «Управління транспортом у туризмі» («Zarządzanie transportem w turystyce»), «Управління туристичними та спортивними організаціями» («Zarządzanie przedsiębiorstwem turystycznym i sportowym»), «Харчування та біодобавки» («Żywnienie i suplementacja»).

Навчальний план магістратури передбачає шість розділів (модулів), кожен із яких складається з переліку предметів, кількість яких різниться за модулями. Одним із модулів підготовки магістрів за напрямом «Туризм і рекреація» є «Теоретичні та практичні аспекти оздоровчої фізичної активності» («Wdrożeniowe i badaw-

cze aspekty prozdrowotnej aktywności fizycznej»). Модуль складається з шести предметів загальною кількістю 150 годин (11 кредитів ECTS), з яких 75 годин – лекції та 75 годин – семінарські і практичні заняття. Зміст цього модуля представлено у табл. 3.6.

Таблиця 3.6

Зміст модуля «Теоретичні та практичні аспекти оздоровчої фізичної активності» («Wdrożeniowe i badawcze aspekty prozdrowotnej aktywności fizycznej») у навчальному плані підготовки магістрів в Академії фізичного виховання і спорту ім. Енджея Снядецького у Гданську (Akademia Wychowania Fizycznego i Sportu im. Jędrzeja Snieadecki w Gdańsku)

№ з/п	Предмети	Кількість годин	Семестр	Кредити ECTS
1	Планування і програмування рекреації (Planowanie i programowanie rekreacji)	30	1	2
2	Біометрія (Biometria)	15	3	1
3	Діагностика роботи і відпочинку (Diagnostyka pracy i wypoczynku)	30	3	3
4	Психологія здоров'я (Psychologia zdrowia)	30	1	2
5	Наукові дослідження в оздоровчому тренуванні (Trening zdrowotny w badaniach naukowych)	30	4	2
6	Екстремальні форми фізичної активності (Ekstremalne formy aktywności fizycznej)	15	4	1
	Разом	150		11

Державна вища професійна школа імені Станіслава Пігоня в Кросьне (Państwowa Wyższa Szkoła Zawodowa im. Stanisława Pigoń w Krośnie) складається з трьох інститутів і здійснює підготовку кадрів з 18 освітніх напрямів. Інститут здоров'я та економіки готує фахівців з 7 напрямів серед яких два напрями стосуються підготовки кадрів першого (ліцензійатського) ступеня з фізичного виховання та спорту – це туризм і рекреація та фізичне виховання [536].

З напрямку «Туризм і рекреація» Державна вища професійна школа імені С. Пігоня в Кросьне (Państwowa Wyższa Szkoła Zawodowa im. Stanisława Pigońa w Krośnie) пропонує такі спеціальності:

– «Активний туризм з агротуризмом» («Turystyka aktywna z agroturystyką»). Випускник має вміти інтегрувати навколишнє середовище та налагоджувати міжособистісні відносини; володіти знаннями щодо питань, пов'язаних із екологічними проблемами, та вміти проводити проєкологічні кампанії; вміти визначати на екологічні загрози в регіоні та реагувати на них; вміти організовувати і проводити заходи активного туризму з можливістю створення і проведення екологічного та агротуризму. Випускники можуть працювати у сфері туристичного бізнесу, в організаціях, туристичних центрах та спортивних спорудах, базах відпочинку, центрах активного туризму та агротуризму, органах місцевої адміністрації для туризму і рекреації, установах місцевого самоврядування, а також можуть працювати туристичними гідями;

– «Менеджер з туризму і рекреації» («Manager w Turystyce i Rekreacji»). Випускник повинен володіти знаннями та навичками у галузі управління об'єктами туризму і рекреації, організації туристичних та рекреаційних заходів для різних груп; навичками ведення переговорів та вирішення конфліктів; знаннями про методи соціальної та міжособистісної комунікації та системи зв'язку; знати принципи і прийоми реклами та вміти їх використовувати, а також мати вміння організовувати та працювати в туристичних фірмах та організаціях. Після закінчення випускники також можуть працювати в якості національного чи іноземного гіда;

– «Обслуговування туристичного і рекреаційного руху» («Obsługa ruchu turystycznego i rekreacji»);

– «Оздоровчий туризм, Wellness і SPA» («Turystyka Uzdrawiskowa, Wellness i SPA»). Випускники спеціалізації повинні володіти такими знаннями та навичками: юридичні засади функціонування курортів та їх туристичного розвитку, туризму та курортного лікування, оздоровчих і SPA-послуг, біологічної регенерації, основ фізичної терапії та класичного масажу; рухові заняття у воді, профілактика травм і перша медична допомога (відповідний сертифікат), анімація вільного часу; використання природних факторів у відновленні людських психофізичних сил [536].

Фрагмент навчального плану підготовки фахівців першого (бакалаврського) ступеня за спеціальністю «Оздоровчий туризм, Wellness і SPA» («Turystyka Uzdrawiskowa, Wellness і SPA») представлено у таблиці 3.7.

Таблиця 3.7

Фрагмент навчального плану підготовки бакалаврів за спеціальністю «Оздоровчий туризм, Wellness і SPA» («Turystyka Uzdrawiskowa, Wellness і SPA») Державної вищої професійної школи імені Станіслава Пігоня (Państwowa Wyższa Szkoła Zawodowa im. Stanisława Pigońa)

№ з/п	Назви предметів	Кількість годин	Семестр	Кредити ECTS
1	Оздоровчий туризм (Turystyka uzdrawiskowa)	45	3	4
2	Організаційно-юридичні підстави функціонування здравниць (Podstawy organizacyjno-prawne funkcjonowania uzdrawisk)	45	4	2
3	Фізичні вправи у воді (Zajęcia ruchowe w wodzie)	45	4,5	2
4	Курортне лікування (Lecznictwo uzdrawiskowe)	15	5	2
5	Основи фізичної терапії (Podstawy terapii fizykalnej)	45	4	3
6	Біологічне відновлення (Odnowa biologiczna)	45	6	4
7	Кваліфікаційний туризм (Turystyka kwalifikowana) на вибір піший або велотуризм	40	6	2
8	Розвиток туристичних курортів (Zagospodarowanie turystyczne uzdrawisk)	45	5	3
9	Класичний масаж (Masaż klasyczny)	60	5,6	5
10	Wellness і SPA-послуги (Usługi Wellness і SPA)	45	5	3
11	Здравниці в Польщі (Uzdrawiska w Polsce)	45	5	3
12	Профілактика травматизму і перша медична допомога (Profilaktyka urazów i pierwsza pomoc przedlekarska)	45	6	2
13	Анімація вільного часу в оздоровчих установах (Animacja czasu wolnego w Uzdrawiskach)	45	3	3
	Разом	565		38

У навчальному плані передбачено 13 професійно орієнтованих предметів за спеціальністю «Фізична рекреація» загальним обсягом 565 годин (38 кредитів ECTS), з яких 240 години лекції і 335 годин – практичні і семінарські заняття.

Після закінчення спеціальності випускники можуть працювати аніматорами з туризму і рекреації в санаторіях і SPA.

За напрямом «Фізичне виховання» Державна вища професійна школа імені Станіслава Пігоня в Кросьне пропонує на ліцензіаті такі спеціальності:

– «Біологічне оновлення з корекційною гімнастиком» («Одно-ва Biologiczna z Gimnastyką Korekcyjną»). Знання та навички, отримані в межах спеціальності, значно розширюють роботу вчителя фізичної культури. Випускники отримують освіту в газузі оздоровчої та лікувальної фізкультури. Корекційна гімнастика – це широкий спектр заходів у початковій та середній школі. Біологічна регенерація проводиться у спортивних клубах, реабілітаційних центрах, оздоровчих центрах та санаторіях.

– «Персональний тренер» («Trener osobisty»). Випускник практично готовий працювати з людьми різного віку. Володіє знаннями та навичками щодо різних форм фізичної активності, в тому числі спеціалізованої підготовки, здоров'я, фізичної рекреації, регенерації та відновлення після фізичних навантажень. Набуті знання і навички дозволяють випускнику кваліфіковано визначати можливості і потреби клієнта і розробляти індивідуальний план його підготовки. Він може працювати професійним консультантом з дієтології та догляду, формування тіла, зміцнення здоров'я або профілактики травматизму. Випускник здатний забезпечити професійне навчання, безпеку під час занять, ефективно мотивувати і підтримувати клієнта. Він володіє знаннями щодо правових та економічних основ роботи персонального тренера. Після закінчення спеціальності студент може вести свій власний бізнес, пропонуючи послуги, пов'язані з особистою підготовкою, може працювати у початковій школі, фітнес-клубі, тренажерному залі, SPA-центрі та інших фізкультурно-спортивних установах;

– «Спортивний інструктор» («Sportowo-instruktorska»). Випускники цієї спеціальності отримують знання та навички, необхідні для вчителя фізичної культури, а також додатково засвоюють різні види спорту, знають особливості організації, функціонування та

управління спортивними клубами. Випускник може отримати ступінь інструктора у вибраних спортивних і рекреаційних дисциплінах [536].

Фрагмент навчального плану підготовки фахівців першого (бакалаврського) ступеня за спеціальністю «Спортивний інструктор» (Sportowo-instruktorska) Державної вищої професійної школи імені Станіслава Пігоня в Кросьне (Państwowa Wyższa Szkoła Zawodowa im. Stanisława Pigońa w Krośnie) представлено у табл. 3.8.

Таблиця 3.8

Фрагмент навчального плану підготовки бакалаврів за спеціальністю «Спортивний інструктор» («Sportowo-instruktorska») у Державній вищій професійній школі ім. Станіслава Пігоня (Państwowa Wyższa Szkoła Zawodowa im. Stanisława Pigońa)

№ з/п	Предмети за спеціальністю	Кількість годин	Семестр	Кредити ECTS
1	Спортивна спеціалізація I (Specjalizacja sportowa I)	100	3, 4	8
2	Спортивна спеціалізація II (Specjalizacja sportowa II)	100	5, 6	8
3	Теорія тренування (Teoria treningu)	30	6	2
4	Дієтологія та добавки в спорті (Dietetyka i suplementacja w sporcie)	15	6	1
5	Відновлення та масаж у спорті (Odnowa i masaż w sporcie)	60	4, 5	4
6	Управління спортивними та рекреаційними установами (Zarządzanie instytucjami sportowymi i rekreacyjnymi)	15	5	2
7	Економіка спортивно-рекреаційних установ (Ekonomika przedsiębiorstwa sportowo-rekreacyjnego)	15	6	1
8	Основи рекреації (Podstawy rekreacji)	15	5	2
9	Психологія спорту і здоров'я (Psychologia sportu i zdrowia)	20	6	1
10	Практика в спорт– або фітнес-клубі (Praktyka w klubie sportowym, fitness)	40	4, 5	4
	Разом	410		33

У Польщі підготовка кадрів з фізичного виховання та спорту до рекреаційно-оздоровчої діяльності здійснюється не лише у зазначених вище шести академіях фізичного виховання, але й на факультетах в університетах. Як приклад зупинимося на одному з молодих польських університетів – Університеті Жешова (Uniwersytet Rzeszowski), який розпочав свою діяльність з 1 вересня 2001 року. В ньому діє 12 факультетів, серед яких факультет фізичного виховання, створений 1 квітня 2005 року. На факультеті здійснюється підготовка бакалаврів та магістрів за двома напрямками: «Туризм і рекреація» та «Фізичне виховання» [548].

За напрямом «Туризм і рекреація» на бакалавраті студент отримує компетенції, необхідні для роботи в якості професійного організатора та аніматора туризму і рекреації.

Випускник ознайомлений із питаннями організаційної та правової бази, щоб дозволити йому вести свій власний бізнес у сфері туризму і відпочинку або працювати в туристичних агентствах, готелях, центрах відпочинку, туристичних інформаційних центрах, структурах, фітнес, спорту та відпочинку, агротуризмі, соціальних центрах, неприбуткових фондах та об'єднаннях тощо. Випускники мають навички планування і організації туристичних та оздоровчо-розважальних заходів. Випускник знає дві іноземні мови; першу – принаймні на другому рівні, другу – як основну. Випускник готується до вивчення другого циклу.

Вибіркові навчальні предмети цього напрямку: «Економіка», «Психологія», «Географія туризму», «Історія культури та мистецтва», «Визначні пам'ятки», «Основи маркетингу», «Туристичні послуги», «Гостинність», «Управління», «Основи туризму і рекреації», «Педагогіка вільного часу», «Психологія», «Активний туризм».

Після четвертого семестру навчання студенти вибирають одну з трьох спеціальностей: «Управління та обслуговування в туристичній сфері» («Zarządzanie i obsługa w ruchu turystycznym»), «Гостинність та гастрономія» (Hotelarstwo i gastronomia), «Фізична рекреація» («Rekreacja ruchowa»).

На спеціальності «Фізична рекреація» студенти вивчають такі профільні предмети: «Методика фізичної рекреації», «Організація та функціонування рекреаційних закладів», «Дитячий та молодіж-

ний відпочинок», «Відкриті форми рекреації» (дисципліна на вибір), «Рекреаційні ігри та заботи», «Організація рекреаційних заходів», «Основи діагностики фізичного стану та фізичної активності». Загалом 7 предметів.

Невід’ємною складовою навчального процесу студентів із напрямку «Туризм і рекреація» є професійне стажування. На другому курсі у 4 семестрі студенти проходять двотижневу практику в туристичних агенціях обсягом 80 годин і двотижневу практику за вибором студента: у готелях, туристичних агентствах, спортивних чи оздоровчих центрах (80 годин). Метою професійної практики є реалізація теоретичних знань та практичних навичок роботи в індустрії туризму і рекреації. Студенти ознайомлюються з: організацією, діяльністю та специфікою роботи в окремих підрозділах; обов’язками та змістом роботи на різних посадах в індустрії туризму і рекреації; розробками та маркетинговими планами компаній та організацій, що працюють у сфері туризму і рекреації; культурою обслуговування у готелях, туристичних агентствах, спортивних чи оздоровчих центрах.

У результаті навчання за вказаною спеціальністю випускники отримують такі навички: оптимізувати дозвілля та вільний час окремої людини або групи людей, з особливим акцентом на потребах та інтересах дітей, підлітків та людей похилого віку; пропагувати активний відпочинок та мотивувати до його проведення, консультувати з питань організації та методики проведення рекреаційних занять для збереження і зміцнення здоров’я людини.

Випускники спеціальності зможуть працювати фахівцями з: організації рекреаційних заходів, управління спортивними та оздоровчими об’єктами, поширення спорту, рекреації та вільного часу в органах місцевого самоврядування та громадських організаціях; аніматорами вільного часу.

Після завершення навчання на бакалавраті випускники можуть продовжувати навчання у магістратурі. Після другого семестру навчання студенти вибирають одну з чотирьох спеціальностей: «Оздоровчий туризм» («Turystyka zdrowotna»), «Міжнародний туризм» («Turystyka międzynarodowa»), «Готельна справа та гастрономія» («Hotelarstwo i gastronomia»), «Діловий туризм» («Turystyka biznesowa») [548].

Профільні предмети на спеціальності «Оздоровчий туризм»: «Оздоровчий тренінг», «СПА-ринок у Польщі та за кордоном», «Основи геронтології», «Кінезіотерапія з біомеханікою», «Природні умови курортів у Польщі».

Після завершення навчання за спеціальністю «Оздоровчий туризм» випускник отримує такі навички: оцінка та використання активів оздоровчого туризму, створення туристичних продуктів у сфері оздоровчого туризму, організація поїздок, пов'язаних із оздоровчим туризмом, оцінка та реалізація потреб туристів-інвалідів, людей похилого віку, управління рекреаційно-оздоровчими установами.

Випускник зможе працювати: фахівцем у галузі створення туристичних продуктів охорони здоров'я, менеджером у SPA-центрах, wellness, оздоровчих установах, інструктором у SPA-центрах, wellness, оздоровчих установах; організатором оздоровчих заходів; аніматором відпочинку в санаторіях та на курортах.

Ще одним закладом, який здійснює підготовку кадрів з фізичного виховання та спорту в Польщі, є Ополеський технологічний університет (Politechnika Opolska) [540]. Це сучасний технічний заклад європейського рівня з 50-річною традицією, який пропонує вищу освіту в 25 привабливих галузях знань. Випускники отримують диплом, який гарантує конкурентоспроможність на національному та європейському ринку праці. В Ополеському технологічному університеті навчається близько 8000 студентів, щорічно він приймає близько 4000 осіб. Кількість випускників за багаторічну історію закладу налічує понад 50 тисяч осіб.

Серед шести факультетів Ополеського технологічного університету чільне місце посідає Факультет фізичного виховання та фізіотерапії (Wydział Wychowania Fizycznego i Fizjoterapii). Він був заснований 1 листопада 1995 р. за рішенням Сенату Вищої інженерної школи в Ополе, яка вирішила організувати на факультеті електротехніки та контрольної техніки фізичне виховання на рівні вищих професійних студій (бакалаврів) [540].

16 листопада 2007 року Державний комітет з акредитації позитивно оцінив напрям туризму і рекреації. Факультет отримує дозвіл на підготовку кадрів у галузі туризму і рекреації другого магістерського ступеня. З 2008-2009 навчального року було за-

проваджено підготовку для першого та другого циклів вивчення денної та заочної форми навчання в галузі туризму і рекреації.

Випускник першого циклу досліджень (бакалавр) у галузі туризму і рекреації отримує комплексні знання у багатьох сферах, включаючи природні, гуманітарні, економічні та організаційно-правові, а також практичні навички, що дозволяють займатися професійною діяльністю в галузі туризму і рекреації.

Випускник має знання про людину в філософських, етичних, психологічних, економічних, біологічних, соціологічних та педагогічних умовах; знає місце розташування, специфіку та туристичні цінності регіонів Польщі та світу; має базові знання про типи, об'єкти та елементи ринку туризму, а також про взаємовідносини, що відбуваються на туристичному ринку; загальні знання про організацію та управління туристичним та рекреаційним підприємством. Він знає важливість і способи стимулювання підприємництва у сфері туризму та відпочинку. Має базові знання про фізичні вправи, методи діагностики та формування рухових вмінь та рухових навичок. Має знання про конкретні види і форми туризму та відпочинку. Він знає і розуміє суть і значення фізичного відпочинку для різних соціальних груп і в різні періоди життя людини. Він розуміє цілі, завдання, функції здоров'я в освіті та профілактику захворювань сучасної цивілізації. Він знає методи оцінки психофізичного стану людини для підбору необхідних засобів туризму та відпочинку.

Випускник володіє навичками планування і реалізації проєктів у сфері туризму і рекреації для різних категорій населення, а також вмінням спілкуватися хоча б однією іноземною мовою. Випускник готовий відкрити свій власний бізнес і працювати у сфері внутрішнього і міжнародного туризму (готелі, будинки відпочинку, бази відпочинку і спортивні споруди тощо), в центральних і місцевих органах влади, в структурах, відповідальних за розвиток туризму і відпочинку, в громадських організаціях, фондах та асоціаціях.

Випускник здатний взаємодіяти і працювати в групі та виконувати у ній різні ролі; правильно тлумачить і вирішує проблеми, пов'язані з професійною діяльністю в туризмі та рекреації. Він може брати участь у підготовці простих досліджень та проєктів з

туризму та рекреації. Він промоуєтє здорового способу життя, дбає про своє здоров'я та фізичну форму. Він здатний вміло управляти часом і пріоритетами; мислити та діяти у ролі підприємця, споживача туристичних послуг та співробітника туристичної компанії або апарату туристичного управління.

Як приклад, проаналізуємо навчальний план першого освітнього напрямку «Туризм і рекреація», затверджений у 2015 році за спеціальністю «Тренер здорового стилю життя» («Trener zdrowego stylu życia») [540]. План включає такі загальні предмети: «Інформаційні технології» (2 кредити), «Іноземна мова» (9 кредитів), «Культурні відмінності в Європейському Союзі» (3 кредити), «Філософія з елементами етики» (3 кредити), «Соціологія» (3 кредити), «Організація, безпека, гігієна праці та ергономіка» (1 кредит), «Захист інтелектуальної власності» (1 кредит), «Історія архітектури та мистецтва» (5 кредитів), «Психологія» (4 кредити), «Екологія та охорона навколишнього середовища» (4 кредити), «Економіка» (4 кредити), «Управління» (5 кредитів). Разом 525 годин (43 кредити), з них 210 – лекції та 165 – семінарські і практичні заняття.

Другий розділ навчального плану присвячений професійним предметам, до яких віднесено: «Біологічні основи фізичної активності» (4 кредити), «Основи туризму» (5 кредитів), «Основи рекреації» (5 кредитів), «Активні форми рекреації» (1 кредит), «Кваліфікаційний та актуальний туризм» (1 кредит), «Основи фізичної географії в Польщі» (4 кредити), «Туристична географія» (5 кредитів), «Країнознавство» (5 кредитів), «Обслуговування туристичного руху» (5 кредитів), «Правознавство» (3 кредити), «Економіка туризму і рекреації» (4 кредити), «Основи готельного бізнесу» (4 кредити), «Охорона природи та навколишнього середовища» (4 кредити), «Педагогіка вільного часу» (2 кредити), «Основи маркетингу» (2 кредити), «Управління і супровід» (2 кредити), «Історія туризму і рекреації» (3 кредити), «Основи спілкування та ведення переговорів» (2 кредити), «Підприємництво у сфері туризму і рекреації» (3 кредити), «Корпоративне фінансування та бухгалтерський облік» (3 кредити), «Оздоровчий туризм» (3 кредити), «Перша медична допомога» (1 кредит). Усього 870 годин (74 кредити), з них 495 – лекції та 375 – семінари і практичні заняття.

Третій розділ навчального плану включає предмети за вибором студента, до яких включено: «Елементи культурної антропології» або «Етнічна різноманітність культур» (3 кредити), «Паломницький туризм» або «Релігійний туризм» (3 кредити), «Активність на природі» або «Стежки здоров'я» (3 кредити), «Особливості біологічної регенерації» або «Основи психосоматичного відновлення» (3 кредити), «Освіта здоров'я» або «Охорона здоров'я» (3 кредити); «Фізіологія людини» або «Фізіологія роботи та відпочинку» (3 кредити); «Дипломний семінар I» (1 кредит); «Дипломний семінар II» (1 кредит); «Дипломна робота» (10 кредитів). Разом 240 годин (30 кредитів ECTS), з яких 30 – лекції і 210 – семінари і практичні заняття.

Четвертий розділ навчального плану включає предмети за спеціальністю «Тренер здорового стилю життя» (Trenner zdrowego stylu życia), перелік яких представлено у таблиці 3.9.

Як бачимо з таблиці, у навчальному плані зазначено 8 професійно орієнтованих предметів. На їх вивчення відведено 240 годин (23 кредити ECTS), з яких 90 годин – лекції і 150 годин – семінарські та практичні заняття.

Протягом третього року навчання на ліцензіатських студіях студенти пишуть дипломну роботу, тема якої повинна відповідати освітньому напрямку «Туризм і рекреація». Захист дипломної роботи проводиться в кінці навчання на студіях першого ступеня [540].

Окрім ліцензіатських студій, Університет пропонує низку цікавих спеціальностей на магістерських студіях, зокрема: «Управління в туризмі та рекреації» («Zarządzanie w turystyce i rekreacji»); «Оздоровчий туризм і SPA» («Turystyka zdrowotna i SPA»); «Фізична рекреація і психосоматичне відновлення» («Rekreacja ruchowa z Odnową Psychosomatyczną»), «Культурний туризм» («Turystyka kulturowa») [540].

Навчальний план студій другого ступеня містить два розділи: загальні навчальні предмети та предмети за спеціальністю.

До першого розділу віднесено 22 предмети, зокрема: «Історія культури» (3 кредити), «Антропологія туризму і рекреації» (3 кредити), «Туристичні регіони» (4 кредити), «Інформатика в туризмі та рекреації» (3 кредити), «Туристична політика» (3 кредити), «Маркетинг послуг в туризмі та рекреації» (3 кредити), «Туризм

Таблиця 3.9
Фрагмент навчального плану підготовки бакалавра з напрямку «Туризм і рекреація» спеціальності «Тренер здорового стилю життя» («Trener zdrowego stylu życia») Технологічного університету в Ополь (Politechnika Opolska w Opolu)

№ з/п	Предмети за спеціальністю	Код	Години	Кредити ECTS
1	Окремі аспекти анатомії і фізіології фізичного навантаження (Wybrane zagadnienia z anatomii i fysiologii wysiłku fizycznego)	TRLTZZS01	30	3
2	Теоретичні основи спортивного, оздоровчого і функціонального тренування (Teoretyczne podstawy treningu sportowego, zdrowotnego s funkcjonalnego)	TRLTZZS02	30	3
3	Тренінг обраних форм фітнесу – теорія, методика і практика I (Trening wybranych form fitness – teoria, metoda i praktyka I)	TRLTZZS03	30	3
4	Філософські та психологічні аспекти здоров'я (Zdrowie w perspektywie filozoficzno-psychologicznej)	TRLTZZS04	30	3
5	Основи харчування та біодобавок фізично активних людей (Podstawy żywienia i suplementacji osób aktywnych fizycznie)	TRLTZZS05	30	3
6	Форми активного відпочинку (Formy aktywności outdoorowej)	TRLTZZS06	30	3
7	Вибрані аспекти біологічного відновлення з елементами Wellness і SPA (Wybrane zagadnienia z odnowy biologicznej z elementami Wellness i SPA)	TRLTZZS07	15	1
8	Фізична активність людей з різними потребами (Aktywność fizyczna osób o różnych potrzebach)	TRLTZZS08	45	4
	Разом		240	23

тичне консультування» (2 кредити), «Туристичний продукт» (3 кредити), «Управління в туристичному підприємстві» (3 кредити), «Управління проектами Євросоюзу» (1 кредит), «Харчування людини» (2 кредити), «Методологія наукових досліджень» (2 кредити), «Статистика» (2 кредити), «Атракція регіональних туристичних свят» (4 кредити), «Туристичне планування» (3 кредити), «Організація розваг в туризмі і рекреації» (4 кредити); «Оцінка та використання культурних засобів у туризмі» (3 кредити), «Організація і сфера обслуговування туристичного руху» (2 кредити), «Магістерський семінар I» (1 кредит), «Магістерський семінар II» (1 кредит), «Іноземна мова» (3 кредити), «Фізичне виховання» (1 кредит). Ще 20 кредитів відведено на магістерську роботу, яку студенти готують впродовж останніх трьох семестрів. Тема такої роботи повинна відповідати обраній спеціальності. В кінці навчання проводиться захист магістерської роботи. Загальна кількість годин у навчальному плані на предмети першого розділу складає 570 (76 кредитів ECTS), з яких 255 годин – лекції та 315 годин – семінари і практичні заняття.

Крім розділу загальних предметів, кожна магістерська спеціалізація має по десять навчальних предметів спеціалізації, які доповнюються відповідними практиками в обсязі 90 годин (6 кредитів ECTS). Часто в ході таких практик випускники визначаються з майбутнім місцем роботи.

Фрагмент навчального плану для студентів другого ступеня (магістрантів) зі спеціальності «Фізична рекреація і психосоматичне відновлення» («Rekreacja ruchowa z Odnową Psychosomatyczną») представлено у таблиці 3.10.

У навчальному плані на предмети спеціальності «Фізична рекреація і психосоматичне відновлення» («Rekreacja ruchowa z Odnową Psychosomatyczną») відведено 360 годин (36 кредитів ECTS). З них 120 годин – лекції і 240 годин – семінарські та практичні заняття.

Таким чином, у Польщі професійна підготовка майбутніх фахівців з фізичного виховання та спорту здійснюється у шести профільних академіях, таких як: Академія фізичного виховання імені Юзефа Пілсудського у Варшаві (Akademia Wychowania Fizycznego Józefa Piłsudskiego w Warszawie), Академія фізичного виховання

Таблиця 3.10

Фрагмент навчального плану підготовки магістрів за спеціальністю «Фізична рекреація і психосоматичне відновлення» («Rekreacja ruchowa z Odnową Psychosomatyczną») Технологічного університету в Ополі (Politechnika Opolska w Opolu)

№ з/п	Предмети за спеціальністю	Код	Години	Кредити ECTS
1	Туризм і рекреація осіб старшого віку (Turystyka i rekreacja osób starszych)	TRR022	45	5
2	Біологічне відновлення (Odnowa biologiczna)	TRR023	45	5
3	Адаптаційна рекреація (Rekreacja adaptacyjna)	TRR024	30	3
4	Методи релаксації в рекреації (Techniki relaksacyjne w rekreacji)	TRR025	45	4
5	Анімація вільного часу та рекреації (Animacja czasu wolnego i rekreacji)	TRR026	45	5
6	Планування, програмування та обслуговування у сфері рекреаційної діяльності (Planowanie, programowanie i obsługa w zakresie aktywności rekreacyjnej)	TRR027	45	5
7	Коригувальні ігри та забави (Gry i zabawy korekcyjne)	TRR028	30	3
8	Оздоровче тренування (Trening zdrowotny)	TRR029	30	3
9	Різновиди занять фітнесом (Fitnesowe formy ruchu)	TRR030	30	3
10	Танці різних народів (Tańce różnych narodów)	TRR031	15	2
	Разом		360	38

Броніслава Чеха у Кракові (Akademia Wychowania Fizycznego Bronisława Czecha w Krakowie), Академія фізичного виховання ім. Єжи Кукучки в Катовіце (Akademia Wychowania Fizycznego im. Jerzego Kukuczki w Katowicach), Академія фізичного виховання у Вроцлаві (Akademia Wychowania Fizycznego we Wrocławiu),

Академія фізичного виховання і спорту ім. Енджея Снядецького у Гданську (Akademia Wychowania Fizycznego i Sportu im. Jędrzej Sniadecki w Gdańsku), Академія фізичного виховання імені Євгеніуша П'ясецького в Познані (Akademia Wychowania Fizycznego im. Eugeniusza Piasecki w Poznaniu).

Підготовку майбутніх фахівців з фізичного виховання та спорту здійснюють також інші заклади вищої освіти Польщі, зокрема Державна вища професійна школа імені Станіслава Пігоня в Кросьне (Państwowa Wyższa Szkoła Zawodowa im. Stanisława Pigonia w Krośnie), Університет Жешова (Uniwersytet Rzeszowski), Опольський технологічний університет (Politechnika Opolska).

У вищезазначених закладах вищої освіти Польщі популярністю користується напрям підготовки «Туризм і рекреація». Фахівців зазначеного напрямку готують як на рівні бакалаврату, так і магістратури.

Зміст навчальних планів підготовки ліцензіатів у різних навчальних закладах Польщі за напрямом «Туризм і рекреація» багато у чому співпадає, хоча існують незначні відмінності. Загалом у навчальних планах значна увага приділяється предметам туристичного спрямування. Мова йде не тільки про туризм із активними формами пересування, а також про туризм як сферу управлінської та економічної діяльності.

Аналіз планів підготовки бакалаврів з фізичного виховання та спорту в Україні свідчить, що таких дисциплін значно менше. Це, на нашу думку, пов'язано з тим, що такий освітній напрямок, як туризм, в Україні не входить у систему вищої фізкультурної освіти, а є самостійним.

У межах напрямів підготовки навчальні заклади Польщі пропонують низку спеціальностей, перелік і кількість яких в закладах різняться.

Компаративний аналіз змісту підготовки кадрів за напрямками «Фізичне виховання», «Туризм і рекреація» у Польщі є корисним з огляду на запозичення досвіду та пошук резервів подальшого вдосконалення існуючої вітчизняної системи підготовки кадрів для сфери фізичної рекреації.

3.2. Особливості підготовки майбутніх фахівців з фізичного виховання та спорту у Німеччині

Політичні та економічні зміни, які відбуваються в Україні, створюють умови для розвитку та модернізації сфери освіти. Реформування освіти в Україні нерозривно пов'язано з оновленням освітніх систем у європейських країнах за останні 20 років, проте ми не завжди встигаємо за темпами цих змін і перетворень. Звичайно, в нашій державі є досвід підготовки фахівців з фізичного виховання та спорту, проте інтеграція України в європейський простір потребує постійного вивчення системи освіти за кордоном для подальших конструктивних змін у вітчизняній вищій школі. На цьому тлі природним є зростання інтересу до досвіду підготовки майбутніх фахівців з фізичної культури та спорту в країнах Європейського Союзу.

Головним принципом вищої освіти у Німеччині, як вказують С.О. Сисоєва та Т.Є. Кристопчук, є «академічна свобода» – система, що дозволяє будь-якому студенту самостійно визначати перелік дисциплін, які увійдуть до його диплому [399, с.117].

Німецький спортивний університет Кельну (Deutsche Sporthochschule Köln), заснований у 1947 році, єдиний у Німеччині профільний університет, який здійснює підготовку виключно спортивних кадрів [519]. В інших університетах здійснюється підготовка фахівців спортивної науки поряд із підготовкою кадрів для інших галузей освіти.

Це найбільший в Європі спортивний університет із сучасними програмами бакалаврату та магістратури, де навчається понад 6000 студентів з більш ніж 85 країн світу. Університет має партнерські угоди про співпрацю з понад 60 закордонними закладами освіти, що є свідченням його міжнародної орієнтації.

Німецький спортивний університет (Deutsche Sporthochschule Köln) пропонує п'ять бакалаврських програм, а саме: «Спортивний менеджмент та спортивне спілкування» («Sportmanagement und Sportkommunikation»), «Спорт та здоров'я в профілактиці та терапії» («Sport und Gesundheit in Prävention und Therapie»), «Спорт, досвід та рух» («Sport, Erlebnis und Bewegung»), «Спортивна журналістика» («Sportjournalismus»), які завершуються присвоєнням

ступеня бакалавр мистецтв (Bachelor of Arts, B.A.), і одна програма «Спорт та досягнення» («Sport und Leistung») завершується присвоєнням ступеня бакалавр наук (Bachelor of Science, B.Sc.) [519].

Обидва ступеня бакалавра визнаються на міжнародному рівні. Всі зазначені програми на бакалавраті мають ідентичну структуру: сім розділів, кожен із яких складається з декількох модулів. Модулі включають різні курси, які доповнюють один одного за змістом або базуються один на одному. За кожен модуль нараховуються кредитні бали, сума яких упродовж шести семестрів складає 180 кредитів.

Розділ 1. Основні дослідження (48 кредитних балів) – сім модулів (BAS 1-BAS 7), які в основному викладаються на першому курсі і дають базові теоретичні знання, дотичні до спортивної науки.

Розділ 2. Ключові кваліфікації (12 кредитних балів) – складається з трьох модулів (від SQ 1 до SQ 3).

Розділ 3. Професійні дослідження (70 кредитних балів) – надають студентам практичні професійні знання та вміння. Всі модулі навчального плану повинні бути успішно складені студентами.

Фрагмент третього розділу навчального плану підготовки бакалавра мистецтв за програмою «Спорт, досвід та рух» («Sport, Erlebnis und Bewegung») представлено у таблиці 3.11. Цей розділ включає 9 модулів загальним обсягом 2100 годин (70 кредитів).

Розділ 4. Поглиблений профіль (18 кредитних балів) – передбачає складання трьох модулів, які спрямовані на формування вмінь та практичних навичок роботи.

Розділ 5. Доповнення до профілю (12 кредитних балів) – запланований на третьому курсі у вигляді двох модулів за вибором студента, які включають теоретичну і практичну підготовку за фахом майбутньої професійної діяльності.

Розділ 6. Стажування (8 кредитних балів) тривалістю шість тижнів (240 годин) у п'ятому семестрі, – передбачено як обов'язкову складову в усіх п'яти програмах бакалавра.

Розділ 7. Дипломна робота (12 кредитних балів).

Окрім бакалаврських програм, Німецький спортивний університет Кельну пропонує дев'ять магістерських програм, після завершення яких присуджується ступінь магістра мистецтв (Master of Arts, M.A.) або магістра наук (Master of Science, M.Sc.).

Таблиця 3.11

Модулі професійної підготовки бакалавра мистецтв за програмою «Спорт, досвід та рух» («Sport, Erlebnis und Bewegung») у Німецькому спортивному університеті Кельну (Deutsche Sporthochschule Köln)

Код модуля	Назва модуля	Кількість кредитів/ годин
SEB 1	Тренування і здоров'я (Training und Gesundheit)	7/210
SEB 2	Особистість і суспільство (Individuum und Gesellschaft)	8/240
SEB 3	Основні види спорту в клубах та рекреаційний спорт (Kernsportarten im Vereins-, Breiten – und Freizeitsport)	9/270
SEB 4	Концепція ігор та культура ігор (Spielkonzepte und Spielkultur)	6/180
SEB 5	Викладання та навчання (Lehren und Lernen)	6/180
SEB 6	Спортивні ігри в клубних та рекреаційних видах спорту (Sportspiele im Vereins- Breiten- und Freizeitsport)	9/270
SEB 7	Природні та активні види спорту (Natur- und Erlebnissport)	9/270
SEB 8	Культура танцю і рухів (Tanz und Bewegungskultur)	10/0
SEB 12	Політика і менеджмент (Politik und Management)	6/180
	Всього	70/2100

Усі магістерські програми теж мають модульну структуру. Кожен модуль є самостійною одиницею з визначеними цілями, змістом, навчанням, і завершується складанням іспиту. Запропоновані програми магістра передбачають стаціонарне навчання впродовж чотирьох семестрів. Залежно від обраної програми мова навчання може бути німецька або англійська.

Однією з магістерських програм є «Спортивний туризм та управління відпочинком» («Sporttourismus und Erholungsmanagement») (табл. 3.12).

Модулі навчальної програми «Спортивний туризм та управління відпочинком» (M.Sc.Sporttourismus und Erholungsmanagement) у Німецькому спортивному університеті Кельну (Deutsche Sporthochschule Köln)

№ з/п	Назва модуля	Кількість кредитів/ годин
1	Основи спортивного туризму (Sporttourismus Grundlagen)	9/270
2	Основи рухової активності та відпочинку (Grundlagen von Bewegung und Erholung)	4/120
3	Суспільство та спортивний туризм (Gesellschaft und Sporttourismus)	8/240
4	Економіка туризму (Tourismusökonomie)	6/180
5	Наукові методи та дослідження (Wissenschaftsmethoden und Forschungsdesign)	13/390
6	Майбутній ринок спортивного туризму (Zukunftsmarkt Sporttourismus)	6/180
7	Менеджмент туризму та маркетинг (Tourismusmanagement und marketing)	6/180
8	Підприємництво у спортивному туризмі (Entrepreneurship im Sporttourismus)	6/180
9	Практика зі спортивного туризму (Sporttourismus Praxis)	6/180
10	Аналіз розвитку і планування спортивних споруд (Destinationsentwicklung und Sportraumplanung)	9/270
11	Управління ресурсами та їх збереження (Ressourcenmanagement und Nachhaltigkeit)	8/240
12	Перспективний розвиток пропозиції та туризму (Zukunftsorientierte Angebots- und Produktentwicklung)	9/270
13	Магістерська робота (Thesis)	30/900
	Разом	120/3600

Туризм є одним із найважливіших секторів економіки у всьому світі. Активні форми відпочинку і занять у вільний час викликають все більший інтерес у зв'язку з суттєвим зменшенням частки важкої фізичної праці.

Програма «Спортивний туризм та управління відпочинком» (M.Sc.) спрямована на наукове бачення та знання спортивного туризму і управління відпочинком з урахуванням соціальних інтересів населення.

Програма складається з 13 міждисциплінарних модулів, які рівномірно розподілені впродовж чотирьох семестрів навчання в магістратурі. Перші три семестри спрямовані на формування знань, вмінь та навичок студентів, а четвертий семестр присвячений підготовці магістерської роботи [519].

Проведений нами теоретичний аналіз показав, що професійна підготовка майбутніх фахівців з фізичного виховання та спорту в Німеччині здійснюється, як правило, на спеціалізованих факультетах університетів. Як приклад, розглянемо особливості навчального процесу на факультеті спортивної науки (Fakultät für Sportwissenschaft) Рурського університету в Бохумі (Ruhr – Universität Bochum), який вважається одним з найбільших спортивних факультетів у Німеччині [544].

З метою отримання «позашкільних спортивних професій» за даним напрямком пропонується навчання тривалістю шість семестрів (після закінчення якого отримується диплом бакалавра наук (Bachelor of Science) [544].

Навчальна програма підготовки бакалавра має модульну структуру. Навчальні модулі складаються з декількох тематично пов'язаних курсів. Загалом навчальна програма поділена на п'ять блоків модулів: перший блок включає міждисциплінарні модулі (1-9) обсягом 94 кредити ECTS, другий блок – модулі за обраною спеціальністю (10-14) обсягом 53 кредити ECTS, третій блок – додаткові модулі за вибором студента (15 кредитів ECTS), четвертий блок – практика (8 кредитів ECTS) і п'ятий блок – бакалаврська робота (10 кредитів ECTS). Загалом 180 кредитів ECTS.

Зміст першого блоку навчальної програми представлено у таблиці 3.13. Блок є спільним для студентів, незалежно від обраної спеціальності, і найбільшим за обсягом – 94 кредити ECTS. Він складається з дев'яти окремих модулів, кожен з яких поєднує декілька тематичних курсів, зокрема:

Модуль 1: Основи спортивної науки (13 кредитів) – включає курси: «Вступ у спортивну науку», «Професійна орієнтація (з практиками / стажуваннями)», «Методологія I», «Методологія II».

**Міждисциплінарний блок модулів навчальної програми
підготовки бакалавра на спортивному факультеті
(Fakultät für Sportwissenschaft) Рурського університету
в Бохумі (Ruhr – Universität Bochum)**

№ з/п модуля	Назва модуля	Кількість годин на тиждень	Кредити ECTS
1	Основи спортивної науки (Grundlagen der Sportwissenschaft)	8	13
2	Дидактично-методичні основи рухової активності (Didaktisch-methodische Grundlagen der Bewegungsfelder)	8	12
3	Дидактично-методичні основи спортивних ігор (Didaktisch-methodische Grundlagen der Sportspiele)	8	12
4	Дидактично-методичні основи спорту на природі та подальша рухова активність (Didaktisch-methodische Grundlagen des Natursports und weiterer Bewegungsfelder)	8	12
5	Анатомо-фізіологічні основи фізичної активності (Anatomisch-physiologische Grundlagen körperlicher Aktivität)	6	9
6	Рух і тренування (Bewegung und Training)	6	9
7	Суспільство і спорт (Gesellschaft und Sport)	8	12
8	Спорт і фізичні вправи у виховному та освітньому процесі (Sport und Bewegung im Erziehungs-und Bildungsprozess)	4	6
9	Дидактично-методичне поглиблене вивчення рухової активності (Didaktisch-methodische Vertiefung der Bewegungsfelder)	6	9

Модуль 2: Дидактично-методичні основи рухової активності (12 кредитів) – включає курси: «Плавання» (обов'язковий), 2 курси з трьох на вибір студента: «Спортивна гімнастика», або «Танці», або «Легка атлетика».

Модуль 3: Дидактично-методичні основи спортивних ігор (12 кредитів) – передбачає вивчення трьох ігор загалом, з них щонайменше одна гра з кожного напрямку: командні ігри, індивідуальні ігри.

Модуль 4: Дидактично-методичні основи спорту на природі та подальша рухова активність (12 кредитів) – передбачає вивчення трьох курсів за напрямками: водні види спорту, зимові види спорту, боротьба.

Модуль 5: Анатомо-фізіологічні основи фізичної активності (9 кредитів) – включає два курси: «Основи спортивної медицини», «Поглиблене вивчення спортивної медицини».

Модуль 6: Рух і тренування (9 кредитів) – передбачає три обов’язкові курси «Моторика та рух», «Тренування і досягнення», «Наукові аспекти руху та тренування».

Модуль 7: Суспільство і спорт (9 кредитів) – передбачає чотири курси: «Історія фізичної культури та спорту», «Соціологія фізичної культури та спорту», «Психологія фізичної культури та спорту» і поглиблене вивчення на одному з обраних семінарів «Спортивна соціологія», або «Історія спорту», або «Спортивна психологія».

Модуль 8: Спорт і фізичні вправи в навчальному та виховному процесі (6 кредитів) – передбачає вивчення двох курсів: «Основи спортивної дидактики та педагогіки» і на вибір «Поглиблене вивчення спортивної педагогіки чи дидактики».

Модуль 9: Дидактика і методика рухової активності (9 кредитів) – включає засвоєння студентами спецкурсів на вибір з 2, 3 або 4 модулів та семінар з спортивної тематики [544].

Ступінь бакалавра наук у галузі спортивної науки надає випускнику необхідні змістовні і методологічні основи для професійної практики, досягнення успіху в професійній діяльності, організації спорту.

Після перших трьох-чотирьох семестрів студенти можуть обрати собі одну з трьох спеціальностей: «Спортивна профілактика і реабілітація» («Prävention und Rehabilitation»); «Дозвілля – здоров’я – тренування» («Freizeit – Gesundheit – Training»); «Спортивний менеджмент» («Sportmanagement»).

Другий блок навчальної програми підготовки бакалавра наук включає 5 модулів (з 10 по 14) за обраною спеціальністю обсягом 53 кредити.

Модулі спеціальності «Дозвілля – здоров’я – тренування» («Freizeit – Gesundheit – Training») представлені у таблиці 3.14.

Таблиця 3.14

Модулі спеціальності «Дозвілля – здоров’я – тренування» («Freizeit – Gesundheit – Training») програми підготовки бакалавра наук (Bachelor of Science) на спортивному факультеті (Fakultät für Sportwissenschaft) Рурського університету в Бохумі (Ruhr – Universität Bochum)

№ з/п	Назва модуля	Кре- ди- ти ECTS
1	Спорт і маркетинг (Sport und Marketing)	6
2	Основи наукових знань про суспільство і тренування (Gesellschafts- und trainingswissenschaftliche Grundlagen)	15
3	Професійно-орієнтована рухова активність (Berufsfeldorientierte Bewegungsangebote)	12
4	Індивідуальні концепції руху для різних галузей застосування (Adressatenorientierte Bewegungskonzepte für unterschiedliche Anwendungsfelder)	12
5	Тренувальні вправи (Lehrübungen)	8
	Разом	53

Розглянемо детальніше зміст представлених у таблиці модулів спеціальності «Дозвілля – здоров’я – тренування» (Freizeit – Gesundheit – Training):

Модуль 10: Спорт і маркетинг (6 кредитів) – включає навчальні курси: «Ринок і підприємництво», «Спортивний маркетинг».

Модуль 11: Основи наукових аспектів про суспільство і тренування (15 кредитів) – є найбільшим у другому блоці навчального плану і складається з чотирьох курсів: «Спорт, суспільство і рекреація», «Зміцнення здоров’я», «Теорія і практика фізичної підготовки», «Теорія і практика координаційної і технічної підготовки».

Модуль 12: Професійно– орієнтовані пропозиції з рухової активності (12 кредитів): «Психо-фізична регуляція / релаксація»,

«Функціональна анатомія / Функціональна гімнастика», «Водна аеробіка / Акватренування», «Мистецтво руху», «Пригодницький і екстремальний спорт», «Спеціальні курси», інші пропозиції та професійно-орієнтована спеціалізація.

Модуль 13: Індивідуальні концепції руху для різних галузей застосування (12 кредитів) – включає такі курси: «Зміцнення здоров'я на виробництві», «Спортивні клуби / асоціації», «Заняття спортом у тренажерному залі / Персональне тренування», «Спорт і туризм», «Спорт для осіб різного віку», «Інноваційні концепції в комерційному та некомерційному секторі».

Модуль 14: Тренувальні вправи (8 кредитів) – включає спеціальну педагогічну практику для конкретного адресата (семінар і практичне навчання).

Навчання на освітньому рівні «бакалавр» за фахом «Дозвілля – здоров'я – тренування» тісно пов'язане з практичними галузями застосування. Основною метою підготовки фахівців є розвиток навичок аналізу, планування, проведення й оцінювання різних видів рухової активності в сфері дозвілля, здоров'я і тренування. Розглядаються як традиційні види спорту, так і сучасні види рухової активності, рекреаційні спортивні тренди.

Основним змістом навчальної діяльності є суспільні та тренувальні наукові принципи в галузі оздоровчого спорту та рекреації; види рухової активності, орієнтовані на особливості професійної діяльності та тренувальні вправи (наприклад, гімнастика для хребта, акватренування, нові тренди у спорті); рухова діяльність у різних галузях застосування, орієнтована на конкретних адресатів (як – от спорт на виробництві, у спортивному клубі, у тренажерному залі, туризмі, а також спорт із людьми похилого віку).

Професійне поле діяльності майбутніх фахівців охоплює спортивні клуби, асоціації, громадське управління спортом; вищі школи, школи, інші освітні установи; засоби масової інформації, індустрію спортивних товарів і торгівлю; спорт на виробництві; спортивні установи для занять спортом на дозвіллі; спортивні послуги, індивідуальні тренування, діагностику ефективності, медичні консультації [544].

За обраною спеціальністю усі студенти обов'язково проходять виробничу практику тривалістю 8 тижнів. Також навчальним пла-

ном підготовки бакалавра передбачена підготовка бакалаврської роботи обсягом близько 30 сторінок, на виконання якої студентам виділяється 8 тижнів (10 кредитів).

Випускники факультету в подальшому працюють у галузі здоров'я або рекреації, туризму та спорту, в спортивних клубах та асоціаціях. Вони мають можливість продовжувати навчання за магістерською програмою. Тривалість навчання – 4 семестри (120 кредитів). У 2 семестрі передбачена обов'язкова практика тривалістю 8 тижнів. За бажанням студента один навчальний семестр може бути проведений у закордонному закладі вищої освіти. Магістерські програми, так само як і бакалаврські, мають модульну структуру. Факультет спортивної науки Рурського університету пропонує випускникам бакалаврату на вибір дві магістерські програми: «Менеджмент та консультування в спорті» («Managment and Consulting im Sport»), яка складається з 14 модулів, та «Спорт, фізичні вправи та охорона здоров'я» («Sport, Exercise & Health Sciences»).

Для нас цікаво проаналізувати програму підготовки магістра наук в галузі спорту, фізичних вправ та охорони здоров'я (Master of Science degree in Sport, Exercise & Health Sciences). Програма складається з шести модулів, а саме:

Модуль 1: Біомеханіка та керування рухами (Biomechanics & Motor Control) – присвячений вивченню структури та функцій скелетно-м'язової системи людини, а також контролю за рухом людини.

Модуль 2: Наукове дослідження рухової діяльності (Exercise Science) – охоплює всі аспекти, пов'язані з покращенням рухової діяльності людини, і формує відповідні знання, вміння та навички щодо методів та методики оцінки ефективності занять спортом та фізичними вправами. Також вивчаються психометричні та інструментальні методики, які застосовуються у спортивному тренуванні та спортивній психології.

Модуль 3: Спортивна медицина і спортивне харчування (Sports Medicine and Sports Nutrition) – присвячений вивченню біологічних реакцій організму людини на стресові ситуації спорту та фізичної активності; як організм людини адаптується до систематичних фізичних навантажень з плином часу, також отримання

знань та практичних навичок і вмінь щодо особливостей харчування і використання дієти різними категоріями населення, у тому числі спортсменами

Модуль 4: Лабораторні і пілотажні дослідження (Lab & Field Studies) – присвячені формуванню у студентів навичок ведення експериментальних наукових досліджень в галузі спортивної науки.

Модуль 5: Навчання дослідженням (Research Training) – охоплює широкий спектр наукових навичок, включаючи оформлення, обробку та аналіз даних досліджень, статистику та етику, доповнену соціальними навичками навчання, спілкування і презентації.

Модуль 6: Магістерська робота (Master Thesis) включає планування, проведення та аналіз окремого експериментального дослідження і підготовку письмової магістерської роботи [544].

Метою даної магістерської програми є надання високоякісної, науково-орієнтованої освіти, яка відповідає вимогам ринку праці. Програма забезпечує розвиток відповідних знань, вмінь та навичок, необхідних для роботи у галузі спорту, фізичних вправ та охорони здоров'я, з акцентом на міжнародну спрямованість та можливість роботи на керівних посадах. Студенти отримують практичні навички проведення фізіологічних тестувань продуктивності та біомеханічного аналізу, а також знання для розробки спортивних тренувальних програм, навчальних програм для занять фізичними вправами та рекреаційною діяльністю, спрямовані на профілактику різного роду функціональних захворювань.

Мета програми «Магістр спорту, фізичних вправ та охорони здоров'я» полягає в тому, щоб створити умови і скерувати студентів на подальшу дослідницьку і наукову кар'єру, орієнтовану на науку про спорт.

Після закінчення навчання випускники здобувають ступінь магістра наук у галузі спорту, фізичних вправ охорони здоров'я («Master of Science» degree in Sport, Exercise & Health Sciences).

Отже, у Німеччині підготовка фахівців з фізичного виховання та спорту здійснюється, як правило, на спеціалізованих факультетах університетів, поряд із підготовкою кадрів для інших галузей освіти. Єдиним у країні профільним університетом, який проводить підготовку виключно спортивних кадрів є Німецький спортивний університет Кельну (Deutsche Sporthochschule Köln).

Навчання на бакалавраті триває шість семестрів, після завершення, залежно від обраної програми, присвоюється ступінь «бакалавр мистецтв» або «бакалавр наук». Запропоновані програми магістра передбачають стаціонарне навчання впродовж чотирьох семестрів. Залежно від обраної програми мова навчання може бути німецька або англійська. Усі програми мають модульну структуру. Навчальні модулі складаються з декількох тематично пов'язаних курсів. За кожен модуль нараховуються кредитні бали, сума яких впродовж навчання на бакалавраті складає 180 кредитів, на магістратурі – 120 кредитів.

Система вищої освіти у Німеччині також має за мету поєднання навчального процесу з науковими дослідженнями. Особливістю підготовки фахівців з фізичного виховання та спорту є також їхня обов'язкова зміна пріоритету, наприклад, із занять спортом на проведення занять зі спорту, із занять спортом на організацію спортивної діяльності. Вважаємо, що запровадження власне такого аспекту було б доречним і у вітчизняну систему підготовки фахівців з фізичного виховання та спорту.

3.3. Аналіз досвіду підготовки фізкультурних кадрів у Литві та Норвегії

Подальші наші дослідження присвячені вивченню та аналізу досвіду підготовки майбутніх фахівців з фізичного виховання та спорту в інших країнах Європи. Зокрема, зупинимося на особливостях підготовки фізкультурних кадрів у Литовському спортивному університеті (*Lietuvos sporto universiteto*) в місті Каунас [531].

Литовський державний інститут фізичної культури був заснований в 1945 році як незалежна вища школа. У 1999 році інститут був перейменований на Литовську академію фізичної культури, яка у 2012 році стала Литовським спортивним університетом (*Lithuanian Sports University*). З першого року свого заснування університет є унікальним закладом вищої освіти у країні, який готує фахівців з фізичного виховання, спорту та здоров'я. За роки існування закладу підготовлено 14000 вчителів фізичної культури, різноманітних висококваліфікованих спортивних тренерів, фахівців з фізичної терапії, туризму і спортивних менеджерів тощо. Цей уні-

верситет закінчили багато відомих вчених, тренерів та громадських діячів. На сьогодні у закладі навчається майже 2000 студентів.

Литовський спортивний університет (Lithuanian Sports University) має 2 факультети (спортивної медицини та спортивної освіти), 4 кафедри (кафедра прикладної біології та реабілітації, кафедра коучингової науки, кафедра охорони здоров'я, фізичної та соціальної освіти, кафедра спортивного менеджменту, економіки та соціології); 2 інститути (Інститут спортивної науки та інновацій, Національний оздоровчий інститут), Центр розвитку кар'єри та компетенцій [531].

Литовський спортивний університет є відкритим європейським вишем, який постійно створює та забезпечує навчальні програми для всіх трьох циклів, а також програми безперервної освіти, баз на новітніх дослідженнях та технологіях. Заклад пропонує 15 навчальних програм: 8 бакалаврських, 5 магістерських та 2 докторські (табл. 3.15).

Таблиця 3.15

Перелік навчальних програм першого (бакалаврського) циклу, які пропонує Литовський спортивний університет (Lithuanian Sports University)

Назва навчальної програми	Форма навчання	Тривалість навчання, роки	Мова вивчення	Кваліфікаційний рівень, професійна кваліфікація
1	2	3	4	5
Фізкультура та спорт (Kūno kultūra ir sportas)	ДН/ЗН	4/5	Литовська	Бакалавр освіти і спорту, викладач (Ugdymo mokslų ir sporto bakalauras, pedagogas)
Спортивний менеджмент (Sporto vadyba)	ДН/ЗН	3/4	Литовська, англійська	Бакалавр управління бізнесом (Verslo vadybos bakalauras)
Спортивна рекреація і туризм (Sportinė rekreacija ir turizmas)	ДН/ЗН	3/4	Литовська, англійська	Verslo vadybos bakalauras/ Бакалавр управління бізнесом

Продовження табл. 3.15

1	2	3	4	5
Фізіотерапія (Kineziterapija)	ДН/ЗН	4 /5	Литовська, англійська	Бакалавр медичних наук, фізіотерапевт (Sveikatos mokslų bakalauras, kineziterapeutas)
Прикладна фізична активність (Taikomoji fizinė veikla)	ДН/ЗН	3/4	Литовська	Sveikatos mokslų bakalauras/ Бакалавр медичних наук
Системи тренування (Treniravimo sistemos)	ДН/ЗН	4/5	Литовська, англійська	Sporto bakalauras/ Бакалавр спорту
Фізична активність та охорона здоров'я (Fizinis aktyvumas ir visuomenės sveikata)	ДН/ЗН	4/5	Литовська	Sveikatos mokslų ir sporto bakalauras/ Бакалавр медичних наук та спорту
Фізична активність і спосіб життя (Fizinis aktyvumas ir sveikagyvensena)	ДН/ ЗН	3/4	Англійська	Sporto bakalauras / Бакалавр спорту

Скорочення: ДН – денна форма навчання;
ЗН – заочна форма навчання.

Литовський спортивний університет пропонує 5 навчальних програм ступеня «бакалавр» англійською мовою викладання. Серед них програма «Спортивна рекреація і туризм» («Sport Recreation and Tourism»), яка реалізується на факультеті спортивної освіти. Програма розрахована на 3-річний цикл навчання обсягом 180 кредитів. Після її завершення випускник отримує кваліфікацію «Бакалавр управління бізнесом» (Bachelor of Business Management) [531].

Мета програми «Спортивна рекреація і туризм»: підготовка соціально активних менеджерів сфери дозвілля, рекреації та туризму, які б могли успішно працювати у комерційних, громадських

та державних організаціях, а також здатні були організувати і започаткувати власний бізнес на основі отриманих в університеті міждисциплінарних знань.

Програма має модульну структуру. Всі модулі рівномірно розподіляються впродовж шести семестрів:

1. Вступний семестр. Вступ до академічного спілкування та планування кар'єри, рекреації та туризму, щоб зрозуміти сутність і призначення рекреації та туризму в сучасному суспільстві.

2. Другий семестр. Студенти отримують знання з питань системи управління, фінансів та економіки на тлі спортивної науки.

3. Третій семестр. Студенти отримують знання з маркетингу рекреації та туризму, моделювання та аналізу бізнесу, а також про процеси організації рекреаційних та туристичних послуг.

4. Четвертий семестр. Студенти вивчають методологію досліджень; послуги у сфері рекреації, що надаються як у закритих приміщеннях, та просто неба; інновації та управління проектами.

5. П'ятий семестр. Студенти отримують знання про спортивні та розважальні заходи та інфраструктуру. Студенти проходять стажування, за бажанням зможуть вибрати місця для стажування за кордоном.

6. Шостий семестр. Підготовка бакалаврської роботи.

За час навчання за програмою «Спортивна рекреація і туризм» студенти отримують знання, вміння та навички, необхідні для роботи в складній індустрії рекреації та туризму.

Випускники отримують такі компетенції: лідерство та управління змінами, комунікація та соціальна інтеграція, універсальні знання та управління ідеями, управління рекреаційними та туристичними організаціями, управління ресурсами та процесами рекреації та туризму, демонстрація можливостей підприємництва в сфері рекреації та туризму, планування та реалізація проектів і заходів у ході здійснення професійної діяльності.

Після закінчення програми навчання випускники зможуть створювати і розвивати власний бізнес, керувати чи працювати на управлінській посаді, стати організаторами рекреаційних та туристичних послуг у країні та за кордоном.

Факультет спортивної освіти Литовського спортивного університету реалізує у межах міжнародного проекту «Європейський

бакалавр з питань фізичної активності та консультування з питань способу життя» (код 510029-LLP-1-2010-1-NL-ERASMUS-ECDSP) цікаву для нас програму європейського бакалавра з фізичної активності та стилю життя (European Bachelor of Physical Activity and Lifestyle) [531].

Компанія PAL (Physical Activity and Lifestyle), створена як консорціум семи університетів Європи: Ганзейський університет прикладних наук (Hanze University of Applied Sciences), Нідерланди; Факультет спорту в Ріо Майор Політехнічного університету в Сантарем (Instituto Politecnico de Santarem), Португалія, Університет Південної Данії (University of Southern Denmark), Данія; Римський університет «Foro Italico» (he University of Rome «Foro Italico»), Італія, Мадейрський університет (Universidade da Madeira), Португалія; Щецинський університет (Uniwersytet Szczeciński), Польща та Литовський спортивний університет (Lithuanian Sports University), Литва, готує фахівців нового покоління.

Консорціум складається з усіх вищезазначених університетів і несе відповідальність за реалізацію єдиної програми вивчення контенту та якості досліджень. Студентам, які успішно закінчили навчання і принаймні один семестр за кордоном, вручається не тільки диплом, який підтверджує ступінь бакалавра спорту Литовського університету спорту, а й сертифікат з Консорціуму Університетів PAL. Сертифікат забезпечує широкі можливості для стажувань або подальших досліджень в європейських університетах.

Мета програми: ґрунтуючись на досягненнях спортивної науки та техніки, готувати фахівця з фізичного виховання та здорового способу життя, здатного застосовувати принципи консультування та фізичної активності у галузі освіти, а також змінювати спосіб життя людини і звички. Випускники здобувають знання, вміння та навички професійного консультування людей або груп людей з питань фізичної активності та способу життя, ведення здорового способу життя і стимулювання фізичної активності, розробки і впровадження науково обґрунтованих програм зміцнення здоров'я для компаній чи установ, членів спільноти, створення індивідуальних програм фізичної активності та ведення здорового способу життя.

Ця програма передбачає навчання англійською мовою і доступна для студентів із різних країн, які володіють мовою на рів-

ні В2. Кваліфікація випускників цієї програми – бакалавр спорту (Bachelor of Sports), термін навчання – 3 роки (6 семестрів), кількість кредитів – 180 ECTS.

Усі модулі програми PAL рівномірно розподілені протягом шести семестрів, кожен з яких передбачає 30 кредитних очок:

1 семестр: Вступний. Введення в навчальну дидактику та фізичну активність, охорону здоров'я, застосування основних наук про здоров'я, моделі стилів поведінки, презентації, комунікації та управління проектами пропонуються як теоретично, так і практично. Впродовж цього семестру студенти проходять такі модулі: «Вступ до громадського здоров'я» (5 кредитів), «Методики викладання фізичної активності» (5 кредитів), «Моделі поведінкових змін» (5 кредитів), «Основи медичних знань» (5 кредитів), «Основи професійного спілкування» (5 кредитів), «Управління проектами» (5 кредитів).

2 семестр: Підвищення здоров'я і фізичної активності. Студенти дізнаються про програми фізичної активності для осіб різного віку та рівня здоров'я. У цьому семестрі вивчаються такі модулі: «Призначення та техніка виконання вправ» (5 кредитів), «Підбір вправи за станом здоров'я» (5 кредитів), «Особливості впливу на організм» (5 кредитів), «Кардіофітнес та силове тренування» (5 кредитів), «Групові форми фізичної активності» (5 кредитів), «Види рухової активності на свіжому повітрі» (5 кредитів).

3 семестр: Зміна поведінки. Студенти отримують знання та базові навички консультивання, щоб допомогти клієнтам адаптуватися до ведення довготривалого здорового способу життя. Для цього вони вивчають такі модулі: «Психологія здоров'я» (5 кредитів), «Особливості поведінки» (5 кредитів), «Консультивання» (5 кредитів), «Включення фізичної активності у спосіб життя людини» (5 кредитів), стажування у Литві чи за кордоном (10 кредитів).

4 семестр: Харчування. Студенти дізнаються про здорову їжу, європейські культурні та політичні відмінності в харчуванні, дієтичному здоров'ї; вчать допомагати клієнтам змінювати звички у способі харчування за допомогою таких модулів: «Фізичні вправи та раціональне харчування впродовж життя» (5 кредитів), «Європейський спосіб харчування» (5 кредитів), «Індивідуальні консультиції» (10 кредитів) та «Планування раціонального харчування» (10 кредитів).

5 семестр: Підприємництво. Основна увага приділяється можливостям раціонального поєднання праці та відпочинку, здатності студентів працювати з різними робочими групами, враховувати політику та стратегію зайнятості. Увазі студентів пропонуються такі модулі: «Стратегія, розробка та впровадження плану ведення здорового способу життя» (10 кредитів), «Малий бізнес та підприємництво» (5 кредитів), «Політика та управління у сфері спорту та охорони здоров'я» (5 кредитів), два модулі на вибір студента (10 кредитів).

6 семестр: Стажування та фінальний проект. Студенти проходять стажування (як правило, за кордоном) та готують інтегрований проект, у якому зібрані та висвітлені всі аспекти професійної діяльності.

Європейський бакалавр з фізичної активності та стилю життя – це міждисциплінарна програма. Компетенції випускників співпадають у сферах спорту, освіти, психології, охорони здоров'я та менеджменту. Таким чином студентам надається величезна перевага порівняно з іншими подібними програмами.

Отримані випускниками компетенції дадуть можливість легко та швидко адаптуватися до змін на ринку праці, працювати консультантами зі здорового способу життя в приватних або державних компаніях, бізнес-закладах, приватних і муніципальних спортивних та фітнес-центрах, санаторіях, SPA-центрах, центрах краси, рекреаційних та реабілітаційних установах. Спеціалісти зможуть займатися приватною діяльністю шляхом створення власного консультативного та оздоровчого бізнесу. Після закінчення педагогічного та психологічного курсу вони можуть працювати у навчальних закладах (дитячих садках, школах та муніципальних медичних освітніх установах, а також установах по догляду за дітьми).

Литовський спортивний університет (Lithuanian Sports University) пропонує також 6 магістерських програм англійською мовою, а саме: «Управління туризмом та спортом» («Tourism and Sports Management»), «Фізична активність та охорона здоров'я» («Physical Activity and Public Health»), «Міжнародний магістр з аналізу ефективності спорту» («International Master in Performance Analysis of Sport»), «Міжнародний тренер та менеджер з basket-

болу» («MSC International Basketball Coaching and Management»), «Фізична терапія» («Physiotherapy»), «Спортивна фізіологія та генетика» («Sports physiology and genetics») [531].

Усі вказані вище програми розраховані на 2-річний термін навчання обсягом 120 кредитів і лише одна магістерська програма «Управління туризмом та спортом» («Tourism and Sports Management») передбачає 1,5 – річне навчання обсягом 90 кредитів. Після завершення навчання за цією програмою випускники отримують кваліфікацію «Магістр бізнесу та менеджменту» (Master of Business and Management).

Дана програма, як і розглянуті нами бакалаврські програми, має модульну структуру. Вона складається з шести рівноцінних модулів (обсягом 10 кредитів кожний) та магістерської роботи, на написання якої відводиться 30 кредитів (табл. 3.16).

Таблиця 3.16

Модулі магістерської програми «Управління туризмом та спортом» («Tourism and Sports Management») у Литовському спортивному університеті (Lietuvos sporto universiteto)

№ з/п	Назва модуля	Кредити ECTS
1	Інновації в галузі менеджменту (Innovations in Management Science)	10
2	Економіка спорту та туризму (Sports and Tourism Economy)	10
3	Політика та управління спортом та туризмом (Sports and Tourism Policy and Management)	10
4	Організація інноваційних та дослідницьких проєктів (Organizational Innovation and Research Projects)	10
5	Неврологія (Neuroscience)	10
6	Методи дослідження та статистики (Research Methods and Statistics)	10
7	Магістерська робота (Master Thesis)	30
	Разом	90

Метою програми «Управління туризмом та спортом» є надати студентам повноцінні знання у сфері управління та ділового менеджменту, сформувати етично відповідальну особу з творчими

та підприємницькими навичками, які дозволяють оцінити та прогнозувати національне та міжнародне бізнес-середовище, розробляти інноваційну діяльність в сфері спорту та організації дозвілля, здійснювати прикладні експериментальні проекти в галузі спорту та рекреації, а також застосовувати результати досліджень у щоденній організаційній діяльності та прийнятті стратегічних рішень.

Після завершення навчання за вказаною програмою студент отримує такі компетенції: наукові знання та вміння втілювати ідеї; соціальна та академічна інтеграція; лідерство та управління змінами, постійний професійний розвиток, моделювання розвитку спортивно-туристичного сектору, розвиток спортивно-туристичних організацій і творча взаємодія з оточуючим середовищем, бізнес та підприємництво у спорті і туризмі, наукові дослідження, експертно-проектна діяльність.

Ступінь магістра в галузі бізнесу і менеджменту дозволяє випускнику продовжувати навчання на докторських програмах або працювати. Випускник може виконувати управлінську, експертну та консалтингову роботу в державних, неурядових та приватних організаціях, а також викладати і проводити дослідження у різних навчальних закладах.

Цікавою є також магістерська програма «Міжнародний магістр з аналізу ефективності спорту» обсягом 120 кредитів, яка є міжвузівською та проводиться у трьох європейських університетах: Магдебургському університеті імені Отто фон Геріке (Otto-von-Guericke-Universität Magdeburg), Німеччина; Університеті Трас-о-Монтеc і Альто Дору (Universidade de Trás-os-Montes e Alto Douro), Португалія і Литовському спортивному університеті (Lietuvos sporto universiteto), Литва. Програма реалізується з використанням ресурсів мобільності програми Erasmus. Студенти почергово навчаються у трьох зазначених університетах: семестр – у Німеччині, семестр – у Португалії і 2 заключні семестри – в Литві. Після завершення навчання випускники отримують кваліфікацію «Магістр спорту» (Master of Sports) [531].

Метою програми є підготовка фахівців для проведення аналізу ефективності у спорті; програма надає спеціалізовану якісну освіту, що відповідає потребам ринку праці в сфері спортивного

тренування і пов'язана з необхідними знаннями та навичками для розвитку кар'єри в міжнародних умовах як у сфері вищого, так і рекреаційного спорту.

Однією з країн Європи є Норвегія. Норвезький університет фізичного виховання та спорту (Norwegian University for Sport and Physical Education) або, як його ще часто називають, Норвезька академія спорту (Norges Idrettshøgskole) – державний заклад вищої освіти в Норвегії, який розпочав свою академічну діяльність ще у 1870 році. Це вуз, який стабільно входить у двадцятку кращих навчальних закладів країни [534].

Норвезька академія спорту (Norges Idrettshøgskole) має підписані угоди про співпрацю з більш ніж 30 коледжами та університетами багатьох країн світу, таких як Данія, Швеція, Фінляндія, Німеччина, Франція, Іспанія, Швейцарія, Великобританія, США, Канада, Австралія.

Пропонуються такі бакалаврські програми: «Бакалавр – вчитель з фізичного виховання та спорту» («Bachelor – faglærer i kroppsoving og idrettsfag»), «Бакалавр фізичних вправ, здоров'я та досягнення» («Bachelor i trening, helse og prestasjon»), «Бакалавр управління спортом / Спорт і суспільство» («Bachelor i Sport Management/ idrett og samfunn») та «Бакалавр у сфері активного відпочинку» («Bachelor i friluftsliv»). Усі зазначені бакалаврські програми викладаються впродовж трьох років обсягом 180 кредитів кожна.

Бакалавр у сфері активного відпочинку («Bachelor i friluftsliv») – освіта, яка поєднує в собі особисту зацікавленість до занять на свіжому повітрі з рекреаційною діяльністю як джерело здоров'я та якості життя для всіх вікових груп населення, незалежно від рівня амбіцій.

Програма дає студентам теоретичні та практичні знання, навички і досвід роботи з людьми на свіжому повітрі. Перший рік програми є спільним для бакалаврів у галузі фізичної культури і спорту і фокусується на вивченні базових наук, дотичних до занять спортом і до активного відпочинку. Другий і третій рік навчання включає профільні предмети для бакалаврів у сфері активного відпочинку. Під час навчання студенти вивчають туризм, туристичні послуги, різновиди туризму, особливості проведення

занять на свіжому повітрі з дітьми та молоддю, зовнішні чинники здоров'я, основи здорового способу життя. За час навчання студенти вивчають теорії здоров'я, методи навчання, вчать працювати з окремими особами різного віку та групами людей на природі; дотримання правил техніки безпеки під час проведення різноманітних заходів на природі у різні пори року; вплив факторів зовнішнього середовища на організм різних вікових груп людей; соціальні, культурні, правові та історичні аспекти занять різновидами рухової активності на свіжому повітрі.

Магістерська програма пропонується у співпраці з Університетом Риму «*Foro Italico*» (Рим, Італія), Університетом Південної Данії (Оденсе, Данія), Віденським університетом (Відень, Австрія), Німецьким спортивним університетом Кельну (Німеччина) і Норвезькою академією спорту [534].

Наведемо приклад такої співпраці. Перший рік програми починається з викладання (англійською мовою) у Римі (60 кредитів) і передбачає складання студентами чотирьох рівноцінних модулів (по 15 кредитів кожний): «Біомедичні проблеми у сфері здоров'я та вправи», «Зміна поведінки впродовж життя активного способу життя: з дитинства до дорослого життя», «Фізична терапія та рухова активність для людей похилого віку та спеціальних груп» і «Методологія дослідження» (табл. 3.17).

Другий рік навчання проходить у Норвегії (60 кредитів). Викладання ведеться норвезькою та англійською мовами. Студенти повинні скласти такі модулі: «Кількісна методологія дослідження» (5 кредитів), «Психологія спорту та фізичної активності» (15 кредитів), «Вимірювання фізичної активності» (10 кредитів) та захистити магістерську роботу, на підготовку якої відводиться 30 кредитів.

Після завершення програми випускники отримують подвійний диплом Норвезької академії спорту та університету Рима «*Foro Italico*» [534].

Отже, розглянуто особливості підготовки фізкультурних кадрів у Литві та Норвегії. Литовський спортивний університет (*Lithuanian Sports University*) є провідним закладом вищої освіти в країні, який забезпечує навчальні програми для всіх трьох циклів підготовки (бакалавр, магістр, доктор). Усі програми базуються на

Таблиця 3.17

Модулі навчальної програми «Європейський магістр з охорони здоров'я та фізичної активності» («European Master in Health and Physical Activity») у Норвезькій академії спорту (Norges Idrettshøgskole)

№ модуля	Назва модуля	Кількість кредитів
	1 курс навчання (The University of Rome «Foro Italico»)	60
1	Біомедичні проблеми у сфері здоров'я та вправи (Biomedical issues in health and exercises)	15
2	Зміна поведінки впродовж життя активного способу життя: з дитинства до дорослого життя (Changing behaviour towards a lifelong active lifestyle: from childhood to adulthood)	15
3	Фізична терапія та рухова активність для людей похилого віку та спеціальних груп (Movement therapy and physical activity for the elderly and special populations)	15
4	Методологія дослідження (Research methodology)	15
	2 курс навчання (Norges Idrettshøgskole)	60
5	Кількісна методологія дослідження (Quantitative research methodology)	5
6	Психологія спорту та фізичної активності (Psychology of sport and physical activity)	15
7	Вимірювання фізичної активності (Measurement of physical activity)	10
8	Магістерська робота (Thesis)	30
	Разом	120

новітніх технологіях і дослідженнях та формуються відповідно до потреб ринку праці, який постійно змінюється.

Норвезька академія спорту (Norges Idrettshøgskole) реалізує три магістерські програми: «Європейський магістр з охорони здоров'я та фізичної активності» («European Master in Health and Physical Activity»), «Магістр спортивної науки» («Master i idrettsvitenskap») та «Магістр фізичної терапії» («Master i idrettsfysioterapi»).

Висновки до третього розділу

Вказано, що у Польщі професійна підготовка майбутніх фахівців з фізичного виховання та спорту здійснюється у профільних академіях та на спеціалізованих факультетах університетів. Проведений теоретичний аналіз підготовки кадрів у закладах вищої освіти Польщі засвідчує популярність у країні напряму підготовки «Туризм і рекреація». Підготовка фахівців зазначеного напрямку здійснюється на студіях першого (ліцензіат) та другого (магістр) ступенів. Навчання на ліцензіаті триває 3 роки (обсяг – 180 кредитів ECTS) і передбачає вибір студентом спеціальності, які самостійно визначає заклад вищої освіти, враховуючи вимоги ринку праці та наявні ресурси для підготовки фахівців відповідної спеціальності. Тому перелік спеціальностей, які пропонують заклади вищої освіти Польщі в межах напряму підготовки «Туризм і рекреація», дещо різняться. Серед ліцензіатських спеціальностей популярними є: «Фізична рекреація» («Rekreacja ruchowa») «Організація заходів у сфері туризму і рекреації» («Organizacja imprez w turystyce i rekreacji»); «Аніматор вільного часу» («Animator czasu wolnego»), «Тренер здорового стилю життя» («Trener osobisty»), «Оздоровчий туризм, Wellness і SPA» («Turystyka Uzdrawiskowa, Wellness i SPA»).

Після завершення ліцензіату студент може продовжити навчання на студіях другого ступеня (магістерських), які тривають 2 роки і складають 120 кредитів ECTS. Протягом першого семестру студенти вибирають для себе магістерську спеціальність. Перелік спеціальностей заклад вищої освіти теж визначає самостійно і їх перелік може змінюватися з року в рік з урахуванням їх затребуваності на ринку праці. Назви спеціальностей на магістратурі, як правило, відрізняються від запропонованих на бакалавраті.

У переліку магістерських спеціальностей популярними є: «Коучинг у сфері рекреації» («Coaching w Rekreacji»), «Управління SPA-центрами» («Zarządzanie Ośrodkami SPA»), «Фізична рекреація і психосоматичне відновлення» («Rekreacja ruchowa z Odnową Psychosomatyczną»), «Методи релаксації у рекреації» («Techniki

relaksacyjne w rekreacji»); «Пропаганда здоров'я у рекреації» («Promocja zdrowia w rekreacji»); «Фізична рекреація» («Rekreacja ruchowa»); «Тренер занять на свіжому повітрі» («Trener outdoor»); «Управління в туризмі та рекреації» («Zarządzanie w turystyce i rekreacji»).

Проведений теоретичний аналіз показав, що професійна підготовка майбутніх фахівців з фізичного виховання та спорту Німеччині здійснюється, як правило, на спеціалізованих факультетах університетів.

Німецький спортивний університет Кельну (Deutsche Sporthochschule Köln) є єдиним профільним вишем, який здійснює підготовку виключно спортивних кадрів. Це найбільший в Європі спортивний університет, в якому навчаються студенти більш ніж з 85 країн світу. Цей університет пропонує чотири бакалаврські програми, зокрема: «Спортивний менеджмент та спортивне спілкування» («Sportmanagement und Sportkommunikation»), «Спорт та здоров'я в профілактиці та терапії» («Sport und Gesundheit in Prävention und Therapie»), «Спорт, досвід та рух» («Sport, Erlebnis und Bewegung»), «Спортивна журналістика» («Sportjournalismus»), після закінчення яких присвоюється ступінь «Бакалавра мистецтв» (Bachelor of Arts), а також одну програму «Спорт та досягнення» («Sport und Leistung»), яка завершується присвоєнням ступеня бакалавр наук (Bachelor of Science). Навчання на бакалавраті триває шість семестрів. Усі програми бакалаврату мають модульну структуру. Навчальні модулі складаються з декількох тематично пов'язаних курсів. За кожен модуль нараховуються кредитні бали, сума яких впродовж шести семестрів складає 180 кредитів. Магістерські програми теж мають модульну структуру. Запропоновані програми магістра передбачають стаціонарне навчання впродовж чотирьох семестрів. Залежно від обраної програми мова навчання може бути німецька або англійська.

Вказано, що прикладом відкритого європейського університету є Литовський спортивний університет (Lithuanian Sports University) – провідний заклад вищої освіти Литви, який забезпечує навчальні програми для всіх трьох циклів підготовки (бакалавр, магістр, доктор). Усі програми базуються на новітніх технологіях та формуються відповідно до потреб ринку праці, який постійно

змінюється. Університет пропонує 8 бакалаврських програм, з яких 5 викладаються англійською мовою. Термін навчання на бакалавраті залежно від обраної програми складає 3-4 роки на денній формі навчання та 4-5 років на заочній.

Литовський спортивний університет (Lithuanian Sports University) пропонує 5 навчальних програм ступеня «бакалавр» англійською мовою викладання. Серед них програма «Спортивна рекреація і туризм» («Sport Recreation and Tourism»). Програма розрахована на 3-річний цикл навчання обсягом 180 кредитів. Після її завершення випускник отримує кваліфікацію Бакалавр управління бізнесом (Bachelor of Business Management). Цей університет бере активну участь у різноманітних міжнародних проєктах. Так, з позицій міжнародного проєкту «Європейський бакалавр з питань фізичної активності та консультивання з питань способу життя» університет пропонує програму Європейського бакалавра з фізичної активності та стилю життя (European Bachelor of Physical Activity and Lifestyle), яка реалізується консорціумом семи університетів Європи. Це дозволяє випускникам отримувати поряд із дипломом бакалавра спорту Литовського університету спорту (Lithuanian Sports University) й сертифікат Консорціуму Університетів PAL (Physical Activity and Lifestyle). Цей сертифікат забезпечує широкі можливості для студентів з різних країн отримати диплом бакалавра спорту (Bachelor of Sports) європейського взірця.

Також Литовський спортивний університет (Lithuanian Sports University) пропонує 6 магістерських програм англійською мовою, які розраховані на 2-річний термін навчання обсягом 120 кредитів. Слід вказати на те, що магістерська програма «Управління туризмом та спортом» («Tourism and Sports Management») передбачає 1,5 – річне навчання обсягом 90 кредитів.

Одна з магістерських програм «Міжнародний магістр з аналізу ефективності спорту» проводиться у межах програми Erasmus в університетах трьох європейських країн: Німеччини, Португалії та і Литви. Випускники цієї програми здатні працювати у міжнародних бізнес-структурах відповідальними за спортивні та рекреаційно-оздоровчі технології й інновації. Випускники оволодівають компетенціями, пов'язаними з: лідерством та управлінням

змiнами, комунiкацiєю та соцiальною iнтеграцiєю, унiверсальними знаннями та управлiннями iдеями, управлiнням рекреацiйними та туристичними органiзацiями, управлiнням ресурсами та процесами рекреацiї i туризму, демонстрацiєю можливостей пiдприємництва в сферi рекреацiї i туризму, плануванням та реалiзацiєю проектiв i заходiв у процесi здiйснення професiйної дiяльностi.

У Норвегiї пiдготовка кадрiв з фiзичного виховання та спорту здiйснюється Норвезькою академiї спорту (Norges Idrettshøgskole), яка тiсно спiвпрацює з навчальними закладами багатьох країн Європи, а також США, Канади та Австралiї. У академiї пропонуються такі бакалаврські програми: «Бакалавр – вчитель з фiзичного виховання та спорту» («Bachelor – faglærer i kroppsøving og idrettsfag»), «Бакалавр фiзичних вправ, здоров'я та досягнення» («Bachelor i trening, helse og prestasjon»), «Бакалавр управлiння спортом / Спорт i суспiльство» («Bachelor i Sport Management/ idrett og samfunn») та «Бакалавр у сферi активного вiдпочинку» («Bachelor i friluftsliv»). Усi зазначенi бакалаврські програми викладаються протягом трьох рокiв загальним обсягом 180 кредитiв кожна.

У роздiлi акцентовано увагу на тому, що аналiз закордонного досвiду пiдготовки кадрiв з фiзичного виховання та спорту вказує на потребу та доцiльнiсть розширення мiжнародної спiвпрацi вiтчизняних закладiв вищої освiти з аналогiчними навчальними закладами країн Європи з метою пiдготовки конкурентоздатних фахiвцiв, затребуваних не лише в Украiнi, але й за її межами.

Пiдкреслено, що спiвпраця з унiверситетами зарубiжних країн дозволить пiдвищити якість пiдготовки фiзкультурних кадрiв i вiдкриє перед вiтчизняними закладами вищої освiти бiльш широкий доступ до iнновацiй та сучасних технологiй рекреацiйно-оздоровчої дiяльностi.

Розділ 4

СИСТЕМА ПРОФЕСІЙНОЇ ПІДГОТОВКИ МАЙБУТНІХ ФАХІВЦІВ З ФІЗИЧНОГО ВИХОВАННЯ ТА СПОРТУ ДО РЕКРЕАЦІЙНО- ОЗДОРОВЧОЇ ДІЯЛЬНОСТІ

4.1. Концепція професійної підготовки майбутніх фахівців з фізичного виховання та спорту до рекреаційно-оздоровчої діяльності

Рівень вищої освіти характеризує розвиток цивілізації. Світова система вищої освіти в XXI столітті знаходиться в кризовому стані, про що свідчать зниження якості освіти, розрив між культурою і наукою, між природничо-науковим знанням і гуманітарним. Спроба пошуку нової парадигми освіти привела до усвідомлення необхідності розроблення концепції професійної підготовки майбутніх фахівців з фізичного виховання та спорту до рекреаційно-оздоровчої діяльності.

Професійна підготовка сьогодні, як вважає А. В. Фурман, «це тривала у часі, вартісна за матеріальними витратами і ресурсоемна за задіянням людського фактору сфера суспільного виробництва, що є найскладнішою за цілями, змістом, методами, засобами і результатами» [459, с. 47]. Вчений підкреслює, що «це природно, адже мовиться про юнацтво та молодший дорослий вік, коли людина, уже будучи повноправним суб'єктом життєдіяльності, постає й саморозвивається як особистість, котра здатна до повноцінних учинків, бере відповідальність за себе і навколишніх, утверджує себе як фахівець, виявляє громадянську позицію і національну самосвідомість» [459, с. 47]. Для нашого дослідження ці думки вченого є дуже важливими.

Нові умови професійної діяльності таких фахівців, які є умовами освітньої інтеграції, сприяють необхідності визначення змісту і

форм формування професійно-орієнтованих знань, умінь та навичок, компетентностей, інтегральних якостей особистості майбутнього фахівця з фізичного виховання та спорту, які забезпечують, з одного боку, якість освітнього процесу, а, з іншого, – успішність професійної реалізації у сфері рекреації. Вважаємо, що очевидним стає завдання підготовки майбутніх фахівців з фізичного виховання та спорту, які володіють сформованим аспектом професійної культури, що дозволяє організовувати ефективну взаємодію з усіма учасниками оздоровчого процесу.

Питання про те, як підбирати такий зміст навчання у вищій школі, залишається не повною мірою проясненим. У зв'язку з цим М. Я. Виленський, П. І. Образцов і А. І. Уман пропонували в якості орієнтира враховувати важливе дидактичне положення про єдність процесуальної та змістової сторін навчання при підборі змісту освіти [68, с. 118]. Критерії підбору і принципи формування змісту освіти, сформульовані з урахуванням цього положення, дозволяють викладачу на науковій основі реалізувати в навчальному процесі поставлені ним цілі навчання.

Для ґрунтовного конструювання змісту освіти Т. А. Макарова (Сай) виділяє дві групи: 1) орієнтири, які обґрунтовані вченими раніше і що зберегли свій вплив і з позицій сьогодення; 2) нові орієнтири, що докорінно змінюють ситуацію з підбором і конструюванням змісту освіти у вищій школі [274, с. 40]. До орієнтирів першої групи вчений відносить: концептуальне уявлення про зміст освіти; дидактичне положення про єдність процесуальної і змістовної сторін навчання при відборі змісту освіти; характер майбутньої професійної діяльності випускника; методологічне положення про те, що навчальна дисципліна виступає підсумком дидактичного опрацювання певного набору знань, умінь і навичок, які потрібні для оволодіння професійною кваліфікацією [274, с. 40]. До другої групи орієнтирів Т. А. Макарова (Сай) відносить наступні: глобалізація і поява нових форм організації навчального процесу, одним з яких є дистанційне навчання; інформаційні та інтернет-технології; вступ до Болонського процесу і реформування вищої школи на основі компетентнісного підходу; поява нових нормативних документів, що відображають інтереси різних сторін (студентів і їх батьків, роботодавців, суспільства, держави) [274, с. 40].

Випускник закладу вищої освіти повинен мати уявлення про те, що таке ринок праці для того, щоб вигідно представити себе та витримувати суперництво з іншими претендентами на робочі місце.

Існують різні визначення поняття такого ринку. Так, у підручнику «Економічна теорія» під редакцією професора Г. П. Журавльової поняття «ринок праці» тлумачиться як система соціально-економічних і юридичних відносин у суспільстві, норм і інститутів, покликаних забезпечити нормальний неперервний процес відтворення робочої сили та ефективного використання праці [489]. Аналіз довідкової літератури свідчить про те, що у визначенні поняття акцент робиться на процесуальній стороні та зазначається, що ринок праці – це процеси, завдяки яким робітники і роботодавці вступають у контакт і вирішують питання, пов'язані з заробітною платнею та умовами праці, в деяких випадках за допомогою формальних установ.

Можливість фахівця займати бажане місце роботи безпосередньо пов'язана зі сформованою ринковою ситуацією. Т. Г. Кутейніцина виділяє три обов'язкових складові ринкової ситуації [248, с. 8]. По-перше, повинен існувати ринок робочих місць, де фахівець може вибирати те чи інше місце працевлаштування, яке відповідає його уявленням і бажанням. По-друге, необхідний ринок робочої сили, тобто на одне і те ж місце може претендувати більше, ніж одна людина. По-третє, має бути наявна договірна процедура найму. Працівник і роботодавець повинні мати можливість вести переговори для узгодження своїх інтересів. В іншому випадку, коли працівники погоджуються на будь-які умови праці або роботодавці приймають будь-якого працівника, немає конкурентного середовища взаємодії працівника і роботодавця [248, с. 8].

Здатність претендента отримати бажане робоче місце пов'язана з його конкурентоспроможністю. Перший етап, на якому проявляється конкурентоспроможність випускника закладу вищої освіти або студента, – це етап працевлаштування. Під працевлаштуванням О. В. Митякіна та О. М. Борисенко розуміють процес, який являє собою підбір місця роботи і відповідне оформлення шляхом укладення трудового договору з певним роботодавцем [291, с. 83]. Ю. А. Лукаш вказує, що у широкому сенсі працевлаштування – це

будь-який процес влаштування на роботу як самостійно, так і за допомогою певних органів [269].

Вважаємо за доцільне підкреслити те, що у Львівському державному університеті фізичної культури ведеться активна робота з інформування майбутніх фахівців з фізичного виховання та спорту щодо можливості працевлаштування на наявні вакансії, чим можуть скористатися випускники та студенти старших курсів.

До подолання недоліків у сфері вищої освіти спонукає дія нових чинників. До їх числа відносимо феномен глобалізації, який здійснює вплив на становлення нової освітньої моделі. У міжнародному міждисциплінарному енциклопедичному словнику «Глобалістика» вказується про те, що система навчання і виховання вимушена пристосовуватися до запитів глобальної ринкової економіки, що розширюється та прагне здолати межі національних держав. Наростаюча залежність економіки від знань породжує ідею створення єдиної світової освітньої системи, яка ґрунтується на єдиних освітніх стандартах [84, с. 163].

На сучасному етапі розвитку цивілізації вплив глобалізації на вищу освіту, на думку Н. С. Бірюкової, проявляється в тому, що вища освіта є перспективною експортною галуззю економіки з позицій міжнародних програм обміну освітніми послугами; глобалізація передбачає появу нових видів професійних вищих навчальних закладів (університет, академія, інститут, коледж) і засобів їх фінансування, єдиний освітній простір, запровадження уніфікованої системи кваліфікацій, єдині загальноосвітні критерії оцінки якості, вимоги до організації навчальних програм, єдиний дослідницький простір, підвищення конкурентоспроможності, освіту протягом усього життя та ін. [39, с. 23].

Реалізація нових запитів стає можливою в умовах трансформації світової академічної спільноти. Реформування в останні десятиліття зарубіжних освітніх систем, організація Болонського процесу і вступ у нього України вносять характерні зміни в розвиток вітчизняної освіти. Це орієнтує на вивчення досвіду міжнародних освітніх досягнень, розширює перспективи поліпшення якості освіти за допомогою порівняльних досліджень, що проводяться фахівцями різних країн, змінює статус викладачів і студентів.

Ідея гуманізації вищої освіти ґрунтується на ліберальній освіті, де головними є індивідуалізація і природні права особистості, свобода, рівні можливості, демократія. Принципи ліберальної освіти дозволяють особистості здійснити вільний вибір умов і засобів самореалізації, умов і засобів саморозвитку. Н. С. Бірюкова акцентує увагу на тому, що гуманітарна освіта має в своїй основі навчання законам суспільного розвитку, нормам і настановам, створення умов для того, щоб людина могла усвідомити, зрозуміти своє місце в системі суспільних зв'язків і в духовному світі [39, с. 23].

Гуманізація освіти, вважає А. П. Валицька, є принциповим поверненням усієї системи до свідомості людини, до її сутнісних сил, до почуттів, розуму і волі, до здібностей орієнтуватися у цьому світі, зрозуміти його і гідно діяти [55, с. 3-4]. Питання про зміст, форми і способи отримання й освоєння гуманітарного знання обговорюється ось вже два століття, відколи західна філософська думка усвідомлює людину і форми її практики в якості об'єкта дослідження.

Гуманітаристика, на думку А. П. Валицької, є терміном, який традиційно означає все різноманіття теоретичних текстів, присвячених людині та її соціокультурній практиці [55, с. 4]. Однак цей термін з позицій сьогодення, на думку вченої, означає не тільки сукупність текстів, які неперервно розвиваються та забезпечують єдність теорії і практики, в якій ці сторони взаємообумовлені: це теорія практики людського існування і практика застосування теорії [55, с. 4]. Водночас освіта є активним «посередником» та особливою сферою гуманітаристики, в якій реалізується ця єдність у формах свідомості [55, с. 4].

Процес гуманітаризації вищої фізкультурної освіти майбутніх фахівців фізичного виховання та спорту включає в себе створення комфортного гуманітарного середовища, гуманітарну спрямованість викладання всіх навчальних дисциплін.

У сучасний період значна увага приділяється неперервній освіті, яка спрямована на неперервний процес оволодіння людиною знаннями та вміннями, який здійснюється протягом усього людського життя. Таке навчання, вважають Є. І. Чопорова та А. Г. Мажарова, може досягатися як формальними методами (отримання

освіти, тренінги, навчальні курси, підвищення кваліфікації), так і неформальними, тобто шляхом залучення нового досвіду з реального життя [472]. Звернення до неперервної освіти в контексті педагогічної діяльності обумовлено неоднозначністю місії викладача в освітньому процесі, в якому він, з одного боку, є учасником, що забезпечує освітній процес: у зарубіжній методиці це teacher (викладач), tutor (консультант), mentor (наставник, куратор), coach (репетитор, той, хто готує до іспиту), з іншого боку, – це один із суб'єктів в суб'єктно-суб'єктних відносинах. Такий стан викладача покладає на нього особливу відповідальність у забезпеченні якості пропонованих ним знань та умінь, а також надає йому самому унікальні можливості самоосвіти в процесі його професійної діяльності.

У зарубіжній літературі термін «неперервна освіта» звучить як «lifelong learning» – «освіта протягом усього життя», що підкреслює його природну та соціальну спрямованість, тобто вказує на навчання і самонавчання людини з народження і до самої смерті.

У 1996 році термін «lifelong learning», вважає J. Bosco, вперше офіційно згадується в Японії у документі «Установа Державної освітньої Ради і Закону щодо неперервної освіти» («Promotion of Lifelong Learning Law and a National Learning Council») [512].

У 1996 році міжнародною Організацією економічного співробітництва та розвитку (Organization for Economic Cooperation and Development) було започатковано дослідницьку програму, мета якої спрямована на організацію неперервної освіти, а Міжнародна Комісія з освіти ЮНЕСКО визначила дану концепцію як основну в освіті XXI століття.

З позицій сьогодення, вважають Є. І. Чопорова та А. Г. Мажарова, можна з упевненістю говорити про те, що неперервна освіта переходить на новий етап розвитку, намагаючись поєднати в собі всі аспекти навчання і розвитку людини [472]. На європейському рівні така освіта спрямовується на вирішення існуючих економічних проблем і проблем розвитку особистості в сукупності.

Для здійснення новітньої парадигми неперервної освіти Європейська комісія з освіти та професійної підготовки (European Commission for Education and Training) розробила стратегію і міжнародні програми неперервної освіти в період на 2009-2020 роки

(Strategic framework for education and training) [546]. Визначаючи необхідність високоякісної дошкільної, початкової, середньої, вищої освіти та професійного навчання для Європи, цей підхід вказує на необхідність неперервної освіти як пріоритету для успішного влаштування на роботу, економічного успіху, а також для повноцінної участі в житті суспільства.

Основними завданнями для країн, які є учасницями даного проекту, є: зробити неперервну освіту та мобільність людини реальністю; підвищити ефективність освіти і професійного навчання; заохочувати справедливість, соціальну єдність та активність громадянської позиції; посилити творчу складову і новаторство, включаючи підприємництво, на всіх рівнях освіти і професійного навчання.

Отже, проблема усвідомлення необхідності проходження концепції неперервної освіти є ключовим питанням в освітній політиці багатьох країн світу. С. І. Чопорова та А. Г. Мажарова вказують, що зміни у визначенні меж поняття «lifelong learning», переорієнтування неперервної освіти на задоволення ринкових вимог за допомогою формування відповідних людських ресурсів, проблематичність прийняття даної концепції викладачами вищої школи свідчать про актуальність неперервної освіти як основної педагогічної концепції [472].

Оскільки сучасним підходом до вирішення проблеми працевлаштування майбутніх фахівців з фізичного виховання та спорту є реалізація принципу особистісно-орієнтованого працевлаштування, при якому не лише професійні, а й особистісні характеристики випускника пов'язуються зі справжніми і перспективними кадровими потребами рекреаційно-оздоровчої сфери, проблема конкурентоспроможного фахівця з фізичного виховання та спорту набуває особливої актуальності.

З позицій сьогодення заклади вищої освіти спрямовують свої зусилля на формування конкурентоспроможного фахівця, який є не тільки продуктом виробництва вищої школи, а й особистістю, що володіє певними якостями. Б. Д. Паригін визначає поняття «конкурентоспроможність» як комплексну властивість, що має свої ресурси (психофізичне здоров'я, вік, зовнішність, здібності, талант, рівень інтелекту, запас енергії та ін.) і моральні аспекти

(ієрархія цінностей, система вірувань, наявність заборон і особистісних обмежень) [332, с. 51-52]. М. І. Шилова та І. Л. Белих визначають конкурентоспроможного фахівця як, здатного досягати поставленої мети в різних, швидкозмінних ситуаціях за рахунок володіння методами вирішення відповідного класу професійних завдань та наявності певних особистісних якостей [483, с. 39].

Необхідною складовою конкурентоспроможності фахівців з фізичного виховання та спорту є обґрунтованість їх професійного вибору. На нашу думку, обґрунтований вибір професії, пов'язаної з рекреаційно-оздоровчою діяльністю, є необхідним результатом профорієнтаційного впливу соціальних інститутів. Відсутність обґрунтованості професійного вибору негативно відображається на особистісних якостях майбутніх фахівців з фізичного виховання та спорту та призводить до деформації якостей конкурентоспроможної особистості. Наслідком цього процесу виступає також неґрунтовне оволодіння майбутніми фахівцями з фізичного виховання та спорту професійно орієнтованими знаннями, вміннями та навичками.

Отже, формування майбутніх фахівців з фізичного виховання та спорту, професійні та особистісні якості яких отримають попит на ринку праці, є головним завданням вищої школи.

Теоретичний аналіз наукової літератури дозволив виділити в особистості майбутнього фахівця з фізичного виховання та спорту комплекс соціально важливих і професійно значущих якостей.

До соціально важливих якостей майбутнього фахівця з фізичного виховання та спорту відносимо: громадянську зрілість, законослухняність, соціальну активність, соціальний оптимізм, високий рівень ціннісних орієнтацій, розвиненість розумових і практичних навичок, почуття гідності, орієнтацію на досягнення успіху; соціальну мобільність; здатність до конструктивного вирішення конфліктів; здатність до адаптації, співпраці, здатність брати на себе відповідальність.

До професійно важливих якостей майбутнього фахівця з фізичного виховання та спорту відносимо: володіння професійними вміннями та навичками (компетентність, професіоналізм), здатність самостійно планувати, виконувати і контролювати рекреаційно-оздоровчу діяльність; володіння певною кваліфікацією,

професійну мобільність, підприємливість; володіння новими технологіями та розуміння сфери їх застосування, готовність до неперервної самоосвіти, підвищення кваліфікації, комунікабельні вміння та навички, вміння залучати клієнтів до власного оздоровлення засобами рекреації.

У системі соціально значущих і професійно важливих якостей в особливу групу можна виділити, вважають М. І. Шилова та І. Л. Бєлих, комплекс інтелектуально-евристичних умінь: вміння аналізувати, узагальнювати, абстрагувати, моделювати, прогнозувати, генерувати ідеї, уяву, бачення суперечностей, проблем, здатність відмовлятися від помилкових ідей, критично мислити та незалежність суджень [483, с. 41]. Нам імпонує ця думка вчених.

До професійних ціннісних орієнтацій майбутнього фахівця з фізичного виховання та спорту відносимо: престиж професії, пов'язаної з рекреаційно-оздоровчою діяльністю, її творчий характер, імідж місця роботи, умови праці, наявність вільного часу, професійне зростання і побудову кар'єри.

На характер професійної діяльності фахівця, вважає Е. Ф. Зеєр, впливають його психічні властивості: воля, почуття, сприйняття, пам'ять, мислення, а також біопсихічні властивості, статеві й вікові, темперамент, стан здоров'я [179, с. 6]. Ми поділяємо цю думку вченого.

До системи професійної підготовки майбутніх фахівців з фізичного виховання та спорту у закладах вищої освіти пред'являються певні вимоги, задаються установки і визначаються орієнтири, реалізація яких формує основи професіоналізму. Об'єктивно оцінити якість підготовки майбутніх фахівців з фізичного виховання та спорту можна шляхом побудови професіограми як моделі особистості сучасного фахівця з фізичного виховання та спорту вчителя – випускника закладу вищої освіти фізкультурного профілю.

Професіограма, вважає В. В. Левченко, як первинна, якісно-описова модель фахівця, є гіпотетичною, ймовірнісною і варіантною [254, с. 105]. Щодо окремого фахівця з фізичного виховання та спорту модель виражає об'єктивну тенденцію, яка допускає різні варіанти. Вона моделює передбачення результату, який існує ідеально, але повинен бути отриманий після певного терміну на-

вчання і виховання майбутнього фахівця з фізичного виховання та спорту у вищому навчальному закладі. Як система вимог до фахівця з фізичного виховання та спорту вона дає можливість передбачити конкретні шляхи, засоби, операції, критерії професійної підготовки студентів, а також удосконалювати програму формування особистості майбутнього фахівця з фізичного виховання та спорту. Особливу роль вона виконує в розробці засобів діагностики профпридатності студентів.

Професіограма фахівця з фізичного виховання та спорту включає кваліфікаційну характеристику, визначає обсяг і науково обґрунтоване співвідношення суспільно-політичних, соціальних і психолого-педагогічних знань, а також наявність умінь та навичок, необхідних для вирішення професійних завдань, пов'язаних із здійсненням рекреаційно-оздоровчої діяльності.

Теоретичний аналіз літератури та власний досвід викладацької діяльності дозволив нам скласти професіограму фахівця з фізичного виховання та спорту із врахуванням запитів працедавців щодо ефективного проведення рекреаційно-оздоровчої діяльності, яка передбачає:

- здатність до самовдосконалення, самоактуалізації та самореалізації як прояву внутрішньої сутності й індивідуальності досягнення успіху в рекреаційно-оздоровчій діяльності;

- ефективне сприйняття реальності, яке полягає в готовності до здійснення рекреаційно-оздоровчої діяльності, вирішення професійних проблем та участі у заходах, що пов'язані з використанням вільного часу людей для їх оздоровчої, культурно-ознайомчої і спортивної діяльності на спеціалізованих територіях, що розташовані поза їх постійним помешканням;

- прагнення бути відкритим стосовно до інших і себе, вміння виробити позитивну Я-концепцію, яка необхідна для реалізації своїх можливостей, здійснення задумів, розкриття індивідуальності при проведенні різноманітних занять, які добровільно реалізуються у вільний час для отримання людьми задоволення, відновлення і збільшення їх психофізичних сил;

- оволодіння засобами планування, програмування, прийняття рішень у конкретних життєвих і професійних ситуаціях, пов'язаних із відновленням чи відтворенням фізичних і духовних сил, втрачених людиною в процесі життєдіяльності;

– уміння спостерігати, аналізувати конкретні життєві ситуації, ставити завдання щодо перетворення цих ситуацій з метою досягнення позитивних для оточуючих людей результатів у сфері рекреації, обирати можливі варіанти, які допоможуть досягти цієї мети;

– здатність орієнтуватися в новітній спеціальній літературі та літературі з фізичної культури, рекреації та спорту, володіння різними засобами пізнання та засвоєння навколишнього світу, методами пошуку, обробки та використання інформації щодо системи різноманітних занять, яка ґрунтується на використанні спеціально організованої рухової активності у формі фізичних вправ зі застосуванням природних і гігієнічних чинників упродовж вільного часу людини;

– здатність швидко вступати в контакт і володіння технікою спілкування;

– здатність вести за собою, створювати мотивацію до рекреаційно-оздоровчої діяльності, захоплювати її перспективами;

– загальна культура фахівця з фізичного виховання та спорту, яка проявляється в різнобічності, широкому світогляді та ерудиції;

– критичність до результатів здійснення рекреаційно-оздоровчої діяльності та високий ступінь рефлексії;

– контроль своїх емоційних реакцій, осмислення їх, регулювання цих реакцій та заміна негативних емоцій позитивними;

– уміння планувати рекреаційно-оздоровчу діяльність, правильно розподіляти свій час і знаходити оптимальні засоби її організації.

Нові сучасні технології з їх потужною інфраструктурою, з одного боку, сприяють підвищенню ефективності організації освітнього процесу, з іншого, – проникаючи в усі сфери життя суспільства, змінюють соціально-психологічні якості майбутнього фахівця з фізичного виховання та спорту та вимагають вдосконалення викладацької діяльності.

Управління знаннями є однією з основних концепцій управління, що впливає на сучасні тенденції у процесі підготовки майбутніх фахівців. Саме управління знаннями, вказує В. В. Топчій, найближчим часом стане пропуском у лідери, технологією *mainstream*, тією ключовою технологією, яка визначає парадигму освітнього процесу в цілому [441, с. 181].

У сучасний період в освітньому процесі доцільно, вказує В. В. Топчій, розширити систему обміну знаннями між студентами за допомогою: 1) організації та проведення семінарських занять самими студентами (магістрантами, аспірантами) для інших груп, курсів, факультетів (зокрема, деякі навчальні плани для магістратури та аспірантури офіційно передбачають педагогічну практику) [441, с. 182]. Така практика дозволила б студентам, орієнтованим на кар'єру викладача, спробувати свої сили в цій професійній сфері, отримати досвід проведення занять під керівництвом висококваліфікованого викладача, який, у свою чергу має, можливість передати накопичені знання у галузі підготовки та організації занять; 2) «розповідей історій», в процесі яких студенти могли б інформувати однокурсників щодо результатів проходження практики, виконання науково-дослідної роботи, участі в конференції або конкурсі. При цьому виклад позитивних результатів і позитивні емоції самих оповідачів можуть служити додатковою мотивацією інших студентів для участі в аналогічних видах діяльності; 3) надання умов (наприклад, електронний портал) для взаємодії абітурієнтів, студентів, випускників, а також викладачів з метою обміну корисною інформацією, досвідом, знаннями [441, с. 183].

У діяльності самих кафедр, факультетів, як і закладу вищої освіти в цілому, можливе, вказує В. В. Топчій, використання й інших прийомів управління: 1) створення соціальних мереж для обміну досвідом і знаннями між викладачами факультету та іншими підрозділами вищого навчального закладу; 2) накопичення передового досвіду і кращої практики в діяльності співробітників і підрозділів для подальшого використання; 3) створення та взаємодія «спільнот практиків» і гуртків якості; 4) наставництво і взаємодопомога при вирішенні колективних завдань та організації допомоги новим співробітникам і студентам [441, с. 183].

Система вищої освіти в XXI столітті спрямована, на думку Н. С. Бірюкової, на нові знання, нове інформаційне середовище, нову інформаційну культуру і новий «інформаційний світогляд», базований на розумінні визначальної ролі інформації та інформаційних процесів у природних явищах, на життя людського суспільства, нарешті, на діяльності самої людини [39, с. 23]. У нових

умовах розвитку цивілізації необхідно змінити самі цілі освіти, забезпечити принципово нову її орієнтацію на умови життя і проблеми інформаційного співтовариства.

Модернізація вищої фізкультурної освіти є складним і неоднозначним процесом за своєю формою та проявом.

Аналіз словників свідчить про те, що поняття «модернізація» тлумачиться по-різному. Його визначають: як процес змінювання чого-небудь, згідно з правилом або зразком («Сучасний словник іноземних слів») [411]; як (від французького *modern* – сучасний, модний) зміни та удосконалення (обладнання, технологічного процесу) відповідно до вимог сучасності («Соціологічний словник») [415].

Нові концепції модернізації, вважає Я. Келлер, базуються на таких положеннях: рушійною силою процесів модернізації є оновлення економічного, наукового і технологічного потенціалу; модернізація в своєму змісті повинна мати гуманістичний, екологічний та соціальні аспекти; модернізація ґрунтується на новітніх інформаційних технологіях; на принципі високої ефективності; на стратифікації; на підготовці висококваліфікованих кадрів; на орієнтації на досягнення [205, с. 23].

Концепція професійної підготовки майбутніх фахівців з фізичного виховання та спорту до рекреаційно-оздоровчої діяльності включає такі положення:

1. Професійна підготовка до рекреаційно-оздоровчої діяльності є підсистемою вищої фізкультурної освіти і спрямовується на формування конкурентоспроможності та мобільності майбутніх фахівців з фізичного виховання та спорту в умовах глобальної ринкової економіки, що розширюється та прагне здолати межі національних держав.

2. Професійна підготовка до рекреаційно-оздоровчої діяльності враховує такі чинники, як трансформація світової академічної спільноти, гуманізація та гуманітаризація вищої фізкультурної освіти, створення інформаційного середовища закладу вищої освіти та дворівнева система підготовки майбутніх фахівців з фізичного виховання та спорту.

3. Відбір і конструювання змісту навчання у вищій школі визначається характером майбутньої рекреаційно-оздоровчої діяль-

ності випускників, специфікою напряму підготовки і знаходить відображення в навчальних дисциплінах і програмах конкретного закладу вищої освіти.

4. Професійна підготовка майбутніх фахівців з фізичного виховання та спорту, здатних до успішної діяльності у сфері фізичної рекреації, здійснюється за рахунок активного використання у педагогічному просторі закладу вищої освіти інноваційних освітніх технологій.

5. Організація навчально-виховного процесу професійної підготовки майбутніх фахівців з фізичного виховання та спорту базується на взаємодії з роботодавцями, рекреаційно-оздоровчими центрами різних типів і форм власності та громадськими організаціями.

Отже, нами розроблено та теоретично обґрунтовано основні положення концепції професійної підготовки майбутніх фахівців з фізичного виховання та спорту до рекреаційно-оздоровчої діяльності.

4.2. Модель професійної підготовки майбутніх фахівців з фізичного виховання та спорту до рекреаційно-оздоровчої діяльності

Моделювання професійної підготовки майбутніх фахівців з фізичного виховання та спорту до рекреаційно-оздоровчої діяльності дозволяє більш наочно дослідити особливості цього процесу, створює передумови для узагальнення всього найкращого, що накопичено вищою фізкультурною освітою. Моделювання як метод дослідження в даний час набуло поширення в різних наукових галузях і напрямках.

Моделювання не тільки робить вивчення, освоєння більш наочним, але й дозволяє глибше розкрити сутність досліджуваного явища. Більшість вчених відносять моделювання до найбільш універсальних методів, що застосовуються як на емпіричному, так і на теоретичному рівні дослідження. У найзагальнішому вигляді в контексті суспільних відносин моделювання визначається як метод соціального пізнання. На думку В. А. Беловолова і

В. А. Шадріна, цей метод передбачає обов'язкове використання аналогів або моделей, що заміщають реальні відносини, об'єкти, явища і процеси в менш складних матеріальних або ідеальних формах, з подальшим проведенням операцій над ними з метою отримання нової інформації [31, с. 91]. Є. О. Гордієнко вказує на те, що в основному моделювання застосовується для модельного представлення складних об'єктів [91, с. 59]. На думку вченого, модель являє собою умовний образ об'єкта, який служить для вираження відносин між людськими знаннями щодо об'єкта і самим об'єктом, який і є однією з форм вирішення діалектичної суперечності між теорією і практикою [91, с. 59].

У «Великому тлумачному словнику сучасної української мови» поняття «модель» тлумачиться як «уявний чи умовний (зображення, опис, схема та ін.) образ якого-небудь об'єкта, процесу або явища, що використовується як його представник» [63, с. 683].

Існують різні визначення понять, пов'язаних із поняттям «модель». Так, В. В. Левченко вказує, що модель – у педагогічному сенсі – це система об'єктів або знаків, яка відтворює деякі суттєві властивості системи-оригіналу; вона є узагальненим відображенням явища, результатом абстрактного узагальнення практичного досвіду [254, с. 104]. В. Д. Пурін визначає поняття «модель навчання» як передбачувану дієву систему процесу навчання, яка базується на можливому поєднанні педагогічних технологій з урахуванням реальних можливостей навчального закладу, викладацького складу та контингенту, а також соціального замовлення в контексті стратегії неперервної освіти [364, с. 83]. Є. В. Романов тлумачить поняття «педагогічна модель» як «узагальнений, абстрактно логічний образ конкретного феномена педагогічної системи, що відображає і репрезентує суттєві структурно-функціональні зв'язки об'єкта педагогічного дослідження, представлений в потрібній наочній формі і здатний давати нове знання про об'єкт моделювання» [378]. На думку В. Ягупова, «модель – це знакова система, за допомогою якої можна відтворити дидактичний процес як предмет дослідження, показати в цілісності його структуру, функціонування й зберегти цю цілісність на всіх етапах дослідження» [495, с. 31].

Розробляючи авторську систему професійної підготовки майбутніх фахівців з фізичного виховання та спорту до рекреаційно-

оздоровчої діяльності, ми виходили з того, що саме модель дозволяє найбільш повно і точно описати педагогічну систему.

Система містить п'ять структурних блоків, що дозволяють структурувати і конкретизувати мету, завдання, методологічні підходи, принципи, зміст структурних компонентів, форми, методи, засоби, етапи, функції, педагогічні умови, критерії, показники та рівні та результат (рис. 4.1).



Рис. 4.1. Структурні блоки системи професійної підготовки майбутніх фахівців з фізичного виховання та спорту до рекреаційно-оздоровчої діяльності

До структурних блоків системи віднесено цільовий, теоретико-методологічний, змістовий, організаційно-технологічний та критеріально-оцінювальний, які презентовані у вигляді моделі професійної підготовки майбутніх фахівців з фізичного виховання та спорту до рекреаційно-оздоровчої діяльності (рис. 4.2).

Визначаючи цільовий блок системи, ми виходили з того, що вона буде спрямована на реалізацію соціального замовлення на ефективну професійну підготовку майбутніх фахівців з фізичного виховання та спорту до рекреаційно-оздоровчої діяльності з урахуванням вимог до сучасної вищої фізкультурної освіти та вимог роботодавців.

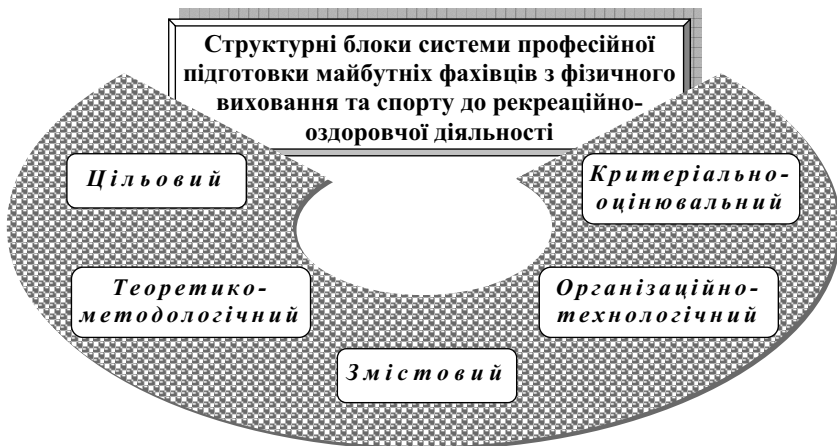

Рис. 4.2. Модель професійної підготовки майбутніх фахівців з фізичного виховання та спорту до рекреаційно-оздоровчої діяльності

Цільовий блок містить мету (професійна підготовка майбутніх фахівців з фізичного виховання та спорту до рекреаційно-оздоровчої діяльності) та завдання:

1) формувати та розвивати уявлення майбутніх фахівців з фізичного виховання та спорту щодо необхідності та важливості рекреаційно-оздоровчої діяльності, акцентувати увагу на соціальній значущості професії у сфері рекреації та оздоровлення;

2) спрямувати зусилля майбутніх фахівців з фізичного виховання та спорту на оволодіння ними професійно-орієнтованими знаннями, уміннями та навичками, які дозволять ефективно здійснювати рекреаційно-оздоровчу діяльність;

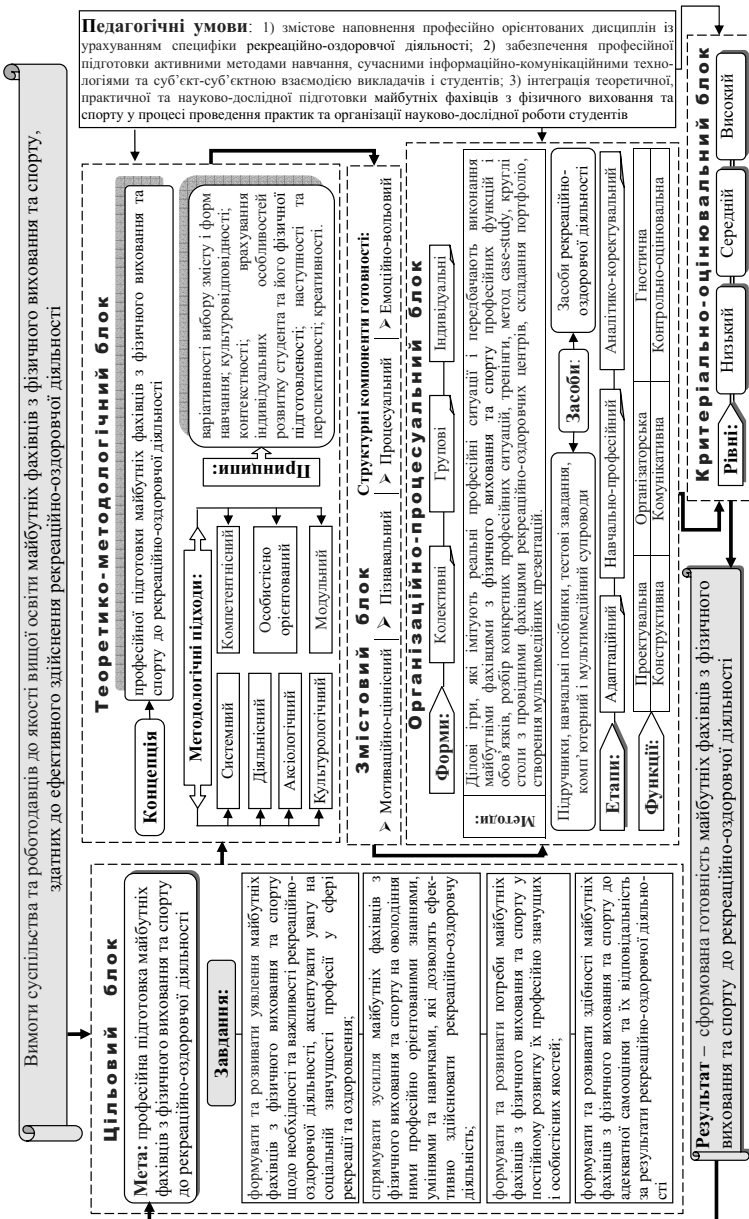
3) формувати та розвивати потреби майбутніх фахівців з фізичного виховання та спорту в постійному розвитку їх професійно значущих і особистісних якостей;

4) формувати та розвивати здібності майбутніх фахівців з фізичного виховання та спорту до адекватної самооцінки та їх відповідальності за результати рекреаційно-оздоровчої діяльності.

Теоретико-методологічний блок складається з концепції професійної підготовки майбутніх фахівців з фізичного виховання та спорту до рекреаційно-оздоровчої діяльності, методологічних підходів (системного, діяльнісного, аксіологічного, культурологічного, компетентнісного, особистісно-орієнтованого та модульного) та принципів (варіативності вибору змісту і форм навчання, культуровідповідності, контекстності, врахування індивідуальних особливостей розвитку студента та його фізичної підготовленості, наступності та перспективності, креативності).

Розглянемо принцип вибору змісту і форм навчання. Термін «варіативність» активно почав використовуватися в педагогічній науці та практиці, починаючи з 90-х років ХХ століття, коли в системі освіти домінуючою стала тенденція переходу від уніфікації та однаковості до різноманіття типів і видів навчальних закладів, варіативності отримання освіти, різноманітності форм організації навчального процесу.

Варіативність – це якість сучасної освітньої системи, що характеризує її здатність створювати і надавати студентам різноманіття повноцінних і якісних варіантів освітніх програм з метою вибору ними індивідуальних освітніх траєкторій. Л. Л. Портян-

ська, В. К. Рябцев і В. І. Слободчиков вважають, що цінність та фундаментальність принципу варіативності в освіті полягає у тому, що цей принцип забезпечує єдність різноманіття, тобто, з одного боку, будується і зберігається основа, а з іншого боку, реально забезпечується різноманіття [354, с. 65].

Поділяючи думки О. Дуплійчук, зазначимо: цей принцип означає, що обов'язковою умовою ефективності професійної підготовки є забезпечення варіативності як основи для вільного вибору, самовизначення та самореалізації майбутнього фахівця з фізичного виховання та спорту в інформаційному та навчальному середовищі [144, с. 253].

Найважливішим елементом професійної освіти є, на думку В. З. Юсупова та В. Г. Коротаєва, її зміст, який являє собою спеціально відібрану з системи наукового знання і соціально значущого досвіду професійної діяльності, педагогічно адаптовану систему знань, вмінь, навичок, досвіду і відносин у сфері професійної діяльності, результатом засвоєння яких повинно стати формування загальнокультурних і професійних компетенцій особистості, її самовизначення, підготовленість до відтворення (збереження) та розвитку матеріальної і духовної культури суспільства, виконання певних видів трудової діяльності і кваліфікаційних вимог на ринку праці [492, с. 22].

Принцип культуровідповідності вказує на органічний зв'язок із історією народу, його мовою, культурними традиціями, з народним мистецтвом, ремеслами і промислами та забезпечує духовну єдність поколінь. Цей принцип спрямований на забезпечення оволодіння майбутніми фахівцями з фізичного виховання та спорту досвідом здійснення рекреаційно-оздоровчої діяльності, який накопичила українська громада протягом історії.

Принцип контекстності навчання й актуалізації його результатів передбачає, що навчання майбутніх фахівців з фізичного виховання та спорту, з одного боку, сприятиме вирішенню конкретних і життєво важливих завдань, які постають перед студентами, а з іншого боку, передбачає застосування на практиці набутих знань, вмінь, навичок і реалізацію сформованих професійно важливих і особистісних якостей.

Принцип врахування індивідуальних особливостей розвитку кожного студента має універсальний характер. Особливе значення

мають фізична підготовленість, властивості характеру та вольові якості майбутніх фахівців з фізичного виховання та спорту, тому викладачі повинні враховувати їх індивідуальні особливості у процесі проведення практичних занять.

Принцип наступності та перспективності має особливе значення для майбутніх фахівців з фізичного виховання та спорту. Цей принцип, як вказують Т. І. Стражникова та С. С. Широкова, має комплексний міждисциплінарний характер і передбачає спадкоємність між окремими етапами та ступенями розвитку, збереження елементів цілого при переході від одного етапу до іншого [424, с. 606]. На кожному етапі формування професійних якостей майбутніх фахівців з фізичного виховання та спорту закріплюються і розширюються позитивні моменти, досягнуті на попередньому етапі з урахуванням перспективи подальшої успішної рекреаційно-оздоровчої діяльності, пошуку власного індивідуального стилю її здійснення.

Принцип креативності характеризує творчу спрямованість професійної підготовки майбутніх фахівців з фізичного виховання та спорту на взаємодію, співпрацю викладачів і студентів. Теорія і практика навчання розвиваються разом із суспільством, наукою і прогресом. Г. М. Клочкова вказує, що модернізація освіти пов'язана з розробкою нових парадигмальних засад організації педагогічного процесу – розвитком креативності [210, с. 307]. При цьому одним із найважливіших завдань професійної освіти є створення педагогічних умов для розвитку креативних здібностей та якостей творчої особистості студента, які потрібні йому для творчої діяльності, незалежно від майбутньої конкретної професії [210, с. 307]. Саме формування креативного освітнього середовища дозволяє кожному сформувати індивідуалізовану освітню траєкторію.

Креативність пов'язується зі здатністю до сприйняття іншого, з готовністю до продукування нового, відмінного від колишнього, з творчим розумінням і перетворенням світу. Досягнення цієї мети пов'язане зі створенням педагогічних умов, що забезпечують формування креативного середовища, яке мотивує студентів до творчого сприйняття навколишнього світу. В. Г. Афанасьєв вказує, що креативне освітнє середовище, забезпечуючи максимальний ступінь

індивідуалізації за рахунок широкого використання інформаційних і телекомунікаційних технологій, повинно бути багаторівневим, характеризуватися принциповою надмірністю і невичерпністю [20]. І в цьому полягає, на думку вченого, одна з парадигмальних основ сучасного підходу до організації педагогічного процесу – у розвитку креативності [20]. Для нашого дослідження ця думка вченого є дуже важливою.

Принцип креативності стає одним із ключових моментів освітньої парадигми нового тисячоліття. Під таким принципом у педагогіці розуміється орієнтація на творче ставлення в освітньому процесі, яке стимулює розвиток дивергентних якостей особистості. Вважаємо, що основою принципу креативності є формування здібностей майбутніх фахівців з фізичного виховання та спорту самостійно знаходити рішення професійних завдань та оволодівати творчим досвідом рекреаційно-оздоровчої діяльності. Вміння створювати нове, знаходити рішення нестандартних завдань, на думку Е. В. Козловської, стало сьогодні невід’ємною складовою частиною реального життєвого успіху будь-якої людини, тому реалізація цього принципу набуває в наші дні актуального значення [215].

Сучасна вища школа, поставивши за мету формування якостей гуманної, креативної та компетентної особистості, на думку В. Н. Петрової, повинна віддалитися від репродуктивної стратегії навчання, що будується на відповідності знань, вмінь та навичок освітнім стандартам, в якій зміст освіти зводиться до вузівської програми [338]. У зв’язку з цим зростає роль самоосвіти в процесі навчання, цілеспрямованого розвитку досвіду креативної діяльності та підвищення якості знань [338].

Питанням, пов’язаним із креативністю, приділяли увагу також такі зарубіжні вчені, як А. Сraft [513], А. J. Cropley [514] та ін.

Аналіз літератури свідчить про те, що креативне навчання як форма інноваційного методу навчання передбачає вільний доступ кожного студента до ресурсів мережі Інтернет і базується на таких принципах: 1) передбачуваний створюваний студентом освітній продукт, як основа креативного навчання; 2) відповідність зовнішнього освітнього продукту студента його внутрішнім потребам; 3) індивідуальна освітня траєкторія навчання в освітньому просторі; 4) інтерактивність занять, які проводяться за допомо-

гою телекомунікацій; 5) відкрита комунікація стосовно освітньої продукції, яка створюється студентом [513, с. 124].

Нам імponує думка В. Г. Афанасьєва про те, що принцип креативності дозволяє студенту закріпити особистісні навички вироблення власної позиції на основі наявної різноманітної інформації, співставити їх із власними переконаннями, знайти серед них ті, які відповідають або суперечать власним поглядам, і на основі цього виробити своє ставлення до тих чи інших процесів [20].

Даний принцип характеризує здатність майбутніх фахівців з фізичного виховання та спорту до творчості, імпровізації, дивергентного мислення, багатогляду, творчого саморозвитку фахівців з фізичного виховання та спорту, їх самоактуалізації в рекреаційно-оздоровчій діяльності.

Змістовий блок містить структурні компоненти (мотиваційно-ціннісний, пізнавальний, процесуальний, емоційно-вольовий) готовності майбутніх фахівців з фізичного виховання та спорту до рекреаційно-оздоровчої діяльності.

Організаційно-технологічний блок містить форми, методи, засоби, етапи та функції.

Форми: колективні, групові та індивідуальні.

Методи: ділові ігри, які імітують реальні професійні ситуації і передбачають виконання майбутніми фахівцями з фізичного виховання та спорту професійних функцій і обов'язків, розгляд конкретних професійних ситуацій, тренінги, метод case-study, метод проєктів, круглі столи з провідними фахівцями рекреаційно-оздоровчих центрів, складання портфоліо, створення мультимедійних презентацій.

Засоби: підручники, навчальні посібники, тестові завдання, комп'ютерний і мультимедійний супроводи та засоби рекреаційно-оздоровчої діяльності.

Система професійної підготовки майбутніх фахівців з фізичного виховання та спорту до рекреаційно-оздоровчої діяльності є динамічною і може бути реалізованою у процесі адаптаційного, навчально-професійного та аналітико-коректувального етапів.

На адаптаційному етапі відбувається: педагогічна діагностика уявлення майбутніх фахівців з фізичного виховання та спорту щодо необхідності здійснення рекреаційно-оздоровчої діяльності; фор-

мування позитивного ставлення та стійкого інтересу майбутніх фахівців з фізичного виховання та спорту до рекреаційно-оздоровчої діяльності; акцентування уваги на соціальній значущості професії у сфері рекреації та оздоровлення людини.

На навчально-професійному етапі відбувається: з'ясування стратегії та тактики формування готовності майбутніх фахівців з фізичного виховання та спорту до рекреаційно-оздоровчої діяльності; моніторинг рівнів сформованості готовності майбутніх фахівців з фізичного виховання та спорту до рекреаційно-оздоровчої діяльності.

На аналітико-коректувальному етапі аналізуються та коректуються результати професійної підготовки, які характеризують рівні сформованості готовності майбутніх фахівців з фізичного виховання та спорту до рекреаційно-оздоровчої діяльності.

До функцій професійної підготовки майбутніх фахівців з фізичного виховання та спорту до рекреаційно-оздоровчої діяльності віднесено: проектувальну, конструктивну, організаторську, комунікативну, гностичну та контрольну-оцінювальну.

Проектувальна функція передбачає формування і розвиток здібностей майбутніх фахівців з фізичного виховання та спорту передбачати результати рекреаційно-оздоровчої діяльності.

Конструктивна функція включає формування і розвиток здібностей майбутніх фахівців з фізичного виховання та спорту моделювати і відбирати засоби вирішення професійних ситуацій, що виникають у процесі здійснення рекреаційно-оздоровчої діяльності.

Організаторська функція обумовлена формуванням і розвитком здібностей майбутніх фахівців з фізичного виховання та спорту щодо регламентування праці та розподілу обов'язків.

Комунікативна функція спрямовується на формування і розвиток здібностей майбутніх фахівців з фізичного виховання та спорту до спілкування та володіння професійною термінологією.

Гностична функція спрямована на з'ясування концептуальної логіки професійної підготовки, що зумовлена змістом, формами, методами і засобами вищої фізкультурної освіти, які забезпечують формування і розвиток здібностей майбутніх фахівців з фізичного виховання та спорту до аналізу й оцінювання результатів рекреаційно-оздоровчої діяльності.

Контрольно-оцінювальна функція передбачає формування і розвиток здібностей майбутніх фахівців з фізичного виховання та спорту контролювати та коригувати результати навчально-виховного процесу.

Професійна підготовка майбутніх фахівців з фізичного виховання та спорту до рекреаційно-оздоровчої діяльності набуває ефективності за таких педагогічних умов:

- змістове наповнення професійно орієнтованих дисциплін із урахуванням специфіки рекреаційно-оздоровчої діяльності;

- забезпечення професійної підготовки активними методами навчання, сучасними інформаційно-комунікаційними технологіями та суб'єкт-суб'єктною взаємодією викладачів і студентів;

- інтеграція теоретичної, практичної та науково-дослідної підготовки майбутніх фахівців з фізичного виховання та спорту в процесі проведення практик та організації науково-дослідної роботи студентів.

Критеріально-оцінювальний блок охоплює критерії, показники та рівні (високий, середній, низький) сформованості готовності майбутніх фахівців з фізичного виховання та спорту до рекреаційно-оздоровчої діяльності.

Результатом є сформована готовність майбутніх фахівців з фізичного виховання та спорту до рекреаційно-оздоровчої діяльності.

Таким чином, нами розроблено систему професійної підготовки майбутніх фахівців з фізичного виховання та спорту до рекреаційно-оздоровчої діяльності, яка репрезентована у вигляді моделі та складається з цільового, теоретико-методологічного, змістового, організаційно-технологічного та критеріально-оцінювального блоків.

Висновки до четвертого розділу

До основних положень концепції професійної підготовки майбутніх фахівців з фізичного виховання та спорту до рекреаційно-оздоровчої діяльності належать наступні: 1. Професійна підготовка до рекреаційно-оздоровчої діяльності є підсистемою вищої фізкультурної освіти і спрямовується на формування конкурентоспроможності та мобільності майбутніх фахівців з фізичного виховання та спорту в умовах глобальної ринкової економіки, що розширюється та прагне здолати межі національних держав. 2. Професійна підготовка до рекреаційно-оздоровчої діяльності враховує такі чинники, як трансформація світової академічної спільноти, гуманізація та гуманітаризація вищої фізкультурної освіти, створення інформаційного середовища закладу вищої освіти та дворівнева система підготовки майбутніх фахівців з фізичного виховання та спорту. 3. Відбір і конструювання змісту навчання у вищій школі визначається характером майбутньої рекреаційно-оздоровчої діяльності випускників, специфікою напряму підготовки і знаходить відображення в навчальних дисциплінах і програмах конкретного закладу вищої освіти. 4. Професійна підготовка майбутніх фахівців з фізичного виховання та спорту, здатних до успішної діяльності у сфері фізичної рекреації, здійснюється за рахунок активного використання у педагогічному просторі закладу вищої освіти інноваційних освітніх технологій. 5. Організація навчально-виховного процесу професійної підготовки майбутніх фахівців з фізичного виховання та спорту базується на взаємодії з роботодавцями, рекреаційно-оздоровчими центрами різних типів і форм власності та громадськими організаціями.

Теоретичний аналіз літератури та власний досвід викладацької діяльності дозволив скласти професіограму фахівця з фізичного виховання та спорту із урахуванням запитів роботодавців щодо ефективного проведення рекреаційно-оздоровчої діяльності, яка передбачає: здатність до самовдосконалення, самоактуалізації та самореалізації як прояву внутрішньої сутності й індивідуальності досягнення успіху в рекреаційно-оздоровчій діяльності; ефективне сприйняття реальності, яке полягає в готовності до здійснення

рекреаційно-оздоровчої діяльності, вирішення професійних проблем та участі у заходах, що пов'язані з використанням вільного часу людей для їх оздоровчої, культурно-ознайомчої і спортивної діяльності на спеціалізованих територіях, що розташовані поза їх постійним помешканням; прагнення бути відкритим стосовно до інших і себе, вміння виробити позитивну Я-концепцію, яка необхідна для реалізації своїх можливостей, здійснення задумів, розкриття індивідуальності при проведенні різноманітних занять, які добровільно реалізуються у вільний час для отримання людьми задоволення, відновлення і збільшення їх психофізичних сил; оволодіння засобами планування, програмування, прийняття рішень у конкретних життєвих і професійних ситуаціях, пов'язаних із відновленням чи відтворенням фізичних і духовних сил, витрачених людиною в процесі життєдіяльності; уміння спостерігати, аналізувати конкретні життєві ситуації, ставити завдання щодо перетворення цих ситуацій з метою досягнення позитивних для оточуючих людей результатів у сфері рекреації, обирати можливі варіанти, які допоможуть досягти цієї мети; здатність орієнтуватися в новітній спеціальній літературі та літературі з фізичної культури, рекреації та спорту, володіння різними засобами пізнання та засвоєння навколишнього світу, методами пошуку, обробки та використання інформації щодо системи різноманітних занять, яка ґрунтується на використанні спеціально організованої рухової активності у формі фізичних вправ зі застосуванням природних і гігієнічних чинників упродовж вільного часу людини; здатність швидко вступати в контакт і володіння технікою спілкування; здатність вести за собою, створювати мотивацію до рекреаційно-оздоровчої діяльності, захоплювати її перспективами; загальну культуру фахівця з фізичного виховання та спорту, яка проявляється в різнобічності, широкому світогляді та ерудиції; критичність до результатів здійснення рекреаційно-оздоровчої діяльності та високий ступінь рефлексії; контроль за своїми емоційними реакціями, осмислення їх, регулювання цих реакцій та заміна негативних емоцій позитивними; уміння планувати рекреаційно-оздоровчу діяльність, правильно розподіляти свій час і знаходити оптимальні засоби її організації.

Підкреслено, що система професійної підготовки майбутніх фахівців з фізичного виховання та спорту до рекреаційно-оздоровчої діяльності є складним утворенням, що складається з цільового, теоретико-методологічного, змістового, організаційно-технологічного та критеріально-оцінювального блоків, які презентовані у вигляді моделі.

Система професійної підготовки майбутніх фахівців з фізичного виховання та спорту до рекреаційно-оздоровчої діяльності є динамічною і може бути реалізованою у процесі адаптаційного, навчально-професійного та аналітико-коректувального етапів.

На адаптаційному етапі відбувається: педагогічна діагностика уявлення майбутніх фахівців з фізичного виховання та спорту щодо необхідності здійснення рекреаційно-оздоровчої діяльності; формування позитивного ставлення та стійкого інтересу майбутніх фахівців з фізичного виховання та спорту до рекреаційно-оздоровчої діяльності; акцентування уваги на соціальній значущості професії у сфері рекреації та оздоровлення людини.

На навчально-професійному етапі відбувається: з'ясування стратегії та тактики формування готовності майбутніх фахівців з фізичного виховання та спорту до рекреаційно-оздоровчої діяльності; моніторинг рівнів сформованості готовності майбутніх фахівців з фізичного виховання та спорту до рекреаційно-оздоровчої діяльності.

На аналітико-коректувальному етапі аналізуються та коректуються результати професійної підготовки, які характеризують рівні сформованості готовності майбутніх фахівців з фізичного виховання та спорту до рекреаційно-оздоровчої діяльності.

Результатом визнано сформовану готовність майбутніх фахівців з фізичного виховання та спорту до рекреаційно-оздоровчої діяльності.

Розділ 5

ПЕДАГОГІЧНІ УМОВИ ПРОФЕСІЙНОЇ ПІДГОТОВКИ МАЙБУТНІХ ФАХІВЦІВ З ФІЗИЧНОГО ВИХОВАННЯ ТА СПОРТУ ДО РЕКРЕАЦІЙНО-ОЗДОРОВЧОЇ ДІЯЛЬНОСТІ У ЗАКЛАДАХ ВИЩОЇ ОСВІТИ

5.1. Змістове наповнення професійної орієнтованих дисциплін з урахуванням специфіки рекреаційно-оздоровчої діяльності

Розкриємо зміст таких навчальних дисциплін, як «Оздоровча фізична культура», «Сучасні технології в оздоровчій фізичній культурі», «Фізична рекреація» та «Організація рекреаційно-оздоровчої діяльності».

Для нашого дослідження важливим є те, що виконання навчального плану передбачає вивчення навчальної дисципліни «Оздоровча фізична культура» загальним обсягом 162 години (4,5 кредити), яка складається з трьох розділів і вивчається упродовж трьох семестрів навчання.

Розділ I «Оздоровча фізична культура з дітьми дошкільного та шкільного віку» обсягом 54 години (1,5 кредити) викладається студентам у 5 семестрі. Цей розділ спрямований на оволодіння майбутніми фахівцями за напрямом підготовки 6.010201 «Фізичне виховання» знаннями теорії та методики проведення фізкультурно-оздоровчих занять з дітьми дошкільного віку та школярами; формує уявлення про раціональний зміст та обсяги рухової активності дітей дошкільного віку та школярів; формує у студентів практичні навички проведення фізкультурно-оздоровчих занять та масових фізкультурно-спортивних заходів з дітьми; навчає застосуванню різноманітних засобів фізкультурно-оздоровчих занять (циклічних вправ, рухливих та спортивних ігор тощо) у майбутній професійній діяльності.

Основною метою вивчення першого модуля є формування професійних, організаційних і методичних знань, вмінь та навичок, необхідних майбутньому фахівцю для проведення рекреаційно-оздоровчої діяльності з дітьми дошкільного та шкільного віку.

У результаті вивчення першого розділу навчальної дисципліни «Оздоровча фізична культура» студент повинен знати: основні поняття та терміни; сучасний стан та проблеми рекреаційно-оздоровчої роботи з дошкільниками й школярами; підсистему державних і недержавних організацій, у компетенції яких знаходиться фізкультурно-оздоровча діяльність підростаючого покоління; завдання та форми фізкультурно-оздоровчої роботи у дошкільних і загальноосвітніх навчальних закладах; етапи формування навичок до занять фізичними вправами; особливості використання різних засобів оздоровлення; специфіку проведення масових фізкультурно-оздоровчих заходів; особливості фізкультурно-оздоровчої роботи з дітьми різного віку та статі; методику проведення контролю за оздоровчим впливом фізичних вправ на організм дітей.

Після вивчення першого розділу дисципліни «Оздоровча фізична культура» студент повинен вміти: проводити різноманітні форми фізкультурно-оздоровчої роботи в режимі дня дошкільного та загальноосвітнього навчальних закладів; визначати рівень фізичного розвитку дитини; проводити контроль за оздоровчим ефектом занять; програмувати фізкультурно-оздоровчі заняття з використанням різних видів фізичних вправ; проводити рекреаційно-оздоровчі заняття з дітьми різного віку та статі.

Цей розділ складається з одного модуля «Організація та методика проведення фізкультурно-оздоровчої роботи з дошкільнятами та школярами» і зосереджує увагу студентів на таких питаннях, як: особливості навчальної дисципліни, принципи її побудови та взаємозв'язок з іншими дисциплінами, визначення основних понять, правова база та програмно-нормативні вимоги фізкультурно-оздоровчої діяльності дітей дошкільного віку і школярів України; загальна характеристика поняття «здоров'я людини» та здорового способу життя, рухова активність дітей дошкільного віку і школярів, норми рухової активності, руховий режим, формування мотивації та навичок до систематичної рухової активності, завдання та форми фізкультурно-оздоровчих занять дітей дошкіль-

ного та молодшого шкільного віку, особливості організації фізкультурно-оздоровчих заходів у режимі дня дітей дошкільного віку і школярів, особливості методики проведення фізкультурно-оздоровчих заходів у режимі дня дітей дошкільного віку і школярів, роль позашкільних навчальних закладів у проведенні фізкультурно-оздоровчої роботи з учнівською молоддю, анатомо-фізіологічні особливості організму дітей, організація та методика проведення рухливих ігор, особливості використання циклічних та ациклічних вправ у рекреаційно-оздоровчій роботі з дітьми, нетрадиційні засоби оздоровлення, особливості організації масових фізкультурно-оздоровчих заходів з дітьми дошкільного віку: днів здоров'я, фізкультурних свят і фізкультурних розваг у дошкільних навчальних закладах, методика проведення масових фізкультурно-оздоровчих заходів зі школярами, особливості проведення рекреаційно-оздоровчої роботи у літніх дитячих таборах, біологічний та паспортний вік дитини, акселерація, особливості фізичного розвитку та виховання дитини в сім'ї, методика проведення контролю та самоконтролю за станом здоров'я та самопочуттям дітей.

Оцінювання рівня знань студентів із розділу I «Оздоровча фізична культура з дітьми дошкільного та шкільного віку» відбувається за рейтинговою шкалою. Студент може отримати бали за такі види робіт: опитування (відповідь чи доповнення) – 0-2 бали (Мах = 14 балів); письмові роботи – 5 робіт, кожна від 0 до 2 балів (Мах = 10 балів); реферат – 1 (від 0 до 6 балів); контрольна робота – від 0 до 30 балів; підсумкове тестування – 40 балів. Формою контролю знань студента є залік.

Розділ II «Оздоровча фізична культура зі студентською молоддю» обсягом 54 години (1,5 кредити) викладається студентам у 6 семестрі.

Після вивчення дисципліни студент повинен знати: сучасний стан фізкультурно-оздоровчої діяльності студентів України та правову базу її розвитку, систему державних і громадських керівних організацій, у компетенції яких є фізкультурно-оздоровча діяльність студентів, організаційні засади фізкультурно-оздоровчої діяльності студентів, структурну побудову та зміст фізкультурно-оздоровчої діяльності спеціалізованих кафедр і спортивних клубів закладів вищої освіти. Студенти повинні вміти організовувати

і проводити рекреаційно-оздоровчі заняття та фізкультурно-оздоровчі заходи змагальної спрямованості для студентської молоді.

Розділ II складається з одного модуля «Організація та методика проведення фізкультурно-оздоровчої роботи зі студентською молоддю» і зосереджує увагу студентів на таких питаннях: сучасний стан фізкультурно-оздоровчої діяльності та її роль у покращенні здоров'я студентів України, основні терміни і поняття, правова база розвитку сфери фізичної культури і спорту, програмно-нормативні засади розвитку фізкультурно-оздоровчої діяльності студентів, мета, завдання та форми організації фізкультурно-спортивної роботи студентів у позанавчальний час, організація рекреаційно-оздоровчої діяльності у студентських таборах, характеристика вікових фізіологічних і психологічних особливостей студентів, рухова активність студентської молоді, норми рухової активності, засоби проведення фізкультурно-оздоровчих занять, методи, які застосовуються на рекреаційно-оздоровчих заняттях, особливості методики проведення самостійних фізкультурно-оздоровчих занять, методика використання спортивних ігор як засобу оздоровлення студентів, використання тренажерів у самостійних та групових оздоровчих заняттях, туристичні походи як засоби рекреації, контроль за впливом фізичних навантажень на організм, соціальні завдання масових фізкультурно-спортивних заходів і принципи їх проведення, види фізкультурно-спортивних заходів та їх місце у спортивно-оздоровчій діяльності; планування, методика та засоби підготовки і проведення масових фізкультурно-спортивних заходів.

Оцінювання рівня знань студентів з другого розділу «Оздоровча фізична культура зі студентською молоддю» проводиться за рейтинговою шкалою. Студент може отримати бали за такі види робіт: опитування (відповідь чи доповнення) – 0-3 бали (Мах = 18 балів); письмові роботи – 4 роботи, кожна від 0 до 2 балів (Мах = 8 балів); контрольна робота – від 0 до 40 балів; підсумкове тестування – 34 бали. Формою контролю знань студента є диференційований залік.

Розділ III «Оздоровча фізична культура з дорослим населенням» обсягом 54 години (1,5 кредити) викладається студентам у 8 семестрі. Цей розділ є логічним продовженням перших двох

розділів і сприяє оволодінню майбутніми фахівцями знаннями з теорії та методики проведення фізкультурно-оздоровчих занять з дорослим населенням; формує уявлення про раціональний зміст та обсяги рекреаційної рухової активності різних вікових груп дорослого населення; формує практичні навички проведенні рекреаційно-оздоровчих занять та масових фізкультурно-спортивних заходів з дорослим населенням; навчає застосуванню у майбутній професійній діяльності різноманітних засобів рекреаційно-оздоровчої діяльності (циклічних вправ, різновидів гімнастики, спортивних ігор тощо).

Метою вивчення третього розділу є формування професійних організаційних та методичних знань, вмінь та навичок, необхідних у подальшій професійній діяльності фахівця з фізичного виховання при проведенні рекреаційно-оздоровчої роботи з дорослим населенням за місцем роботи, проживання та відпочинку.

Робочі програми з дисципліни «Оздоровча фізична культура» були викладені у вільному доступі на сайті <http://repository.ldufk.edu.ua/handle/34606048/8109> для студентів напрямку підготовки 6.010201 «Фізичне виховання» (рис. 5.1).



Рис. 5.1. Зовнішній вигляд вікна «Робоча програма з навчальної дисципліни «Оздоровча фізична культура» для студентів 4 курсу напрямку підготовки 6.010201 «Фізичне виховання»

Після вивчення розділу III студент повинен знати: основні поняття і терміни; сучасний стан та проблеми фізкультурно-оздоровчої роботи з дорослим населенням; зміст законодавчих і програмних документів розвитку фізичної культури і спорту; структурну побудову та зміст діяльності Центрів фізичного здоров'я населення «Спорт для всіх»; сутність пропаганди та реклами фізкультурно-оздоровчих послуг; методи визначення рівня фізичного стану людини; особливості різних засобів оздоровлення та рекреації: циклічних, гімнастичних вправ, спортивних ігор; особливості проведення оздоровчого тренування з особами різного віку та статі; особливості проведення рекреаційно-оздоровчої діяльності за місцем роботи, проживання та відпочинку дорослого населення; сутність авторських та східних систем оздоровлення.

Студент повинен вміти: визначати рівень фізичного стану людини; проводити контроль за оздоровчим ефектом занять; програмувати фізкультурно-оздоровчі заняття з використанням різних видів фізичних вправ; проводити заняття оздоровчої спрямованості з особами різного віку, статі та рівня фізичного стану.

Цей розділ складається з одного модуля «Теоретико-методичні основи фізкультурно-оздоровчої діяльності дорослого населення», який зосереджує увагу студентів на таких питаннях: правова база оздоровчої фізичної культури, оздоровча фізична культура за місцем роботи, проживання та відпочинку дорослого населення; виникнення міжнародного руху «Спорт для всіх», міжнародні організації, які розвивають рух «Спорт для всіх», досвід розвитку «Спорту для всіх» у зарубіжних країнах; «Спорт для всіх» в Україні; вибір фізичних вправ для оздоровчого тренування, способи нормування рухової активності, фізичний стан як основа програмування фізкультурно-оздоровчих тренувань, методи визначення рівня фізичного стану, окремі характеристики оздоровчого тренування залежно від рівня фізичного стану, контроль за впливом фізичних навантажень на організм; використання циклічних вправ в оздоровчому тренуванні, методика проведення оздоровчих занять з використанням ходьби та бігу, плавання, їзди на лижах, їзди на велосипеді; особливості методики використання спортивних ігор як засобу оздоровлення, дозування навантаження в заняттях спортивними іграми, характеристика оздоровчих гімнастичних систем;

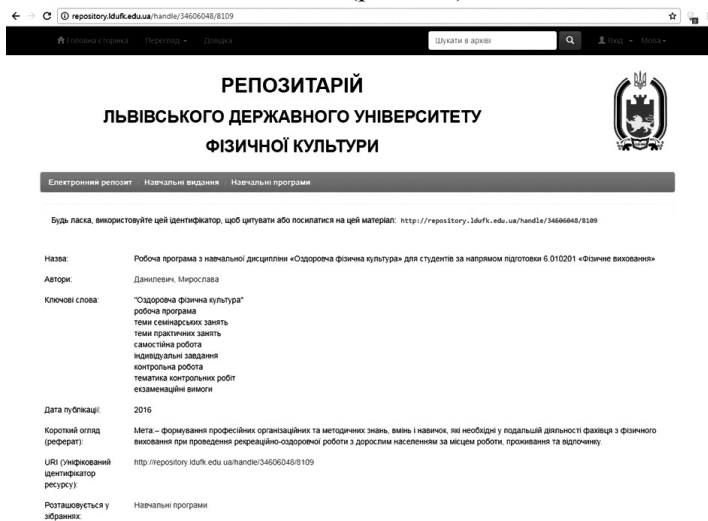
поняття про біологічний та паспортний вік, програмування оздоровчого тренування залежно від рівня фізичного стану, поняття про тренувальний ефект, методика оздоровчого тренування осіб зрілого та старшого віку, особливості методики оздоровчого тренування жінок.

Оцінювання рівня знань студентів з розділу III «Оздоровча фізична культура дорослого населення» відбувається за рейтинговою шкалою. Формою контролю знань студента є екзамен, який оцінюється від 0 до 50 балів. Упродовж вивчення дисципліни студент може отримати бали за такі види робіт: опитування (відповідь чи доповнення) – 0-2 бали (Max=16 балів); письмові роботи – 5 робіт, кожна від 0 до 1 бала (Max=5 балів); реферат – 1 (від 0 до 4 балів); контрольна робота №1 – від 0 до 10 балів; контрольна робота №2 – від 0 до 15 балів; максимальна сума балів за модуль – 50 балів.

Згідно з навчальним планом підготовки бакалавра за напрямом 6.010201 «Фізичне виховання» у 7 семестрі заплановано вивчення дисципліни «Сучасні технології в оздоровчій фізичній культурі» обсягом 54 години (1,5 кредити). Ця дисципліна спрямована на оволодіння майбутніми фахівцями знаннями щодо системи оздоровлення дорослого населення; раціонального використання нетрадиційних систем оздоровлення; раціонального застосування у майбутній професійній діяльності різноманітних сучасних засобів рекреації та нетрадиційних систем оздоровлення.

Основною метою вивчення цієї дисципліни є підвищення фаховості майбутнього бакалавра з фізичного виховання щодо питань оздоровлення та відновлення особи за допомогою сучасних засобів фізичного виховання і нетрадиційних систем оздоровлення.

Після вивчення навчальної дисципліни студент повинен знати: основні підходи до визначення поняття здоров'я; основні способи визначення рівня здоров'я; структуру та характеристику сучасних оздоровчих систем; особливості оздоровчих технологій відповідно до класифікації.

У процесі засвоєння навчальної дисципліни студент повинен уміти: застосовувати набуті знання у практиці оздоровчого тренування; проводити заняття з використанням різноманітних сучасних систем та засобів оздоровлення; пропагувати здоровий

спосіб життя; здійснювати вибір системи (технології) оздоровчого тренування відповідно до індивідуальних особливостей людини.

Викладання дисципліни «Сучасні технології в оздоровчій фізичній культурі» здійснюється у формі лекцій, семінарських і практичних занять, індивідуальної та самостійної роботи. У змісті дисципліни виокремлено два змістові модулі.

Модуль 1 «Оздоровчі технології фізичного розвитку» активізує увагу студентів на питаннях: характеристика здоров'я населення України, здоров'я людини та їхній взаємозв'язок зі способом життя; зміст, структура та характеристика сучасних оздоровчих систем: ознайомлення з системою Пілатеса (мета, сутність), системою Амосова «Режим здоров'я» та «1000 рухів» (мета, сутність), системою «Бодіфлекс» (мета, сутність), системою А. Л. Лідьярда (мета, сутність), профілактико-відновною гімнастикою Ф. Т. Ткачова (мета, сутність); особливостями системи Ніши, системи оздоровлення Р. Маккензі, системи оздоровлення В. Дікуля, системи зміцнення хребта за методом П. Брегга, системи оздоровчих Мудрів, системи оздоровлення очей за методикою У. Бейтса і М. Корбетт; системи оздоровлення «Українська йога», системи оздоровлення академіка О. Мікуліна, енергетичною гімнастикою Гермеса, системи Су-Джок, методики збереження здоров'я пальцевими вправами Й. Цуцумі, методики позбавлення від вікових хвороб Т. Ханна.

Змістовий модуль 2 «Оздоровчі технології оздоровлення» включає засвоєння знань з таких питань: система оздоровлення М. Норбекова: мета, основні етапи, сутність складових; аутогенне тренування: мета, основні завдання, сутність; поради В. П. Петренка щодо поліпшення психічного здоров'я особистості, сутність біоритмології; програма здоров'я Х. Моля; методика оздоровчого харчування М. Монтиньяка, система американських дієтологів Джеймса і Пітера Д'адамо: мета, сутність; методика капіляротерапії А. Залманова; методика водолікування С. Кнейппа; методика загартування П. Іванова; нетрадиційні системи загартування (кріотерапія, ароматерапія); програма духовного оздоровлення Ю. А. Андрєєва, оздоровча система очищення Н. Семенової, система Луїзи Хей, технологія оздоровлення Г. П. Малахова, оздоровча система П. Брегга.

Оцінювання рівня знань студентів з дисципліни «Сучасні технології в оздоровчій фізичній культурі» відбувається відповідно

до кредитно-модульної форми організації навчально-виховного процесу за рейтинговою шкалою. Студент може отримати 100 балів за такі види робіт:

– перший модуль: опитування (відповідь чи доповнення) – 0-15 балів; практичні роботи – 0-6 балів; письмова робота – 0-8 балів; реферат – 0-5 балів; підсумкова контрольна робота – 0-26 балів (максимальна сума балів за модуль – 60 балів);

– другий модуль: опитування (відповідь чи доповнення) – 0-12 балів; реферат – 0-6 балів; підсумкова контрольна робота – 0-22 бали (максимальна сума балів за модуль – 40 балів).

Формою контролю знань студента є залік.

У циклі професійних і практичних дисциплін навчального плану підготовки магістрів зі спеціальності 8.01020101 «Фізичне виховання» передбачено вивчення нормативної навчальної дисципліни «Фізична рекреація» загальним обсягом 90 годин (3 кредити).

Робоча програма з дисципліни «Фізична рекреація» були викладена у вільному доступі на сайті <http://repository.ldufk.edu.ua/handle/34606048/8108> для студентів спеціальності 8.01020101 «Фізичне виховання» (рис. 5.2).



Рис. 5.2. Зовнішній вигляд вікна «Робоча програма з навчальної дисципліни «Фізична рекреація» для студентів спеціальності 8.01020101 Фізичне виховання»

Дисципліна «Фізична рекреація» базувалася на знаннях, які студенти отримали з валеології, гігієни, анатомії, фізіології, педагогіки, основ краєзнавчо-туристичної роботи, оздоровчої фізичної культури, сучасних технологій оздоровчої фізичної культури тощо.

Метою вивчення даної навчальної дисципліни було формування системи професійних знань, вмінь та навичок проведення рекреаційно-оздоровчих занять та заходів за участю різних верств населення.

Після вивчення навчальної дисципліни «Фізична рекреація» студент повинен знати: походження фізичної рекреації; сутність рекреаційно-оздоровчої діяльності; соціально-культурні аспекти рекреації; методика та сучасні технології проведення рекреаційно-оздоровчих занять тощо.

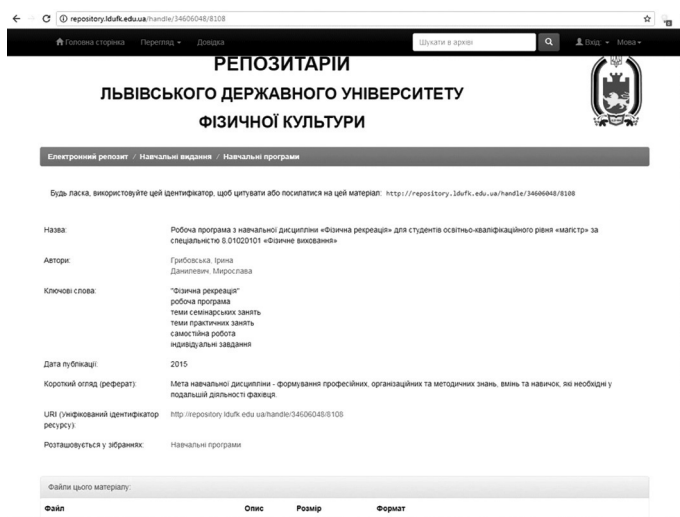
Після проходження навчальної дисципліни «Фізична рекреація» студент повинен вміти: проводити рекламу фізкультурно-оздоровчих послуг; проводити оздоровче тренування з використанням циклічних вправ, рекреаційних ігор, оздоровчих видів гімнастики; проводити рекреаційні заняття з урахуванням розвитку моторики і фізичної підготовленості людини; використовувати туризм як засіб фізичної рекреації; визначати раціональний зміст та обсяги рухової активності, проводити контроль за оздоровчим впливом рекреаційних занять тощо.

Навчальна дисципліна складається з одного модуля «Теоретико-методичні основи фізичної рекреації», вивчення якого передбачає оволодіння знаннями з таких питань: характеристика понять «рекреація», «фізична рекреація», «теорії походження рекреації»; функції фізичної рекреації, принципи, форми і засоби рекреаційно-оздоровчої діяльності; нормативно-правова база рекреаційно-оздоровчої діяльності; складники системи менеджменту та маркетингова діяльність фізкультурно-оздоровчих центрів, пропаганда фізкультурно-оздоровчої діяльності: етапи, завдання, принципи проведення та форми, рекламна діяльність фізкультурно-оздоровчих організацій; підходи до теорії вільного часу, ознаки вільного часу, характеристика фізичної рекреації як форми організації дозвілля людини; педагогіка вільного часу; визначення фітнесу, його мета і завдання; аеробіка як один із напрямків фітнесу, особли-

вості методики проведення занять із аеробіки; аналіз зарубіжних систем підготовки фахівців з фізичної рекреації; коротка історія розвитку туризму, види туризму та їх характеристика, форми рекреаційного туризму та його складові, основи лікувального туризму, лікувально-туристичні режими; особливості рекреаційно-оздоровчої діяльності у закладах відпочинку, фактори, що сприяють активному відпочинку та оздоровленню в рекреаційно-оздоровчих установах; типи міських парків, видатні парки України, оздоровчо-рекреаційні властивості паркових ландшафтів, функції міських парків культури і відпочинку в організації рекреаційно-оздоровчої діяльності населення, форми рекреаційно-оздоровчих занять; організація рекреаційно-оздоровчої діяльності в зарубіжних країнах.

Оцінювання рівня знань студентів із дисципліни «Фізична рекреація» відбувалося відповідно до кредитно-модульної системи організації навчально-виховного процесу за рейтинговою шкалою. Студент може отримати 50 балів за наступні види робіт: опитування (відповідь чи доповнення) – 0-2 бали (максимально – 18 балів); письмові самостійні роботи – 0-2 бали (максимально – 6 балів), реферат по самостійній роботі – 0-6 балів; підсумкова контрольна робота – 0-20 балів; максимальна сума балів за модуль – 50 балів. Підсумковий контроль – екзамен (50 балів).

На вивчення навчальної дисципліни «Організація рекреаційно-оздоровчої діяльності» згідно із затвердженим навчальним планом підготовки магістрів з фітнесу і рекреації відводилося 210 годин (7 кредитів ECTS). З них 112 годин – це аудиторні заняття (16 годин – лекції, 14 годин – семінари та 82 години – практичні заняття) і 98 годин – самостійна робота.

Метою викладання навчальної дисципліни «Організація рекреаційно-оздоровчої діяльності» було формування професійних, організаційних, педагогічних і методичних знань, вмій та навичок, необхідних для проведення рекреаційно-оздоровчої діяльності.

Основними завданнями вивчення навчальної дисципліни «Організація рекреаційно-оздоровчої діяльності» були: оволодіння майбутніми фахівцями знаннями з теорії та методики проведення фізкультурно-оздоровчих занять з різними верствами населення; формування уявлення про різноманітні види рухової активності;

формування практичних навичок студентів щодо різноманітних видів рекреаційної рухової активності.

Згідно з вимогами освітньо-професійної програми студенти повинні знати: основні поняття і терміни рекреаційно-оздоровчої діяльності; основні форми і засоби рекреаційно-оздоровчої діяльності; рекреаційні зони масового відпочинку; основні положення комерційної рекреаційно-оздоровчої діяльності (утворення фізкультурно-оздоровчого клубу, нормативно-правова база, підприємство у сфері фізичної культури та спорту).

Після вивчення навчальної дисципліни студенти повинні вміти: здійснювати рекреаційну діяльність з різними верствами населення; проводити некатегорійні туристичні мандрівки; застосовувати засоби відновлення та оздоровлення за необхідністю (сауна, баня, вітаміни, харчування та ін.); здійснювати управлінську діяльність у фізкультурних організаціях різного типу; складати маркетинговий план діяльності рекреаційно-оздоровчих установ; проводити пропаганду і рекламу рекреаційних заходів; застосовувати різноманітні форми і засоби рекреаційно-оздоровчої діяльності з дорослим населенням; проводити контроль за оздоровчим ефектом рекреаційно-оздоровчих занять; програмувати рекреаційно-оздоровчі заняття з використанням різних видів фізичних вправ.

Навчальна дисципліна складалася з двох змістових модулів.

Перший модуль «Теоретичні основи рекреації» передбачає вивчення питань: історія формування спеціальності у вищій школі; професії та посадові обов'язки фахівців рекреаційно-оздоровчої сфери; рекреаційно-оздоровча діяльність як навчальна дисципліна: предмет, завдання, засоби; тлумачення основних понять рекреаційно-оздоровчої діяльності; предмет, сутність, класифікація, форми і засоби, функції рекреації у суспільстві; теорії походження рекреації: теорія надлишкової енергії, теорія виходу емоцій, теорія Стенлі Холса, теорія Карла Гросса, теорія релаксації, теорія самовираження; історія розвитку рекреаційної діяльності в Україні та за кордоном; сучасний стан та перспективи розвитку рекреаційно-оздоровчої діяльності в Україні; форми та основні категорії рекреаційно-оздоровчої діяльності; типи закладів, у яких здійснюється зазначена професійна діяльність; мотиваційні аспекти рекреаційно-оздоровчої діяльності; сутність фізкультур-

но-спортивного підприємства, його види та їх характеристика; особливості функціонування фізкультурних організацій у сучасних умовах (характерні ознаки традиційних і сучасних організацій); сутність маркетингової діяльності фізкультурно-оздоровчих центрів, особливості проведення пропаганди і реклами рекреаційно-оздоровчих організацій; типи господарських товариств; відкриття фізкультурно-оздоровчої установи та необхідна правова база.

Другий змістовий модуль «Основні форми рекреаційно-оздоровчої діяльності»: Теоретичні основи рекреації передбачав розгляд і вивчення таких питань: туризм як основна форма рекреаційно-оздоровчої діяльності, класифікація видів туризму; сутність туристичної діяльності та її значення; основні поняття туристичної діяльності; організація турпоходу вихідного дня, етапи здійснення турпоходу; туризм як вид спорту; рівні категорійності турпоходу; особливості туристичного спортивного (категорійного) походу; характеристика лікувального туризму та його основні поняття; сутність природних лікувальних ресурсів та курортних територій; класифікація лікувально-туристичних режимів; особливості організації ближнього туризму в умовах курортного лікування; засоби відновлення: сутність, класифікація, характеристика; особливості використання різноманітних засобів відновлення; види рекреації та фітнесу; система шейпінгу: сутність, характеристика, особливості; діагностична карта шейпінг; індивідуально підібрана шейпінг-технологія; етапи шейпінгу: катаболічний, анаболічний; історія створення, завдання, сутність і характеристика таких фітнес-програм, як зумба (Zumba), Belly Dance, Fly-фітнес, джампінг, Total-Body Workout, спінбайк-аеробіка (спінінг) або Cycle, Пор Де Бра (Port De Bras); складання програми тренувань для людей з будь-яким рівнем фізичної підготовки.

Також змістові модулі один та два передбачають 82 години практичних занять, які сприяють формуванню у студентів необхідних практичних вмінь та навиків, сучасних уявлень про функціонування рекреаційно-оздоровчих об'єктів. До них відносяться: участь у багатоденному (не менше 4-х днів) туристичному поході з елементами I категорії складності; участь в одноденному туристичному поході: гори Лопата, Захар Беркут, Тростянь, Маківка,

Кіндрат, Парашка, Страдецькі печери та ін.; участь у різних видах фітнесу: джампінг, зумба, босу, беллі денс, бодішейп та ін.; ознайомлення з рекреаційно-оздоровчими ресурсами Львівщини (ландшафтний парк «Знесіння», джерело – Раковець та ін.); організація проведення та участь у різних видах рухової активності: катання на ковзанах, боулінг, катання на гірських лижах і лижні гонки.

Оцінювання рівня знань студентів із дисципліни «Організація рекреаційно-оздоровчої діяльності» відбувалося відповідно до кредитно-модульної форми організації навчально-виховного процесу за рейтинговою шкалою. Студент може отримати 25 балів за кожен змістовий модуль (загалом 50 балів) за наступні види робіт: практичні заняття модуля 1, 2 – 0-16 балів письмова робота модуля 2 – 0-10 балів, реферативні повідомлення на семінарських заняттях – 0-14 балів, складання тестів, розв’язання ситуаційних завдань за темами лекційних та семінарських занять – 0-10 балів. Підсумкова форма контролю – екзамен (0-50 балів).

Для розкриття цієї педагогічної умови нами було проведено анкетування студентів 3-4 курсів галузі знань 0102 «Фізичне виховання, спорт і здоров’я людини» у 10 закладах вищої освіти України. Загальна кількість респондентів склала 792 особи, серед них 1) 53 студенти Дніпропетровського державного інституту фізичної культури і спорту (з позицій сьогодення Придніпровська державна академія фізичної культури і спорту), 2) 130 студентів Національного педагогічного університету імені М. П. Драгоманова, 3) 59 студентів Національного університету фізичного виховання та спорту України, 4) 86 студентів Тернопільського національного педагогічного університету імені Володимира Гнатюка, 5) 128 студентів Львівського державного університету фізичної культури, 6) 54 студенти Вінницького національного педагогічного університету імені Михайла Коцюбинського, 7) 100 студентів Чернівецького національного університету імені Юрія Федьковича, 8) 63 студенти Ужгородського національного університету, 9) 59 студентів Житомирського державного університету імені Івана Франка, 10) 60 студентів Прикарпатського національного університету імені Василя Стефаника.

Анкета та результати анкетування студентів закладів вищої освіти щодо виявлення стану готовності майбутніх фахівців з фі-

зичного виховання і спорту до рекреаційно-оздоровчої діяльності подана у додатках І та К.

Аналіз анкетування студентів дозволив встановити мету вступу у вищий навчальний заклад (з позицій сьогодення заклад вищої освіти) фізкультурного профілю. Так, 47,36 % респондентів мріють працювати у галузі «фізичне виховання, спорт і здоров'я людини»; 24,11 % – навчаються заради отримання вищої фізкультурної освіти; 21,19 % – хочуть займатися рекреаційно-оздоровчою діяльністю; 3,05 % – вступили у вищий навчальний заклад за порадою батьків або друзів та 4,29 % опитаних важко відповісти (рис. 5.3). Отже, майже половина респондентів мріють працювати у галузі «фізичне виховання, спорт і здоров'я людини».



Рис. 5.3. Відповіді студентів щодо мети вступу до вищого навчального закладу фізкультурного профілю (%)

У ході опитування для нас важливо було дізнатися, чи потрібна студентам додаткова практична підготовка для здійснення рекреаційно-оздоровчої діяльності. Отримані результати свідчать, що 44,70 % респондентів потребують додаткової практичної підготовки, 33,50 % – швидше так, ніж ні; 17,46 % опитаних вважають, що швидше ні, ніж так та 4,35 % – важко відповісти (рис. 5.4). Найбільше потребують додаткової практичної підготовки студенти Вінницького національного педагогічного університету імені Михайла Коцюбинського – 92,59 % респондентів, Прикарпатського національного університету імені Василя Стефаника – 90,0 % та Тернопільського національного педагогічного універ-

ситету імені Володимира Гнатюка – 84,88 %; найменше потребують додаткової практичної підготовки студенти Національного педагогічного університету імені М.П. Драгоманова – 53,85 %.

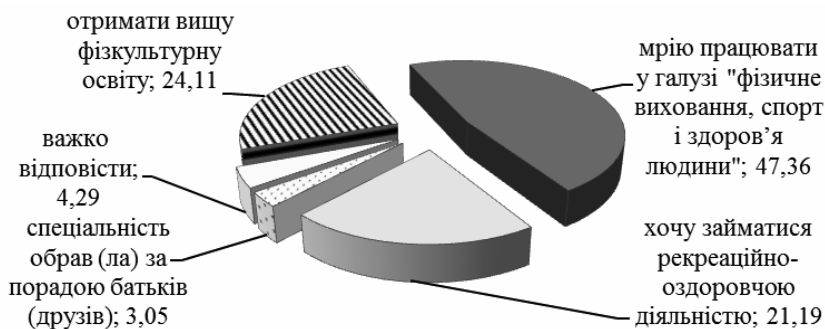

Рис. 5.4. Відповіді студентів щодо потреби у додатковій практичній підготовці для здійснення рекреаційно-оздоровчої діяльності (%)

Загалом 78,2 %, опитаних підтверджують потребу у додатковій практичній підготовці. При цьому планує у майбутньому працювати фахівцем у сфері рекреаційно-оздоровчої діяльності дещо менша кількість осіб (64,33 %). Очевидно, що саме їм і бракує практичного досвіду роботи. Ще 20,44 % швидше за все не будуть працювати у сфері рекреаційно-оздоровчої діяльності та 15,23 % респондентів ще не визначилися з майбутнім працевлаштуванням, тому й обрали варіант відповіді «важко відповісти».

Варто відзначити, що найвищий відсоток охочих працювати у сфері рекреаційно-оздоровчої діяльності у Прикарпатському національному університеті – 83,34 %, Чернівецькому національному університеті – 81,18 % та Житомирському державному університеті – 72,89 %. Значно менший відсоток студентів виявили бажання працювати в зазначеній сфері у Вінницькому державному педагогічному університеті – 38,89 % та у Національному педагогічному університеті – 47,69 %.

Одне з питань анкети було присвячено визначенню поняття «фізична рекреація». Як відомо, існує чимало визначень цього поняття, тому нас цікавило, які з тлумачень даного терміна поділяють студенти. Ми отримали такі результати.

Опитування студентів про те, чи є фізична рекреація системою заходів, яка пов'язана з використанням вільного часу людей для їх оздоровчої, культурно-ознайомчої і спортивної діяльності на спеціалізованих територіях, що розташовані поза їх постійним

помешканням, показало, що 51,03 % осіб частково поділяють це твердження; 37,40 % опитаних повністю з ним погоджуються; 9,31 % студентів не поділяють цієї точки зору та 2,26 % респондентів було важко відповісти на запитання (рис. 5.5).



Рис. 5.5. Відповіді студентів щодо того, чи є фізична рекреація системою заходів, яка пов'язана з використанням вільного часу людей для їх оздоровчої, культурно-ознайомчої і спортивної діяльності на спеціалізованих територіях, що розташовані поза їх постійним помешканням (%)

Найбільше підтримують дане твердження студенти Ужгородського національного університету – 96,82 %, Прикарпатського національного університету імені Василя Стефаника – 96,66 % та Чернівецького національного університету імені Юрія Федьковича – 96,47 % опитаних. Найвищий відсоток студентів, які не поділяють даного визначення фізичної рекреації, зафіксовано у Національному педагогічному університеті імені М. П. Драгоманова – 39,38 %.

Також цікаво було дізнатися думку студентів про те, чи фізична рекреація сприяє відновленню та відтворенню фізичних і духовних сил, витрачених людиною в процесі життєдіяльності. Ми отримали наступні результати: 39,12 % осіб повністю поділяють дане твердження; 42,31 % респондентів частково погоджуються з ним; 15,12 % студентів взагалі не поділяють цієї думки та 3,45 % опитаних важко було відповісти

Аналіз відповідей опитаних студентів дозволяє стверджувати: 41,47 % осіб поділяють думку про те, що фізична рекреація вклю-

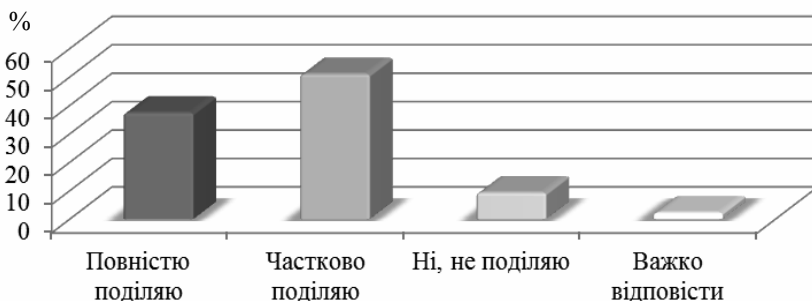
час різноманітні заняття, які добровільно реалізуються у вільний час для отримання задоволення, формування власної особистості, відновлення і збільшення психофізичних сил. Частково погоджується з таким твердженням 41,5 % опитаних; 13,22 % студентів зовсім не поділяють цю думку та 3,81 % респондентів важко було відповісти (рис. 5.6).



Рис. 5.6. Відповіді студентів щодо того, чи фізична рекреація – це різноманітні заняття, які добровільно реалізуються у вільний час для отримання задоволення, формування власної особистості, відновлення і збільшення психофізичних сил (%)

Результати опитаних студентів про те, що фізична рекреація є видом фізичної культури, яка містить різні форми рухової активності і спрямована на активний відпочинок; відновлення сил, втрачених у процесі професійної праці; збереження і зміцнення здоров'я; розвагу й отримання задоволення від процесу занять, розподілилися наступним чином: повністю поділяють це твердження 55,5 % студентів; частково погоджується 31,63 % осіб; зовсім не поділяють цю думку 8,61 % та 4,26 % респондентів важко було відповісти (рис. 5.7).

Показник кількості студентів, які згодні з тим, що фізична рекреація є системою різноманітних занять, яка ґрунтується на використанні спеціально організованої рухової активності у формі фізичних вправ із застосуванням природних і гігієнічних чинників упродовж вільного часу людини добровільно та для відпочинку, відновлення власних сил, отримання задоволення, удосконалення психічних і фізичних здібностей, відновлення та зміцнення здоров'я, виявився не дуже високим, всього 39,50 % осіб; частко-

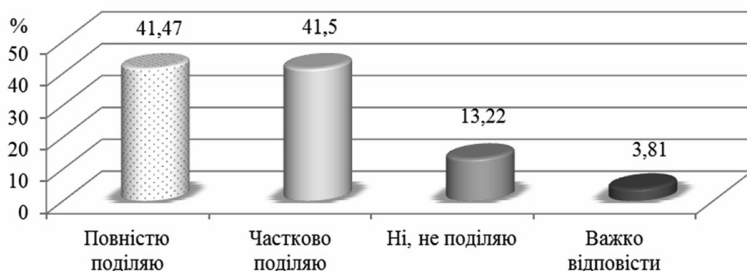

Рис. 5.7. Відповіді студентів щодо того, чи є фізична рекреація видом фізичної культури (%)

во поділяють цю думку 43,01 % опитаних; взагалі не поділяють цієї думки 11,95 % респондентів та 5,54 % студентів було важко відповісти на це питання.

З тим, що фізична рекреація є процесом використання фізичних вправ, ігор, розваг, а також природних чинників для активного відпочинку, зміни виду діяльності, відволікання від процесів, що спричиняють фізичну, психічну й інтелектуальну втому, отримання задоволення від занять фізичними вправами, погодилося 44,06 % респондентів; частково погодилося 37,92 % осіб; не поділяють цієї думки 13,1 % та 4,92 % опитаних було важко відповісти.

Окремі запитання нашої анкети були присвячені майбутній професійній діяльності студентів. Зокрема, на запитання «Чи спроможні Ви здійснювати педагогічно організовану рухову активність людей, спрямовану на відновлення зниженої працездатності, з використанням технологій оздоровчої фізичної культури?» 36,16 % студентів відповіли, що спроможні; 38,81 % – швидше так, ніж ні; 14,85% – швидше ні, ніж так і 10,18 % – не змогли відповісти на дане запитання (рис. 5.8).

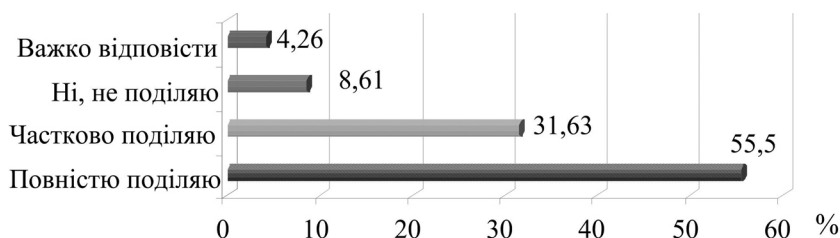
Найбільш впевнені у своїх можливостях студенти Житомирського державного університету (86,44 %) та Львівського державного університету фізичної культури (81,25 %); найнижча самооцінка своїх можливостей у студентів Національного педагогічного університету імені М. П. Драгоманова (48,46 %).

Подальший аналіз результатів анкетування засвідчив, що 53,40 % респондентів спроможні застосовувати фізичні вправи,



Рис. 5.8. Відповіді студентів щодо спроможності здійснювати педагогічно організовану рухову активність з використанням технологій оздоровчої фізичної культури (%)

ігри, розваги, а також природні чинники для активного відпочинку різних категорій людей; 33,13 % – швидше так, ніж ні; 9,60 % – швидше ні, ніж так і 3,87 % – важко відповісти (рис. 5.9).

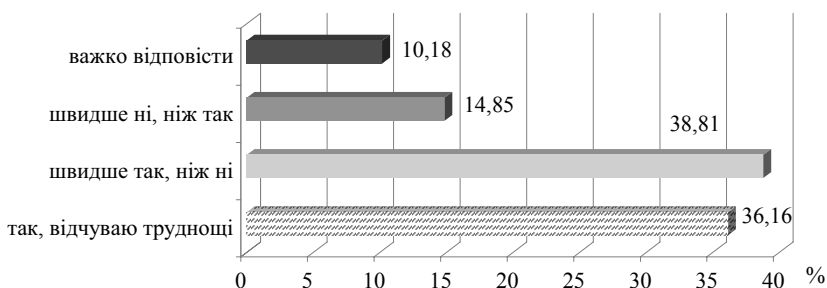

Рис. 5.9. Відповіді студентів щодо власної спроможності застосовувати фізичні вправи, ігри, розваги, а також природні чинники для активного відпочинку різних категорій людей (%)

Проведені дослідження показали ступінь володіння майбутніх фахівців професійною термінологією для проведення рекреаційно-оздоровчої діяльності з різними категоріями населення. Зокрема, 21,20 % респондентів вважають, що володіють професійною термінологією; 29,85% – швидше так, ніж ні; 36,98 % – швидше ні, ніж так; ще 11,97 % – не змогли відповісти на дане запитання, тому обрали варіант відповіді «важко відповісти». Отже, 78,8 % опитаних не змогли дати позитивної відповіді на поставлене за-

питання. Найбільш критична ситуація зі знанням професійної термінології в Ужгородському національному університеті, де лише 12,70 % студентів дали позитивні відповіді, Національному педагогічному університеті ім. М. П. Драгоманова – 13,08 % та Дніпропетровському державному інституті фізичної культури і спорту – лише 18,87 % студентів володіють професійною термінологією.

Також у майбутній професійній діяльності фахівця з фізичного виховання та спорту важливе вміння мотивувати різні категорії населення до рекреаційно-оздоровчих занять. Опитування показало, що 35,10 % студентів переконані у своїй здатності мотивувати різні категорії населення до занять фізичною рекреацією; також 35,37 % опитаних вважають, що швидше так, ніж ні; тоді як 16,64 % осіб сумніваються в своїх можливостях; а 12,89 % респондентів було складно відповісти на поставлене запитання (рис. 5.10).

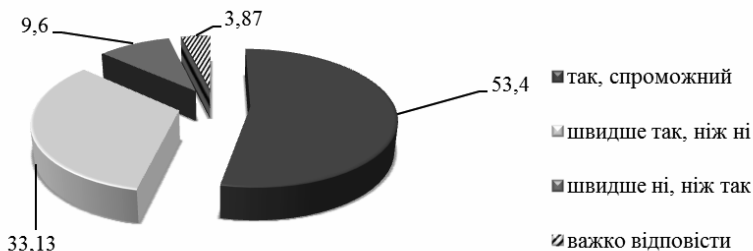

Рис. 5.10. Відповіді студентів щодо здатності мотивувати різні категорії населення до рекреаційно-оздоровчої діяльності (%)

Аналіз відповідей студентів різних закладів вищої освіти показав, що найбільше впевнені у своїй здатності мотивувати різні категорії населення до рекреаційно-оздоровчої діяльності студенти Національного педагогічного університету імені М. П. Драгоманова (67,70 %) та Львівського державного університету фізичної культури (53,90 %). При цьому найвищий відсоток опитаних, які вважають себе невідповідними до такої роботи, встановлено серед студентів Житомирського державного університету (52,54 %) та Чернівецького національного університету (40,0 %).

У ході анкетування респондентам було запропоновано оцінити свій рівень володіння знаннями у сфері рекреаційно-оздоровчої діяльності.

Відповіді на запитання «Чи володієте Ви знаннями про завдання рекреаційно-оздоровчої діяльності?», показали, що майже половина (48,39 % респондентів) вважає себе повністю підготовленими; 35,25 % респондентів – частково підготовленими; 11,58 % студентів – не підготовленими; 4,78 % опитаних важко було відповісти на запитання. Тобто можна стверджувати, що майже 83,68 % студентів мають доволі чітке уявлення про основні завдання своєї майбутньої діяльності (рис. 5.11).

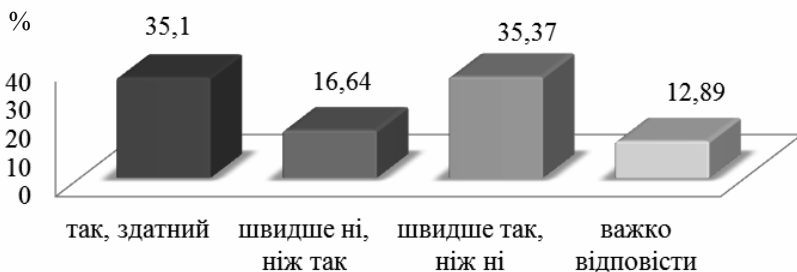

Рис. 5.11. Відповіді студентів щодо володіння знаннями про завдання рекреаційно-оздоровчої діяльності (%)

Щодо володіння знаннями про сутність пропаганди та реклами рекреаційно-оздоровчих послуг, то відповіді студентів розподілилися наступним чином: 34,39 % стверджують, що так; 36,67 % – швидше так, ніж ні; 20,2 % – швидше ні, ніж так та 8,74 % опитаних важко відповісти на дане запитання.

Низка запитань анкети для студентів були скеровані на те, щоб з'ясувати, чи володіють вони знаннями щодо термінології; змісту законодавчих і програмних документів розвитку галузі фізичної культури і спорту; знань про підсистему державних і громадських організацій, у компетенції яких знаходиться рекреаційно-оздоровча діяльність різних груп населення; методики проведення контролю за оздоровчим впливом занять на організм людини; форм рекреаційно-оздоровчої діяльності; умінь та навичок про-

грамування рекреаційно-оздоровчих занять з використанням різних видів фізичних вправ.

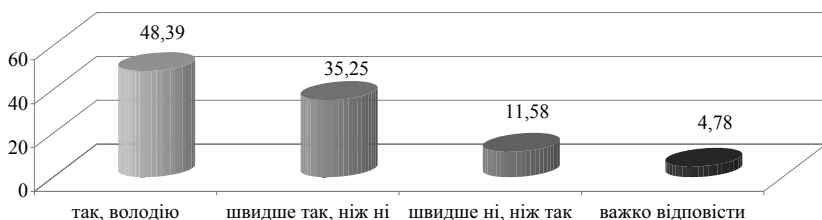
Щодо володіння знаннями про зміст законодавчих і програмних документів розвитку галузі фізичної культури та спорту, а також про підсистему державних і громадських організацій, у компетенції яких знаходиться рекреаційно-оздоровча діяльність, відповіді студентів дозволяють стверджувати наступне: 20,09 % та 15,88 % опитаних відповідно стверджують, що володіють цими знаннями; вважають, що швидше володіють, ніж 37,69 % та 42,60 % студентів відповідно; сумніваються в своїх знаннях 33,84 % та 31,62 % осіб відповідно, а важко було відповісти на вищезазначені запитання по 9,14 % респондентів (рис. 5.12).

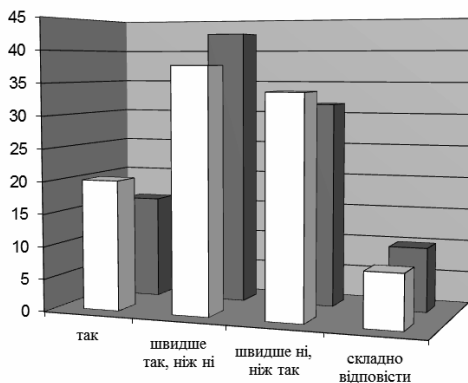

- володіння знаннями про зміст законодавчих і програмних документів розвитку галузі фізичної культури і спорту
- володіння знаннями про підсистему державних і громадських організацій, у компетенції яких знаходиться рекреаційно-оздоровча діяльність різних груп населення

Рис. 5.12. Відповіді студентів щодо володіння знаннями про зміст законодавчих і програмних документів; підсистему державних і громадських організацій (%)

Відповіді студентів на запитання про володіння знаннями щодо форм рекреаційно-оздоровчої діяльності, сутності сучасних оздоровчих систем, методики проведення контролю за оздоровчим впливом занять на організм людини показали наступні результати. Так, 31,77 % осіб зазначили, що володіють знаннями про сутність

сучасних оздоровчих систем; 40,49 % опитаних – наголосили на недостатніх знаннях; 16,82 % респондентів – не володіють; 10,92 % респондентів – було важко відповісти.

У той же час, результати анкетування свідчать, що 32,02 % опитаних володіють знаннями щодо форм рекреаційно-оздоровчої діяльності; 42,41 % – недостатньо володіють; 18,38 % осіб – не володіють; 7,19 % респондентів було важко відповісти на поставлене запитання (рис. 5.13).

Щодо відповідей студентів про володіння знаннями з методики проведення контролю за оздоровчим впливом занять на організм людини виявлено: 35,82 % опитаних стверджують, що вони володіють цими методиками; 41,78 % – недостатньо обізнані; 15,38 % – не володіють та 7,02 % респондентів було важко відповісти (рис. 5.13).



Рис. 5.13. Відповіді студентів щодо володіння знаннями про форми рекреаційно-оздоровчої діяльності, сутність сучасних оздоровчих систем, методику проведення контролю (%)

Окремі запитання анкети мали допомогти нам визначити, чи володіють майбутні фахівці з фізичного виховання та спорту знаннями про особливості використання засобів рекреаційно-оздо-

ровчої діяльності з особами різного віку, статі та різного рівня фізичного стану.

Відповіді студентів щодо володіння знаннями про особливості використання засобів рекреаційно-оздоровчої діяльності з особами різної статі показали, що 33,52 % респондентів володіють; 42,61 % – швидше так, ніж ні; 17,44 % – швидше ні, ніж так та 6,43 % опитаних було важко відповісти (рис. 5.14).

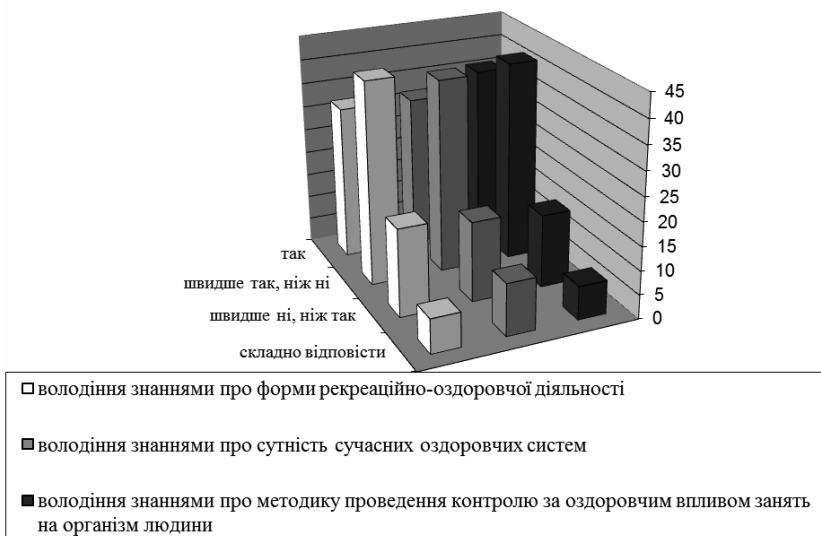

Рис. 5.14. Відповіді студентів щодо володіння знаннями про особливості використання засобів рекреаційно-оздоровчої діяльності з особами різного віку, статі та рівня фізичного стану (%)

Стосовно запитання щодо володіння знаннями про особливості використання засобів рекреаційно-оздоровчої діяльності з особами різного віку відповіді студентів розподілилися наступним чином: позитивну відповідь надали 28,79 % опитаних; швидше так, ніж ні – 45,41 %; швидше ні, ніж так – 17,7 % та важко відповісти 8,10 % респондентів (рис. 5.14).

Аналіз відповідей студентів щодо того, чи володіють вони знаннями про особливості використання засобів рекреаційно-оздоровчої діяльності з особами різного рівня фізичного стану, свідчить:

28,86 % студентів вважають, що так; 48,28 % – швидше так, ніж ні; 15,44 %, – швидше ні, ніж так; 7,42 % опитаних важко відповісти на запитання (рис. 5.14).

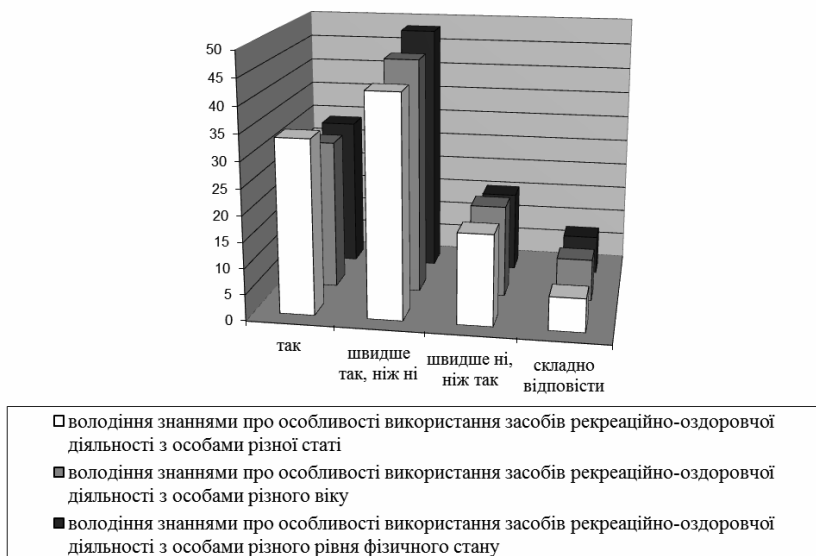
Варто зауважити: в середньому лише 1/3 частина опитаних студентів вважають, що володіють достатніми знаннями щодо використання засобів рекреаційно-оздоровчої діяльності з особами різного віку, статі та рівня фізичного стану.

Одержані результати показали: студенти добре засвоїли методіку проведення контролю за оздоровчим впливом занять на організм людини (77,60 %); особливості використання засобів рекреаційно-оздоровчої діяльності з особами різної статі (76,13 %) та різного віку (74,20 %); форми рекреаційно-оздоровчої діяльності (74,43 %); завдання рекреаційно-оздоровчої діяльності (73,64 %).

Поряд з цим, студенти відзначають недостатній рівень знань щодо змісту законодавчих і програмних документів розвитку галузі фізичної культури і спорту; підсистеми державних і громадських організацій, у компетенції яких знаходиться рекреаційно-оздоровча діяльність різних груп населення; особливості використання засобів рекреаційно-оздоровчої діяльності з особами різного рівня фізичного стану.

За допомогою анкетування ми з'ясували рівень володіння майбутніх фахівців з фізичного виховання та спорту вміннями та навичками у сфері фізичної рекреації, зокрема проводити рекламу рекреаційно-оздоровчих послуг; формувати мотивацію до рекреаційно-оздоровчої діяльності; визначати рівень фізичного стану людини; програмувати рекреаційно-оздоровчі заняття з використанням різних видів фізичних вправ; проводити рекреаційно-оздоровчу діяльність з особами різного віку, статі та ін. Виявити, чи володіють студенти такими вміннями, мали окремі запитання анкети.

Відповіді студентів свідчать, що 30,86 % опитаних володіють уміннями та навичками проводити рекламу рекреаційно-оздоровчих послуг; 41,01 % – недостатньо володіють; 20,65% – не володіють; 7,48 % – важко було відповісти.

Аналіз відповідей студентів, опитаних щодо володіння вміннями та навичками формувати мотивацію до рекреаційно-оздоровчої діяльності, виявив наступне: володіють такими вміннями

39,13 % студентів; володіють уміннями, але недостатньо 40,64 % респондентів; не володіють 11,45 % опитаних; важко було відповісти 8,78 % студентів (рис. 5.15).



Рис 5.15. Відповіді студентів щодо володіння вміннями та навичками проводити рекламу рекреаційно-оздоровчих послуг та формувати мотивацію до рекреаційно-оздоровчої діяльності (%)

Вважаємо, що для майбутнього фахівця з фізичного виховання та спорту, професійна діяльність якого спрямована на збереження та зміцнення здоров'я нації, надзвичайно важливим є володіння вміннями та навичками визначати рівень фізичного стану людини та вміння програмувати рекреаційно-оздоровчі заняття з використанням різних видів фізичних вправ.

Відповіді студентів дозволяють констатувати, що володіють методиками визначення рівня фізичного стану людини 44,94 % респондентів; володіють, але недостатньо – 42,56 % осіб; не володіють – 7,72 % опитаних; важко було відповісти – 4,78 % студентів (рис. 5.16).

На запитання «Оцініть свій рівень володіння уміннями та навичками програмувати рекреаційно-оздоровчі заняття з викорис-

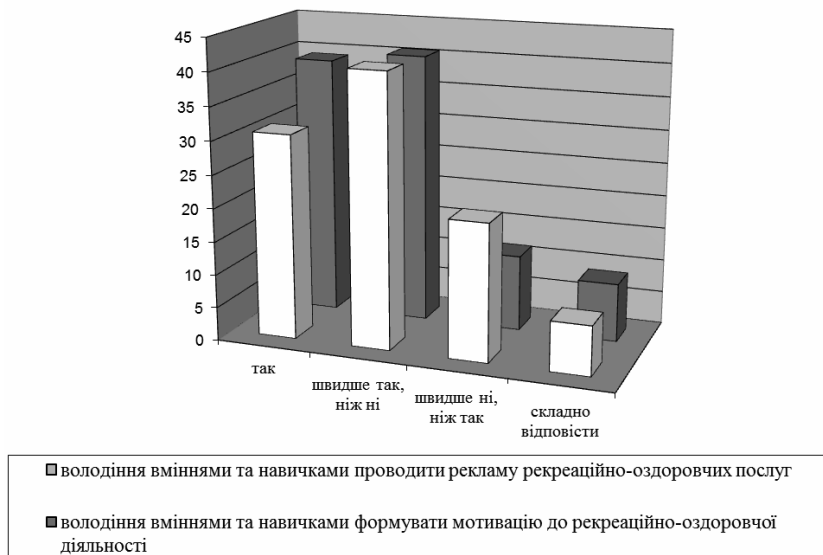
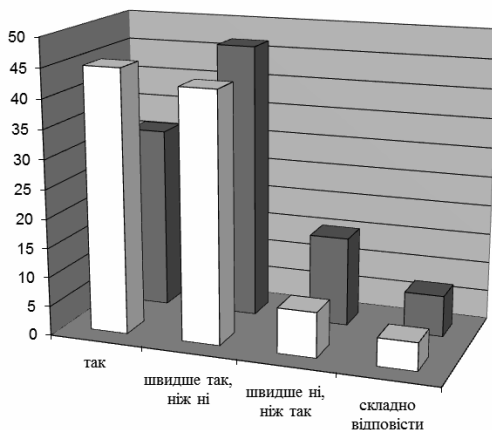

- володіння вміннями та навичками визначати рівень фізичного стану людини
- володіння вміннями та навичками програмувати рекреаційно-оздоровчі заняття з використанням різних видів фізичних вправ

Рис. 5.16. Відповіді студентів щодо володіння вміннями та навичками визначати рівень фізичного стану людини та програмувати рекреаційно-оздоровчі заняття (%)

танням різних видів фізичних вправ» студенти відповіли наступним чином: 31,06 % опитаних надали стверджувальну відповідь; 46,72 % – швидше так, ніж ні; 15,21 % – швидше ні, ніж так; 7,01 % респондентів було важко відповісти на запитання.

Не менш важливим для майбутнього фахівця з фізичного виховання та спорту є володіння вміннями та навичками проводити рекреаційно-оздоровчу діяльність з особами різного віку, статі; рівня фізичного стану та з урахуванням інтересів та уподобань людей. Стосовно володіння навичками проведення рекреаційно-оздоровчої діяльності з особами різного віку та статі позитивно відповіли 32,66 % опитаних; недостатньо володіють – 45,98 %; не володіють – 13,44 %; важко було відповісти – 7,92 % респондентів.

Вважають, що володіють уміннями та навичками проводити рекреаційно-оздоровчу діяльність з урахуванням інтересів та уподобань людей різних категорій 28,44 % респондентів; недостатньо володіють - 46,69 %; не володіють – 15,63 % та складно відповісти 9,24 % опитаних. Також 32,82 % респондентів зазначили, що

вони володіють вміннями та навичками проведення рекреаційно-оздоровчої діяльності з особами різного рівня фізичного стану; 43,53 % – недостатньо володіють; 16,10 % – не володіють та 7,55 % опитаних було складно відповісти.

Окрім того, ми з'ясували ступінь володіння студентами вміннями та навичками проведення рекреаційно-оздоровчих заходів змагального характеру з різними категоріями населення (рис. 5.17).

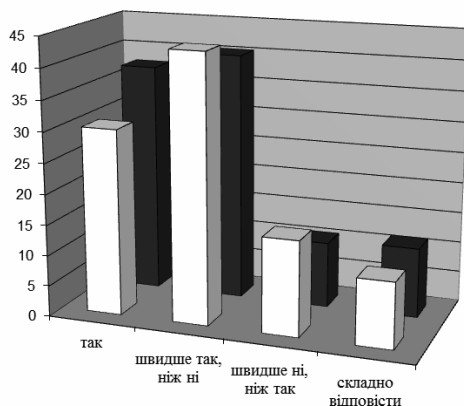

- володіння вміннями та навичками проводити рекреаційно-оздоровчі заходи змагального характеру з різними категоріями населення
- володіння вміннями та навичками формувати поведінку особи, спрямовану на збереження і зміцнення здоров'я

Рис. 5.17. Відповіді студентів щодо володіння вміннями та навичками проводити рекреаційно-оздоровчі заходи змагального характеру та формувати поведінку особи, спрямовану на збереження і зміцнення здоров'я (%)

Виявлено, що 30,32 % респондентів вважають, що володіють; 43,40 % – швидше так, ніж ні; 15,54 % – швидше ні, ніж так та 10,74 % – складно відповісти.

З приводу володіння вміннями та навичками формувати поведінку особи, спрямовану на збереження і зміцнення здоров'я, 37,54 % осіб відповіли позитивно; 40,35 % респондентів вважають, що вони недостатньо володіють такими вміннями та навичками; 10,72 % студентів вважають, що не володіють такими вмін-

нями та навичками та 11,39 % опитаних було важко відповісти (рис. 5.17).

На наш погляд, готовність фахівця з фізичного виховання та спорту передбачає здатність особисто демонструвати техніку виконання фізичних вправ. На запитання «Чи здатні Ви особисто показати виконання основних видів оздоровчо-рекреаційної рухової активності?» 45,15 % респондентів відповіли, що так; 37,43 % – швидше так, ніж ні; 12,23 % – швидше ні, ніж так 5,19 % – важко відповісти.

У підсумку ми пропонували студентам самостійно оцінити, наскільки сформована їхня готовність до проведення рекреаційно-оздоровчої діяльності (рис. 5.18).



Рис. 5.18. Відповіді студентів щодо того, наскільки сформована їхня готовність до проведення рекреаційно-оздоровчої діяльності (%)

Виявилось: 27,89 % опитаних вважають, що сформована; 46,32 % – швидше так, ніж ні; 14,86 % – швидше ні, ніж так і 10,93 % – важко відповісти на поставлене запитання. Тобто лише 74,21 % студентів вважають себе відносно готовими до роботи в сфері фізичної рекреації.

Отже, аналіз результатів анкетування щодо рівня володіння майбутніх фахівців з фізичного виховання та спорту вміннями і навичками у сфері фізичної рекреації дозволив констатувати наступне. Найкраще студенти засвоїли такі вміння: визначати рівень фізичного стану людини (87,50 %); формувати мотивацію до рекреаційно-оздоровчої діяльності (79,77 %); проводити рекреаційно-оздоровчу діяльність з особами різного віку, статі (78,64 %);

формувати поведінку особи, спрямовану на збереження і зміцнення здоров'я (77,89 %); програмувати рекреаційно-оздоровчі заняття з використанням різних видів фізичних вправ (77,78 %). У переліку вмінь та навичок, які студенти засвоїли недостатньо, домінують уміння проводити рекламу рекреаційно-оздоровчих послуг та проводити рекреаційно-оздоровчі заходи змагального характеру з різними категоріями населення. Зазначені відповіді дозволяють зробити висновок про доцільність внесення змін та корекцію існуючої системи підготовки майбутніх фахівців з фізичного виховання та спорту до рекреаційно-оздоровчої діяльності.

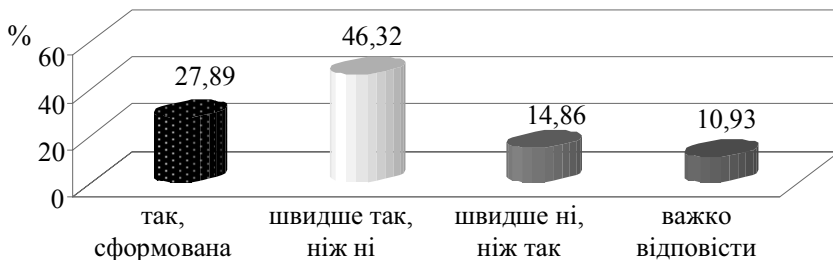
Таким чином, нами охарактеризовано змістове наповнення дисциплін професійної підготовки майбутніх фахівців з фізичного виховання та спорту з урахуванням специфіки рекреаційно-оздоровчої діяльності. Охарактеризовано зміст таких навчальних дисциплін, як «Оздоровча фізична культура», «Сучасні технології в оздоровчій фізичній культурі», «Фізична рекреація» та «Організація рекреаційно-оздоровчої діяльності». Ґрунтовно проаналізовано результати анкетування студентів з 10 закладів вищої освіти України.

5.2. Забезпечення професійної підготовки активними методами навчання, сучасними інформаційно-комунікаційними технологіями та суб'єкт-суб'єктною взаємодією викладачів і студентів

При підготовці майбутніх фахівців із фізичного виховання та спорту у вищій школі застосування активних методів навчання необхідно, на нашу думку, поєднувати з розумінням мети та завдань підготовки фізкультурних кадрів у сучасній парадигмі вищої освіти.

У психолого-педагогічній літературі зазначається, що використання активних методів навчання спрямовано на підвищення ефективності навчально-виховного процесу підготовки майбутніх фахівців до професійної діяльності в різних сферах життя. Застосування викладачами активних методів навчання сприяє подоланню стереотипів у викладанні навчальних дисциплін, вироб-

ленню нових підходів до вирішення професійних ситуацій та розвитку креативних здібностей студентів.

На даний час ведеться інтенсивний пошук і впровадження нових форм і методів навчання. У зв'язку з цим основними завданнями, що повинен ставити перед собою сучасний викладач, як вказує А. С. Трофименко, є такі: проведення навчання в інтерактивному режимі; підвищення інтересу студентів до навчальної дисципліни; наближення навчального процесу до практики повсякденного життя, а саме: формування навичок комунікації, адаптація до швидкозмінних умов життя, соціалізація, підвищення психологічної стійкості до стресу та навчання навичкам врегулювання конфліктів [443]. Вважаємо, що основне завдання якісно нової освітньої системи полягає у досягненні стійкого інтересу студентів до навчальної дисципліни, самоосвіти та наукових пошуків. Студенти як майбутні фахівці з фізичного виховання та спорту, повинні розуміти, яким чином, отримавши соціальні та професійні навички, вони зможуть застосувати їх у рекреаційно-оздоровчій діяльності. Застосування активних методів навчання допоможе викладачеві у вирішенні поставлених завдань.

Для ґрунтовного розкриття такої педагогічної умови, як забезпечення професійної підготовки активними методами навчання, сучасними інформаційно-комунікаційними технологіями та суб'єкт-суб'єктною взаємодією викладачів і студентів, нами було проведено анкетування викладачів, які безпосередньо брали участь у підготовці майбутніх фахівців фізичного виховання та спорту до рекреаційно-оздоровчої діяльності. Загалом нами було опитано 96 викладачів з десяти закладів вищої освіти України: Вінницького національного педагогічного університету імені Михайла Коцюбинського, Дніпропетровського державного інституту фізичної культури і спорту (з позицій сьогодення Придніпровська державна академія фізичної культури і спорту), Житомирського державного університету імені Івана Франка, Львівського державного університету фізичної культури, Національного педагогічного університету імені М. П. Драгоманова, Національного університету фізичного виховання та спорту України, Прикарпатського національного університету імені Василя Стефаника, Тернопільського національного педагогічного університету імені

Володимира Гнатюка, Ужгородського національного університету та Чернівецького національного університету імені Юрія Федьковича.

Анкета для викладачів закладів вищої освіти подана у додатку Л. Проводячи анкетування викладачів, ми з'ясували, чи спрямовують вони свої зусилля на формування позитивної мотивації майбутніх фахівців з фізичного виховання та спорту до рекреаційно-оздоровчої діяльності (рис. 5.19). Ми отримали наступні результати: 53,83 % респондентів вважають, що так; ще 32,02 % – швидше так, ніж ні; 12,53 % – швидше ні, ніж так та 1,62 % – не змогли відповісти. Цікаво, що респонденти з Вінницького національного педагогічного університету, Дніпропетровського державного інституту фізичної культури і спорту та Національного університету фізичного виховання та спорту України майже одногосно стверджували, про докладання зусиль для формування мотивації майбутніх фахівців до рекреаційно-оздоровчої діяльності. У той же час у Прикарпатському національному університеті 55,56 % опитаних викладачів вказали на те, що вони не займаються формуванням мотивації у студентів.

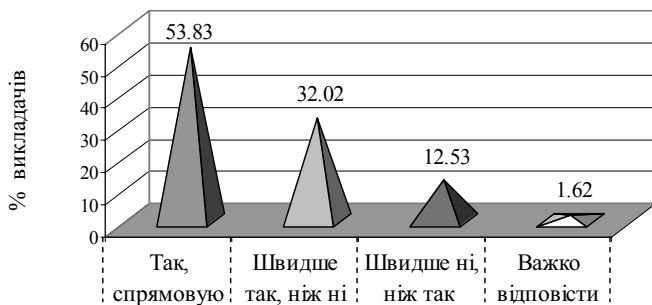

Відповіді на питання анкети

Рис. 5.19. Відповіді викладачів щодо спрямування зусиль на формування позитивної мотивації майбутніх фахівців з фізичного виховання та спорту до рекреаційно-оздоровчої діяльності (%)

Слід зазначити: підготовка майбутніх фахівців з фізичної рекреації, які будуть конкурентоспроможними на ринку праці, по-

требує широкого застосування інтерактивних методів і форм навчання. Вважаємо, що традиційні методи не дозволяють здійснювати підготовку майбутніх фахівців, які відповідають сучасним вимогам суспільства. Тому слід запроваджувати у навчально-виховний процес новітні освітні технології. На основі нових інформаційних та педагогічних технологій, на думку А. Шаяхметової, стало можливим змінити, причому радикально, роль викладача, зробити його не тільки носієм знань, а й керівником та ініціатором самостійної творчої роботи студента, виступити в якості провідника з отримання різноманітної інформації, сприяти самостійному пошуку студентами раціонального в інформативному потоці [478].

За допомогою анкетування ми спробували визначити, які інноваційні форми навчання, поряд із традиційними, використовують викладачі у професійній підготовці майбутніх фахівців з фізичного виховання та спорту до рекреаційно-оздоровчої діяльності. Респондентам пропонувалося надати відповіді щодо застосування у професійній підготовці майбутніх фахівців з фізичного виховання та спорту до рекреаційно-оздоровчої діяльності поряд з традиційними формами навчання таких форм навчання, як проблемні лекції, лекції-дебати, міні-лекції та семінар-диспут.

Аналіз відповідей респондентів показав, що проблемні лекції регулярно використовують 25,55 % респондентів; інколи використовують – 44,14 %; зовсім не використовують – 25,29% і важко було відповісти – 5,02 % опитаних викладачів (рис. 5.20).



Рис. 5.20. Відповіді викладачів щодо використання проблемних лекцій у професійній підготовці майбутніх фахівців з фізичного виховання та спорту до рекреаційно-оздоровчої діяльності (%)

Проблемні лекції вважаються новітньою формою навчання у вищій школі, у процесі їх проведення студент повинен розглянути і вирішити проблемну ситуацію. На нашу думку, засвоєння нового теоретичного матеріалу при проведенні проблемних лекцій відбувається ефективніше. Актуальність використання проблемних лекцій ґрунтується, як зазначає Т. І. Туркот, на тому, що основними умовами успішного навчання є проблемність навчального матеріалу, активність студента та безпосередній зв'язок навчання з життям і працею [448]. Вважаємо: проблемність лекції досягається послідовним створенням проблемної ситуації певного рівня складності, яку студенти не в змозі подолати за допомогою наявних знань, а тому мотивується посилена навчально-пізнавальна активність та діяльність стосовно одержання нових знань, що вивчаються на лекції і становлять інтерес для майбутньої професійної діяльності. Так, наприклад, нами про проведенні проблемних лекцій із навчальної дисципліни «Оздоровча фізична культура» з модуля «Організація та методика проведення фізкультурно-оздоровчої роботи з дошкільнятами та школярами» спрямовувалися зусилля студентів до активної мисленнєвої діяльності, до спроби самостійних відповідей на поставлені питання, наприклад щодо норм рухової активності, завдань та форм фізкультурно-оздоровчих занять з дітьми молодшого шкільного віку, до появи інтересу до викладеного матеріалу, до активізації уваги щодо методики проведення контролю та самоконтролю за станом здоров'я та самопочуттям дітей.

Результати опитування викладачів показали: 42,44 % респондентів зовсім не використовують лекцій-дебатів; 41,93 % – інколи використовують і лише 11,8 % опитаних регулярно використовують цю форму навчання і важко було відповісти 3,58 опитаних викладачів (рис. 5.21).

Вважаємо, що лекції-дебати передбачають активний обмін думками в інтервалах між розділами лекції. Предметом обговорення є не окреме питання, а певні проблемні ситуації на основі фактів із реального життя. Так, при проведенні лекцій-дебатів у ході вивчення навчальної дисципліни «Оздоровча фізична культура» модуля «Теоретико-методичні основи фізкультурно-оздоровчої діяльності дорослого населення» ми спрямовували зусилля

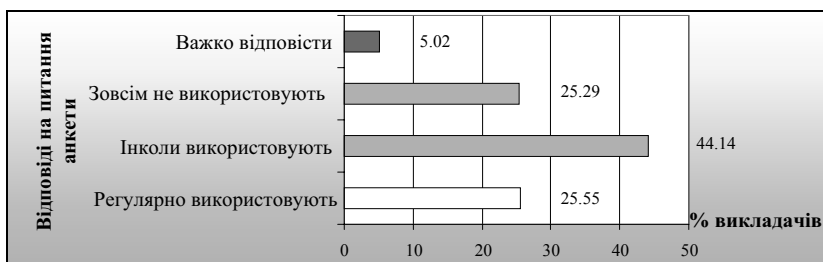

Рис. 5.21. Відповіді викладачів щодо використання лекцій-дебатів у професійній підготовці майбутніх фахівців з фізичного виховання та спорту до рекреаційно-оздоровчої діяльності (%)

студентів на обмін думками щодо досвіду розвитку руху «Спорт для всіх» у зарубіжних країнах і в Україні.

Варто відзначити, що дебати сприяють оволодінню вміннями формувати та відстоювати власну позицію, зміцнюють ораторські навички та вміння спілкуватися з аудиторією, формують командний дух і лідерські якості, розвивають комунікативну культуру студентів та їх навички публічного виступу. При проведенні лекцій-дебатів нами спрямовувалися зусилля на формування дослідницьких навичок, оскільки висловлені аргументи вимагали доказів і конкретних прикладів, для пошуку яких необхідна робота з літературою та різними джерелами інформації.

Слід вказати: 19,41 % опитаних викладачів відповіли, що регулярно використовують у професійній підготовці майбутніх фахівців з фізичного виховання та спорту до рекреаційно-оздоровчої діяльності поряд з традиційними формами навчання міні-лекції, 38,48 % – інколи; 38,58 % – ніколи не використовують і ще 3,53 % респондентів не змогли відповісти на запитання анкети (рис. 5.22).

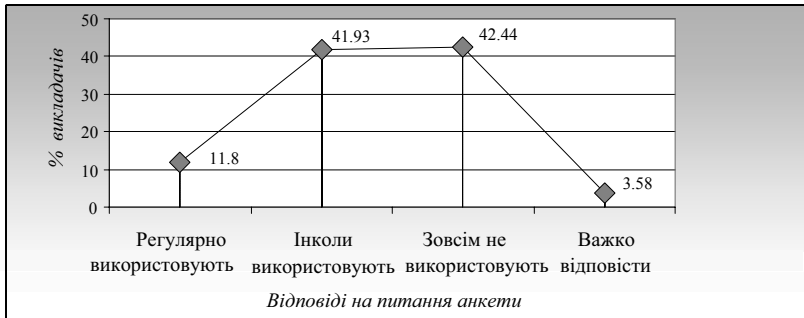
Ця форма навчання, як зазначають О. Пометун, Л. Пироженко, передбачає усний виклад навчального матеріалу за короткий проміжок часу і характеризується значною ємністю та складністю логічних побудов, образів, доказів та узагальнень [351].

Вважаємо, що проведення міні-лекції сприяє ефективному засвоєнню нового матеріалу, мало пов'язаного або не пов'язаного з



Рис. 5.22. Відповіді викладачів щодо використання міні-лекцій у професійній підготовці майбутніх фахівців з фізичного виховання та спорту до рекреаційно-оздоровчої діяльності (%)

попереднім; узагальнює різні розділи пройденого навчального матеріалу (в кінці вивчення кожної великої теми); сприяє повідомленню студентам відомостей про практичне застосування вивченого матеріалу; вивченню тем, що характеризуються особливо широкими міжпредметними зв'язками. Цілями проведення міні-лекції є подання навчальної інформації, встановлення прямого зв'язку між викладачем і студентами, визначення напрямів самостійної роботи, практичного значення тощо.

З'ясувалося: 25,55 % опитаних викладачів регулярно використовують семінари-диспути при проведенні семінарських занять, 44,14 % – інколи їх використовують, 25,29 % – ніколи не використовують і 5,02 % – не змогли відповісти на поставлене запитання (рис. 5.23).

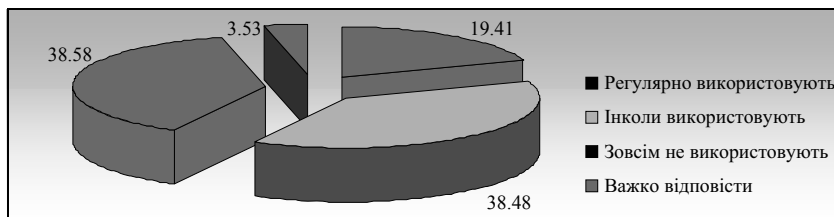

Рис. 5.23. Відповіді викладачів щодо використання семінарів-диспутів у професійній підготовці майбутніх фахівців з фізичного виховання та спорту до рекреаційно-оздоровчої діяльності (%)

Вважаємо, що семінар-диспут є тією формою навчання, яка захоплює студентів, пробуджує в них інтерес до навчальної дисципліни, сприяє оволодінню навчальною інформацією, розвиває логічне мислення та мовленнєву діяльність. Так, наприклад, при вивченні теми «Програмування рекреаційно-оздоровчих занять для осіб похилого віку» з навчальної дисципліни «Оздоровча фізична культура» нами проводився семінар-диспут з метою обговорення особливостей рекреаційно-оздоровчих занять для осіб похилого віку.

Студенти пропонували засоби рекреаційно-оздоровчої діяльності, виходячи з власних уподобань та інтересів, але, на жаль, не враховували особливості стану здоров'я людей даної вікової категорії та обмеження щодо підбору й дозування окремих фізичних вправ. Основним своїм завданням ми вважали спрямування дискусії в потрібному руслі, пояснення всіх показань, застережень та протипоказань до використання певних фізичних вправ особами похилого віку з урахуванням усіх анатомо-фізіологічних змін, які відбуваються в організмі людини цього віку. Нами акцентувалася увага на оздоровчому впливі рекреаційних занять із особами похилого віку.

Відповіді опитаних викладачів на запитання анкети «Чи застосовуєте Ви у професійній підготовці майбутніх фахівців з фізичного виховання та спорту до рекреаційно-оздоровчої діяльності поряд з традиційними методами такі методи навчання, як: ділові та рольові ігри, кейс-стадії, метод проектів, тренінги та бліц-опитування» подано у таблиці 5.4.

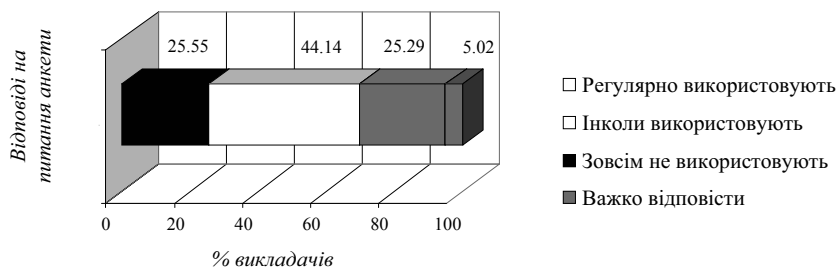
З позицій сьогодення існують два підходи для визначення ділової гри. Деякі дослідники цієї проблеми вказують, що ділова гра є моделлю процесу прийняття рішення (І. М. Сироежин і А. А. Вербицький) [432], моделлю взаємодії людей у процесі досягнення різних цілей економічного, політичного чи престижного характеру (С. В. Ємельянов) [155], моделлю, яка відтворює умови, зміст, межі та динаміку тієї чи іншої діяльності (С. А. Шмаков) [485], моделлю досвіду стосунків, характерних для того чи іншого виду практики людини («Словник практичного психолога») [87].

Ділова гра розглядається нами як сукупність засобів і прийомів спільної діяльності викладача і студентів, а також студентів

Таблиця 5.4

Відповіді опитаних викладачів (n = 96) щодо використання новітніх методів навчання у професійній підготовці майбутніх фахівців з фізичного виховання та спорту до рекреаційно-оздоровчої діяльності (%)

№ з/п	Методи навчання	Регулярно вико- ристовую	Інколи вико- ристовую	Ні, не вико- ристовую	Важко відпо- вісти
1	Ділові та рольові ігри	18,37	59,37	19,44	2,82
2	Кейс-стадії	4,02	17,86	59,76	18,36
3	Метод проєктів	9,90	29,19	50,42	10,40
4	Тренінги	14,37	33,39	47,61	4,63
5	Бліц-опитування	27,19	48,82	19,92	4,07

між собою, в процесі якої майбутніми фахівцями з фізичного виховання та спорту досягається високий рівень оволодіння професійними функціями та обов'язками у сфері рекреації та оздоровлення.

Цілями проведення ділової гри у навчально-виховному процесі підготовки майбутніх фахівців з фізичного виховання та спорту є: формування пізнавальних і професійних мотивів щодо ефективності роботи у сфері оздоровлення та рекреації; виховання системного мислення студентів; розвиток цілісного уявлення про рекреаційно-оздоровчу діяльність з урахуванням емоційно-особистісного сприйняття; навчання колективної практичної роботи; формування вмінь та навичок соціальної взаємодії та спілкування, індивідуального та спільного прийняття рішень; виховання відповідального ставлення до справи та поваги до соціальних цінностей.

Психолого-педагогічні принципи організації ділової гри включають такі принципи, як: імітаційного моделювання конкретних умов рекреаційно-оздоровчої діяльності; ігрового моделювання змісту та форм рекреаційно-оздоровчої діяльності; діалогічного спілкування.

Педагогічна наука, на думку І. О. Бабанової, висуває до організації ділових ігор такі вимоги: 1) ділова гра повинна базуватися

на творчості та самостійності студентів; 2) у діловій грі повинен бути обов'язково елемент змагань між командами чи окремими учасниками. Це значно підвищує самоконтроль студентів, залучає їх до виконання встановлених правил і активізує навчальну діяльність; 3) ділова гра повинна викликати позитивні емоції, гарний настрій та задоволення від влучної відповіді [22]. Тому мета ділової гри повинна бути досяжною, а сама ділова гра доступною і привабливою.

Методика організації та успішного проведення ділових ігор потребує детального структурування всіх її елементів. Ділова гра, на нашу думку, складається з чотирьох блоків. Перший блок – організаційно-методичний – включає такі компоненти: а) мета; б) сценарій гри; в) навчальний матеріал; г) правила гри; д) робочі матеріали для учасників гри. Другий блок – підготовчий – передбачає роз'яснення і характеристику ролей, які будуть виконувати студенти. Третій блок – власне ділова гра. Четвертий блок – підбиття підсумків ділової гри.

Слід вказати на те, що проведення нами ділових ігор при вивченні таких навчальних дисциплін, як «Оздоровча фізична культура», «Сучасні технології в оздоровчій фізичній культурі», «Фізична рекреація» та «Організація рекреаційно-оздоровчої діяльності», сприяло:

- формуванню та розвитку пізнавальних і професійних мотивів та інтересів до ефективного здійснення рекреаційно-оздоровчої діяльності;

- вихованню системного мислення майбутніх фахівців з фізичного виховання та спорту, що включає цілісне розуміння своєї місії у суспільстві;

- навчанню колективної роботи з метою вирішення поставлених завдань;

- формуванню вмінь і навичок соціальної взаємодії і спілкування, навичок індивідуального і спільного прийняття рішень;

- культивуванню відповідального ставлення до здійснення рекреаційно-оздоровчої діяльності, поваги до цінностей здоров'я та здорового способу життя.

На сьогоднішній день у практиці вищої фізкультурної освіти широко використовується кейс-метод – метод аналізу конкретної

ситуації. Сутність цього методу полягає в тому, що студенту пропонують осмислити та знайти вирішення для ситуації, яка має відношення до реальної життєвої проблеми, наприклад, пов'язаної з ефективним здійсненням рекреаційно-оздоровчої діяльності. Студент повинен проаналізувати ситуацію та запропонувати можливі рішення проблеми. Навчальний матеріал подається у вигляді проблем (кейсів), а знання набуваються у результаті активної та творчої роботи: самостійного збору необхідної інформації, її аналізу з різних сторін, висновків і пропозицій.

Вважаємо, що перевагами методу кейс-стадії (case-study) є розвиток аналітичного мислення майбутніх фахівців з фізичного виховання та спорту; забезпечення системного підходу до вирішення проблеми, пов'язаної з діяльністю у сфері оздоровлення та рекреації; виділення варіантів правильних і помилкових рішень, обрання критеріїв знаходження оптимального рішення, прийняття колективних рішень.

Принциповими особливостями методу аналізу ситуацій є такі: а) центральний пункт – проблема, а не предмет; б) кейс пов'язаний із конкретним об'єктом, а не тільки з загальною теорією; в) студенти повинні активно брати участь в процесі навчання, а не бути пасивними слухачами; г) можливе не єдине вирішення проблеми.

Досвід викладацької діяльності показав, що головною умовою застосування кейс-методу у вивченні дисципліни «Оздоровча фізична культура» є наявність суперечностей, на основі яких формуються проблемні ситуації, завдання, практичні завдання для обговорення та з'ясування студентами оптимального рішення. Суперечності, які використовувалися для розробки ситуацій та завдань у навчанні дисципліни «Оздоровча фізична культура», могли бути: між відомими і новими для студентів фактами; між наявними засобами використання знань та необхідністю зміни цих засобів у нестандартних практичних умовах; між наявними у студентів знаннями та новими такими, які потрібні для вирішення завдань.

Кейс-метод викликає позитивне ставлення студентів, які бачать у ньому можливість проявити та удосконалити власні аналітичні та оцінні навички, навчатися працювати в команді, застосовувати у практиці теоретичний матеріал, ознайомитися з неоднозначністю

вирішення проблем рекреаційно-оздоровчої діяльності та знайти найбільш раціональне рішення.

Метод case-study дозволяє зменшити розрив між теорією та практикою; сприяє розвитку здібностей: оцінити ситуацію, обрати ключову інформацію, визначити проблеми, спрогнозувати шляхи розвитку ситуації, вміти критикувати, конструктивно реагувати на критику. Студенти отримують життєво важливий досвід вирішення проблем рекреаційно-оздоровчої діяльності, можливість співставити теорію та концепції з реальною практикою оздоровлення людини.

Аналіз наукової літератури (К. Л. Багрій [24], В. Є. Краснопольський [229], І. І. Осадченко [324], І. Н. Тащиян [435], С. М. Ковальова [214], Ю. П. Сурмина [401], С. А. Яковлева [500] та ін.) показав, що застосування методу case-study дозволяє формувати такі здібності, як: аналітичні навички (вміння відрізнити дані від інформації, класифікувати, виокремлювати суттєву інформацію, аналізувати та подавати її, знаходити прогалини інформації та вміти відновити їх); практичні навички щодо використання академічної теорії, методів і принципів на практиці; творчі навички щодо генерації альтернативних рішень; комунікативні навички (вміння вести дискусію, переконувати інших, використовувати наочний матеріал, захищати власну думку); соціальні навички (вміння оцінювати поведінку людей, вміння слухати, підтримувати інших у дискусії чи аргументувати іншу думку та ін.).

Поділяємо думку В. Є. Краснопольського [229, с. 14] про те, що технологічними особливостями кейс-методу є такі:

1. Метод є специфічним різновидом дослідницької аналітичної технології, тобто включає в себе операції дослідницького процесу, аналітичні процедури.

2. Він виступає як технологія колективного навчання, найважливішими складовими якої виступають робота в групі і підгрупах, взаємний обмін інформацією.

3. Кейс-метод у навчанні можна розглядати як синергетичну технологію. Суть її полягає у підготовці процедур занурення групи в ситуацію, формуванні ефектів примноження знань, інсайтного осяяння, обміну відкриттями та ін.

4. Кейс-метод інтегрує в себе технології розвивального навчання, включаючи процедури індивідуального, групового і колективного

розвитку, формування різноманітних особистісних якостей студентів.

5. Кейс-метод виступає як специфічний різновид проектної технології. У звичайній навчальній проектній технології відбувається процес вирішення наявної проблеми за допомогою спільної діяльності студентів, тоді як у кейс-методі відбувається формування проблеми та шляхів її вирішення на підставі кейса, який виступає водночас у вигляді технічного завдання та джерела інформації для усвідомлення варіантів ефективних дій.

6. Кейс-метод концентрує в собі значні досягнення технології «створення успіху». В ньому передбачається діяльність з активізації студентів, стимулювання їхнього успіху, підкреслення досягнень студентів.

Кейс рекомендується, як вказує К. Л. Багрій, проводити у п'ять етапів [24, с. 370]. Перший етап включає ознайомлення з ситуацією, визначення її особливостей. Другий етап передбачає виділення основної проблеми (чи кількох основних проблем) та основних факторів і персоналій, що можуть реально впливати на вирішення ситуації, яка пропонується у кейсі. Третій етап – пропонування тем для «мозкового штурму» студентами. Четвертий етап включає аналіз наслідків прийняття того чи іншого рішення. П'ятий етап – розв'язання кейса, на цьому етапі пропонується один чи декілька варіантів послідовності дій для вирішення проблемної ситуації. Також тоді визначаються проблеми, які можуть виникнути, і, відповідно, пропонуються механізми для їх запобігання та вирішення.

Етапами роботи над ситуацією в аудиторії є: індивідуальне вивчення інформації; постановка викладачем основних питань та вступне слово; розподіл учасників за малими групами; робота у складі малої групи, вибір лідера; представлення рішень кожної малої групи; загальна дискусія та питання; аналіз викладачем результатів діяльності.

До активних методів навчання, які набувають популярності у навчально-виховному процесі підготовки майбутніх фахівців із фізичного виховання та спорту, варто віднести також і метод проєктів. Цей метод навчання виводить діяльність студентів на новий рівень, при якому кожен здійснює значний обсяг самостійної ро-

боти та навчається самоконтролю, що сприяє самоосвіті. Вважаємо, що навчити майбутніх фахівців самостійно оволодівати знаннями та застосовувати їх на практиці є найголовнішою та найскладнішою метою сучасної вищої освіти.

Метод проектів дозволяє вийти за межі аудиторії та скласти проект своїх дій щодо питання, яке обговорюється. Група або окремих учасник має можливість захистити свій проект, довести перевагу його перед іншими і дізнатися думку інших студентів. Учасники проекту можуть звернутися за консультацією та додатковою літературою в бібліотеки та ін. Ми пропонували учасникам збирати публікації з газет, фотографії та статті, в яких розкриваються питання теми, а потім обговорювали ці матеріали з усією групою студентів.

В «Українському педагогічному словнику» С. У. Гончаренко метод проектів тлумачиться як «організація навчального процесу, за якої учні набувають знань у процесі планування й виконання практичних завдань-проектів» [89, с. 205].

Теоретичний аналіз літератури (Л. Н. Горобець [92], О. В. Зосименко [188], Н. В. Матяш [283], В. В. Нечипоренко [308] та ін.) показав, що процес створення проекту відбувається послідовно впродовж шести етапів.

Перший етап – підготовчий, який включає формування творчих груп, вибір теми, визначення мети, завдань та ресурсів, складання тез. Студенти діляться на групи, самостійно обирають тему та складають тези.

Другий етап – самостійна робота студентів та попереднє обговорення досягнутих результатів. Студенти виявляють зв'язки у предметі дослідження, наводять приклади та структурують знайдену інформацію.

Третій етап – презентація в міні-групі. Студенти редагують, уточнюють та деталізують окремі аспекти обраного проекту. Вони можуть представити свій проект, застосовуючи мультимедійну презентацію, виконану в програмі Microsoft Power Point.

Четвертий етап – публічний захист. Студенти представляють кінцевий результат своєї роботи і захищають його.

П'ятий етап – рефлексія. Студенти аналізують свій виступ, роль у процесі створення проекту.

Шостий етап – підбиття підсумків представленого проекту.

Виконання індивідуального завдання у межах групової роботи над проектом, як вказує О. Корж, стимулює студента до пошуку нестандартних шляхів вирішення поставленого завдання, спонукаючи його до самоосвіти, оскільки від його особистого внеску в загальний проект залежить успіх усієї команди і ставлення членів команди до нього [224, с. 128]. О. Корж акцентує увагу на тому, що групова робота сприяє формуванню у студентів толерантності (терпимості до іншого; розуміння того, що всі люди індивідуальні та неповторні, що кожен має право на власну думку), емпатії (вміння бачити свою спорідненість із кожним членом групи, яка виникає у ході усвідомлення «однакових» переживань людських проблем, вміння виразити себе і своє ставлення до іншого, здатність передавати партнеру розуміння його переживань чи внутрішньої ситуації («спосіб існування з іншим»), рефлексії (передбачає активне й відсторонене спостереження за своєю діяльністю, готовність до її перегляду, до багатогранності реакцій у взаємодії з членами групи [224, с. 128]. Вміння будувати свою діяльність відповідно до ролі допомагає звільнитися від власних амбіцій, дозволяє побачити всіх членів групи рівноправними, прислухатися й придивитися до кожного, хто вербально й невербально дає багатопланову інформацію про себе [224, с. 128]. Нам імпонують ці думки вченої.

Нами спрямовувалися зусилля студентів на виконання проектів за темами: «Форми фізкультурно-оздоровчої роботи у загальноосвітніх навчальних закладах», «Методика проведення масових фізкультурно-оздоровчих заходів», «Реклама фізкультурно-оздоровчих послуг», «Маркетингова діяльність фізкультурно-оздоровчих центрів» та ін.

Маючи власний досвід викладацької діяльності, приєднуємося до думок дослідників (Є. Л. Ананьїн [5], В. В. Гузеєв [220], Ю. Жиляєва [168], О. Корж [224], М. В. Нагач [302] та ін.), що робота над проектами сприяє розвитку в студентів позитивних рис і якостей.

Визначимо вміння майбутніх фахівців із фізичного виховання та спорту, розвитку яких сприяє використання методу проектів в процесі професійної підготовки у закладах вищої освіти.

Гностичні: розвивати інтерес до рекреаційно-оздоровчої діяльності та поглиблювати знання у галузі фізичної рекреації; збирати та аналізувати інформацію щодо засобів оздоровлення людини; інтегрувати знання, отримані з різних джерел, пов'язаних із оздоровчою фізичною культурою.

Проектувальні: визначати завдання, давати реальну оцінку власним можливостям відповідно до поставленого завдання ефективного проведення масових фізкультурно-оздоровчих заходів; планувати власну роботу в контексті групового завдання, пов'язаного з соціальними завданнями масових фізкультурно-спортивних заходів і принципами їх проведення; розподіляти обов'язки у групі та дотримуватися їх виконання тощо.

Конструктивні: створювати продукт, який має практичне застосування у сфері рекреації та оздоровлення; вивчати та реалізувати на практиці стратегії вирішення проблем, пов'язаних із проведенням рекреаційно-оздоровчих занять та масових фізкультурно-спортивних заходів; аналізувати та оцінювати роботу інших.

Організаційні: вміння планувати свою роботу і час, презентувати результати своєї роботи; оцінювати свою роботу та бачити свої досягнення.

Комунікативні: вміння обґрунтовувати, узагальнювати, висловлювати власну думку; здатність орієнтуватися в інформаційному просторі та відбирати інформацію з різних джерел, в яких розкриваються питання оздоровчої фізичної культури та фізичної рекреації.

Нами особлива увага приділялася проведенню круглих столів, в яких брали участь провідні фахівці з рекреаційно-оздоровчих центрів м. Львова.

Охарактеризуємо застосування методу тренінгу в навчально-виховному процесі підготовки майбутніх фахівців з фізичного виховання та спорту у закладі вищої освіти.

Тренінг є формою інтерактивного навчання, метою якої є розвиток компетентності міжособистісної та професійної поведінки в спілкуванні.

Аналіз літератури свідчить про різноманітні підходи до тлумачення поняття «тренінг». Його визначають: як метод, що спрямований на особистісний та професійний розвиток людини шляхом

набуття, аналізу та переоцінки нею власного життєвого досвіду в процесі групової взаємодії (О. В. Євтихов) [153, с. 12]; як сукупність методик розвитку комунікативних якостей та рефлексивних здібностей, вміння аналізувати поведінку членів групи та свою, аналізувати соціальні ситуації та себе в них, вміння адекватно сприймати себе та оточуючих (Є. В. Сидоренко) [397, с. 307].

Вважаємо, що тренінгові технології дозволяють досягнути освітніх і виховних цілей у коротші терміни за рахунок активізації навчальної роботи студентів. Перевага тренінгових технологій полягає, як зазначає О. В. Лазорко в оволодінні інформацією в активному режимі, безпосередній участі кожного у вирішенні проблемної ігрової ситуації, що сприяє як інтелектуально-творчому розвитку, так і особистому [251, с. 133].

Погоджуємося з думкою О. В. Кострікіна про те, що тренінгові заняття дозволяють оволодіти груповим досвідом, протидіяти відчуженню, допомагають у вирішенні міжособистісних проблем; формують систему суспільних взаємовідносин, що дозволяє особистості побачити і проаналізувати у спеціально створених умовах психологічні закономірності спілкування та поведінки інших людей і самих себе; оволодіти навичками зворотного зв'язку тощо [225, с. 272]. Тренінги полегшують виявлення емоцій та почуттів; створюють почуття приналежності до колективу; спонукають до саморозкриття; ознайомлюють з новими зразками поведінки; дозволяють проаналізувати особистісні риси окремих членів групи; сприяють розподілу відповідальності між керівником та іншими учасниками [225, с. 273].

Цілями тренінгу є: створити майбутнім фахівцям із фізичного виховання та спорту психологічні умови для повноцінної взаємодії на основі довіри та доброзичливих відносин у колективі студентів; змодельовати реальні ситуації, в яких: долається страх перед висловлюванням власної думки та публічним виступом; розвивається готовність надавати або приймати допомогу від інших; формується розуміння проблем інших студентів, почуття задоволення від спільної праці та творчості.

Основними завданнями, які можна вирішити у процесі проведення тренінгів із майбутніми фахівцями з фізичного виховання та спорту, є такі: формування і закріплення мотивації до ефектив-

ної рекреаційно-оздоровчої діяльності; розширення знань щодо рекреаційно-оздоровчої діяльності; розвиток і вдосконалення здібностей студентів; удосконалення особистісних якостей; розвиток професійно важливих якостей, необхідних для успішної роботи у сфері оздоровлення та рекреації.

Вимоги до проведення тренінгу: обов'язкове ознайомлення студентів із цілями та завданням даного заняття; створення дружельної атмосфери та її підтримка протягом усього тренінгу; залучення всіх учасників в активну діяльність протягом всього тренінгу; повага почуттів і думок кожного учасника; заохочення учасників тренінгу; підведення викладачем учасників до досягнення поставленої перед ними цілі заняття; обов'язкове підбиття підсумків тренінгів після закінчення.

Особливості сучасної стадії реформування вищої школи вимагають створення у закладах вищої освіти атмосфери самостійності, змагальності та творчості.

Застосування бально-рейтингової системи оцінки роботи професорсько-викладацького колективу стимулює викладачів до створення та використання у навчальному процесі авторських методик проведення лекційних і практичних занять та контрольних оціночних заходів. Творчі підходи викладачів закладів вищої освіти повинні спрямовуватися як на розроблення авторських курсів, їх методичне забезпечення, так і на підвищення якості контролю та оцінки знань студентів.

Нами були розроблені питання для бліц-опитування студентів, використання якого підвищувало ефективність поточного контролю знань та надавало можливість оцінити всіх, хто був присутній на заняттях. Крім того, бліц-опитування сприяло розвитку мови, правильному використанню термінології щодо оздоровчої фізичної культури та фізичної рекреації, прискоренню процесу мислення, розвитку здатності до системного мислення та аналізу. Бліц-опитування, поряд із контрольним оціночною функцією, виконувало роль потужного стимулятора для підвищення активності студентів та закріплення їхніх знань на заняттях.

Для нашого дослідження важливим було з'ясування різновидів тестувань, які застосовували викладачі з метою педагогічної діагностики (табл. 5.5).

Таблиця 5.5

Відповіді викладачів (n=96) щодо застосування тестування з метою педагогічної діагностики у професійній підготовці майбутніх фахівців з фізичного виховання та спорту до рекреаційно-оздоровчої діяльності (%)

№ з/п	Види тестування	Регулярно застосовую	Інколи застосовую	Ні, не застосовую	Важко відповісти
1	Тестування на паперових носіях	36,37	53,89	8,74	1,00
2	Комп'ютерне тестування в аудиторії	8,38	34,78	51,80	5,04
3	Онлайн-тестування у системі дистанційного навчання	3,63	16,07	73,15	7,15

За результатами анкетування викладачів нами встановлено, що з метою педагогічної діагностики тестування у професійній підготовці майбутніх фахівців з фізичного виховання та спорту до рекреаційно-оздоровчої діяльності домінуюча більшість респондентів використовують традиційне тестування на папері (90,26 %); не дуже популярними серед викладачів є комп'ютерне тестування в аудиторії (43,16 %) і зовсім не популярним є онлайн-тестування у системі дистанційного навчання (19,7 %).

Нами для контролю знань студентів були розроблені тестові завдання з таких навчальних дисциплін, як «Оздоровча фізична культура», «Сучасні технології в оздоровчій фізичній культурі», «Фізична рекреація» та «Організація рекреаційно-оздоровчої діяльності».

Комп'ютерне тестування не замінює традиційні методи контролю знань студентів, а доповнює їх, дозволяє істотно скоротити затрати часу при обробці результатів, формує бази даних про успішність, дозволяє отримати результати відразу після завершення тестування.

Впровадження у навчально-виховний процес підготовки майбутніх фахівців з фізичного виховання та спорту тестування, а потом і комп'ютерного тестування було цілеспрямованим кроком

на шляху до усунення суб'єктивізму в оцінюванні пізнавальної діяльності студентів. Тестові форми контролю знань зарекомендували себе як однин з найбільш перспективних засобів підвищення ефективності управління якістю навчального процесу підготовки майбутніх фахівців з фізичного виховання та спорту. Вважаємо, що за онлайн-тестуванням у системі дистанційного навчання майбутнє вищої освіти фізкультурних кадрів. Важливою складовою професійної підготовки майбутніх фахівців з фізичного виховання та спорту є науково-дослідна робота, яка передбачає навчання студентів методології і методики дослідження, а також систематичну участь у дослідницькій діяльності, оволодіння вміннями творчого підходу до дослідження певних наукових проблем.

Опитування 96 викладачів показало, що 33,12 % залучають майбутніх фахівців з фізичного виховання та спорту до науково-дослідної роботи у процесі їх професійної підготовки до рекреаційно-оздоровчої діяльності; більше половини респондентів (64,77 %) – не впевнені у цьому і ще 2,11 % – обрали варіант відповіді «важко відповісти» (рис. 5.24).



Рис. 5.24. Відповіді викладачів щодо залучення майбутніх фахівців з фізичного виховання та спорту до науково-дослідної роботи у процесі їх професійної підготовки до рекреаційно-оздоровчої діяльності (%)

Науково-дослідна робота полягала в пошуковій діяльності, що виражалось насамперед у самостійному творчому дослідженні. Завдяки участі у науковій роботі студенти оволодівали навичками

роботи з різноманітними інформаційними джерелами, здобували вміння організовувати рекреаційно-оздоровчу діяльність та керувати нею, застосовувати методи наукових досліджень на практиці.

Студенти кафедри фітнесу та рекреації Львівського державного університету фізичної культури беруть участь у кафедральних, загальноуніверситетських та Всеукраїнських студентських наукових конференціях та олімпіадах. Зокрема, у II-му етапі Всеукраїнської студентської олімпіади зі спеціальності «Фітнес і рекреація» впродовж 2012-2018 років студентки К. Кахикало, О. Дідушок, О. Шеремет, С. Огородник, О. Кузнєцова та М. Пенкель посідали другі місця.

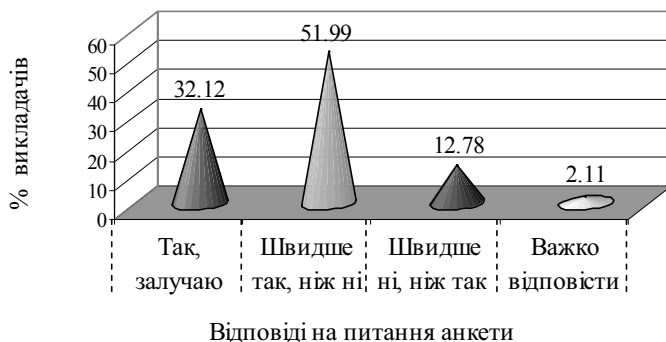
Фрагменти II-го етапу Всеукраїнської студентської олімпіади зі спеціальності «Фітнес і рекреація» представлено на рис. 5.25 і 5.26.



Рис. 5.25-5.26. Фрагменти II-го етапу Всеукраїнської студентської олімпіади зі спеціальності «Фітнес і рекреація»

Науково-дослідна робота зі студентами включала також залучення їх до наукового гуртка кафедри фітнесу та рекреації Львівського державного університету фізичної культури, проведення засідань наукового гуртка, консультацій, підготовку доповідей на кафедральну конференцію, висування кращих доповідачів на інші конференції та підготовку до участі у Всеукраїнських заходах зі студентської науки.



Рис. 5.27. Приклади збірок матеріалів Всеукраїнської науково-практичної конференції з міжнародною участю, організованої кафедрою фітнесу і рекреації Львівського державного університету фізичної культури

Так, у II-му етапі Всеукраїнського конкурсу студентських наукових робіт зі спеціальності «Фітнес і рекреація» студенти кафедри фітнесу і рекреації неодноразово посідали призові місця, а саме: А. Трифонова (2014 р., м. Київ, 3 місце); І. Мошовська (2016 р., м. Суми, 3 місце), А. Васільєва (2018 р., м. Дніпро, 3 місце).

Студентами наукового гуртка кафедри фітнесу та рекреації підготовлено значну кількість рефератів і видано друком понад 40 статей у наукових збірках. Вони мають можливість друкувати власні наукові статті у збірнику матеріалів Всеукраїнської науково-практичної конференції з міжнародною участю, організованої кафедрою фітнесу і рекреації кафедри Львівського державного університету фізичної культури (рис. 5.27).

Однією з перспективних технологій активізації навчального процесу та творчого розвитку студентів, що суттєво впливає на професійну ідентичність, є портфель індивідуальних досягнень (портфоліо). Навчальне портфоліо, зазначає М. С. Вечірко – це індивідуальна персонально-підібрана сукупність різнопланових матеріалів, які, з одного боку, представляють освітні результати у «продуктивному» вигляді, а з іншого – містять інформацію про індивідуальну освітню траєкторію майбутнього філолога [65]. Крім того, особлива роль відводиться самооцінці, що дозволяє стверджувати, що портфоліо є також інструментом самоорганізації, самооцінки, саморозвитку студента [65, с. 273].

Значну увагу нами було приділено створенню портфоліо майбутніми фахівцями з фізичного виховання та спорту. Ми у процесі опитування 96 викладачів з'ясували, чи спрямовують вони свої зусилля на створення такими фахівцями власного портфоліо (рис. 5.28).

Виявилося, що 20,09 % опитаних викладачів спрямовують; 31,53 % респондентів відповіли: швидше так, ніж ні; 34,64 % респондентів відповіли: швидше ні, ніж так; 13,74 % важко було відповісти на це запитання.

З позицій сьогодення виділяють такі функції портфоліо: діагностична, яка фіксує зміни у знаннях студентів за відповідний період навчання; цільова, яка підтримує навчальні цілі студентів; змістова, яка розкриває весь спектр виконаних студентами робіт; розвивальна, яка забезпечує періодичність процесу навчання від



Рис. 5.28. Відповіді викладачів щодо спрямування зусиль на створення портфоліо майбутніми фахівцями з фізичного виховання та спорту (%)

курсу до курсу; мотиваційна, яка сприяє підвищенню мотивації та інтересу до навчання у вищій школі; рейтингова, яка дозволяє визначити кількісні та якісні індивідуальні досягнення студента.

При цьому портфоліо сприяє вирішенню таких завдань навчально-виховного процесу професійної підготовки майбутніх фахівців з фізичного виховання та спорту: підтримувати високу навчальну мотивацію студентів; ставити цілі, планувати та організувати власну навчальну діяльність; заохочувати активність і самостійність, розширювати можливості навчання та самоосвіти; розвивати навички рефлексивної та оціночної діяльності студентів, формувати їх адекватну самооцінку; сприяти персоналізації вищої освіти; визначити кількісні та якісні індивідуальні досягнення; створювати передумови і можливості для успішної соціалізації випускників.

Неможливо здійснювати якісну підготовку фахівців без наявності достатньої кількості наукової та методичної літератури, тому ми за допомогою анкетування спробували з'ясувати, чи відчувають викладачі у ній потребу. Домінуюча більшість респондентів (74,35 %) вказали, що потребують наукової та методичної літератури з питань професійної підготовки майбутніх фахівців з фізичної рекреації; 15,71 % осіб зазначили, що швидше так, ніж ні; 34,64 % – швидше ні, ніж так і лише 1,0% викладачів – не змогли відповісти на це запитання (рис. 5.29).

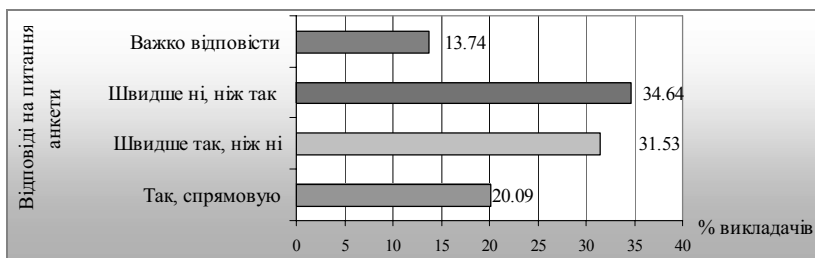
На запитання «Чи спрямовуєте Ви свої зусилля на створення мультимедійного супроводу лекцій та практичних занять у про-



Рис. 5.29. Відповіді викладачів щодо наявності потреби у науково-методичній літературі для здійснення професійної підготовки майбутніх фахівців з фізичного виховання та спорту до рекреаційно-оздоровчої діяльності (%)

процесі професійної підготовки майбутніх фахівців з фізичного виховання та спорту до рекреаційно-оздоровчої діяльності» 62,19 % опитаних викладачів відповіли позитивно, 23,55 % – швидше так, ніж ні; 11,64 % – швидше ні, ніж так і 2,62% респондентів – не змогли відповісти на дане запитання (рис. 5.30).

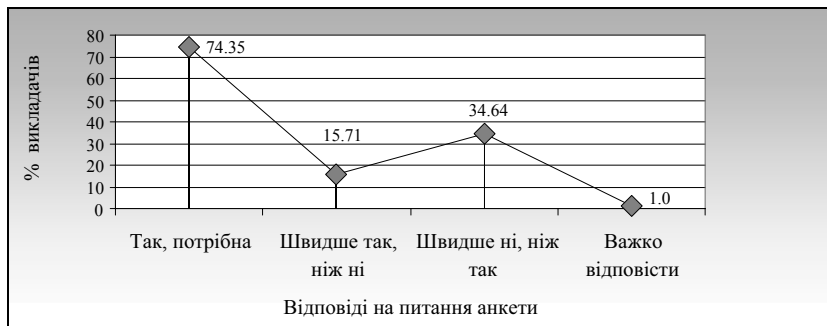

Рис. 5.30. Відповіді викладачів щодо спрямування своїх зусиль на створення мультимедійного супроводу лекцій та практичних занять (%)

У процесі проведення занять із таких навчальних дисциплін, як «Оздоровча фізична культура», «Сучасні технології в оздоровчій фізичній культурі», «Фізична рекреація» та «Організація рекреа-

ційно-оздоровчої діяльності» нами використовується мультимедійний супровід лекційних і практичних занять.

Взірці мультимедійних презентацій лекцій подано на рис. 5.31-5.32.

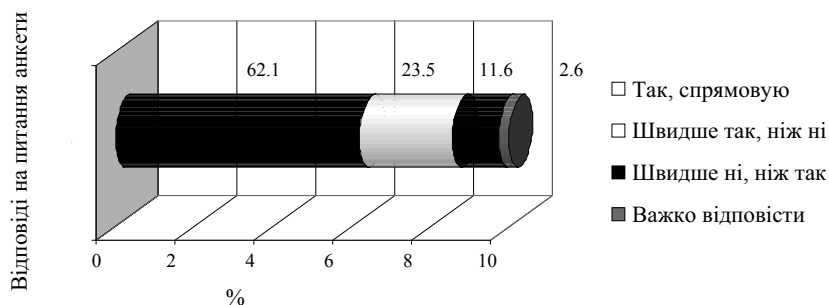

Рис. 5.31-5.32. Фрагменти мультимедійних презентацій лекцій

У процесі опитування ми також спробували дізнатися у викладачів, чи потрібно, на їхню думку, проводити практику студентів у спеціалізованих рекреаційно-оздоровчих закладах. Одержані результати показали: більшість респондентів 68,85 % вважають, що так; решта 31,15 % опитаних викладачів – не змогли чітко відповісти на поставлене запитання (рис. 5.33).



Рис. 5.33. Відповіді викладачів щодо необхідності проводити практику студентів у спеціалізованих рекреаційно-оздоровчих закладах (%)

Переконані у необхідності проведення такої спеціалізованої практики 100 % опитаних викладачів Національного університету фізичного виховання та спорту України, 87,50 % – Вінницького національного педагогічного університету імені Михайла Коцюбинського та 83,33 % – Дніпропетровського державного інституту фізичної культури і спорту (з позицій сьогодення Придніпровська державна академія фізичної культури і спорту). У цих закладах вищої освіти виявився найбільший відсоток викладачів, які підтримують ідею профільованої практики для студентів – майбутніх фахівців з фізичної рекреації.

Заключним запитанням нашої анкети було «Чи спрямовуєте Ви свої зусилля на створення індивідуальних завдань для дистанційного навчання у процесі професійної підготовки майбутніх фахівців з фізичного виховання та спорту до рекреаційно-оздоровчої діяльності?». Встановлено, що лише 33,00 % опитаних викладачів спрямовують свої зусилля на створення таких завдань, більше половини (56,16 %) – сумніваються у цьому і 10,84 % респондентів – не змогли відповісти на запитання (рис. 5.34).



Рис. 5.34. Відповіді викладачів щодо спрямування зусиль на створення індивідуальних завдань для дистанційного навчання у професійній підготовці майбутніх фахівців з фізичного виховання та спорту до рекреаційно-оздоровчої діяльності (%)

З позицій сьогодення майбутні фахівці з фізичного виховання та спорту повинні навчитися працювати зі значним обсягом інформації: розуміти основний зміст того, що вони читають, спиратися на факти, узагальнювати відомий матеріал та робити обґрунтовані висновки щодо методів і засобів ефективної рекреаційно-оздоровчої діяльності. Тому посилюється інформатизація освіти, відбувається включення до системи освіти інформаційного середовища й залучення інтернет-ресурсів.

Науковці (Г. Антонов [14], В. Ю. Биков і В. М. Кухаренко [439], Т. Варзар [57], В. Г. Домрачев [139], Є. С. Полат і А. Є. Петров [348], П. М. Таланчук, А. Г. Шевцов, В. Т. Бажан і В. М. Генба [418], Ю. І. Торба [442] та ін.) значну увагу приділяють питанням, пов'язаним із організацією дистанційної освіти в сучасній освітній діяльності.

Аналіз наукової літератури свідчить про відсутність загальноприйнятого визначення поняття «дистанційне навчання» (рис. 5.35).

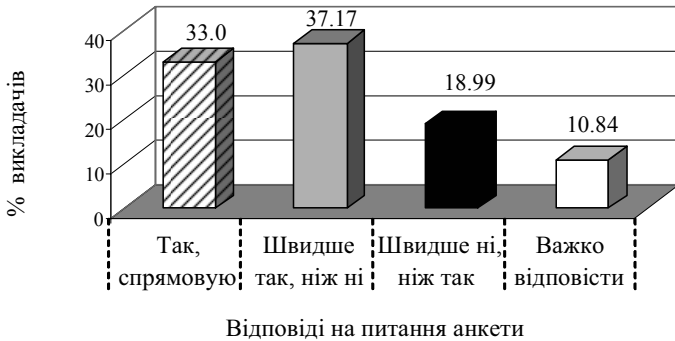
Ю. І. Торба визначає такі інструменти спілкування та засоби організації дистанційного навчання, як:

- електронна пошта – це стандартний сервіс Інтернету, що забезпечує передавання повідомлень, як у формі звичайних текстів, так і в інших формах (програмах, графіці, звуках, відео) у відкритому чи зашифрованому вигляді. У системі освіти електронна



Рис. 5.35. Визначення поняття «дистанційне навчання»

пошта використовується для організації спілкування викладача й студента, а також студентів між собою;

– форум – найпоширеніша форма спілкування викладача й студентів під час дистанційного навчання; кожний форум присвячений будь-якій проблемі або темі; модератор форуму (мережевий викладач) реалізує дискусію чи обговорення, стимулюючи питання-

ми, повідомленнями, новою цікавою інформацією; програмне забезпечення форумів дозволяє додати різні файли певного розміру;

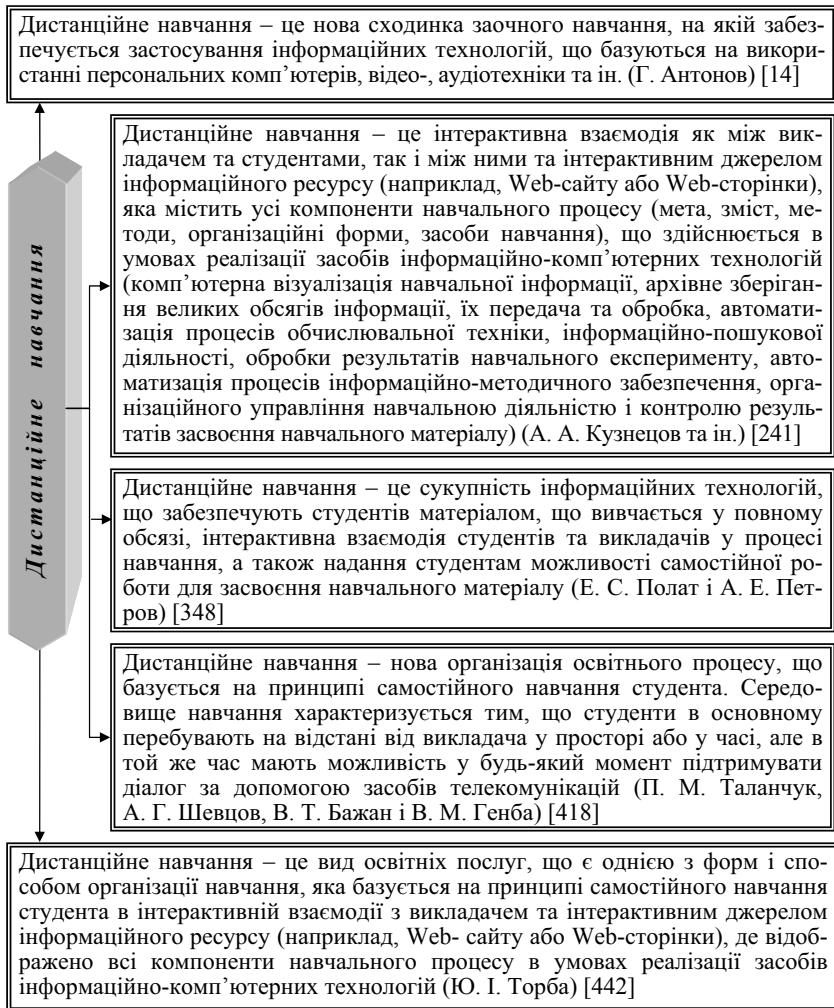
– чат – спілкування користувачів мережі в режимі реального часу, засіб оперативного спілкування людей через Інтернет; є кілька різновидів чатів: текстовий, голосовий, аудіо-відеочат.

– відеоконференція – це конференція в реальному часі в online-режимі, яка проводиться у визначений день і час; для якісного проведення відеоконференції, як і телеконференції, необхідна її чітка підготовка: створення програм (цим займається мережевий викладач), своєчасна інформація на сайті й розсилка за списком (виконує педагог-куратор).

– блог – форма спілкування, яка нагадує форум, де право на публікацію належить одній особі чи групі людей. В інтернет-курсі з будь-якої навчальної дисципліни технології блогу можна використовувати під час навчання у колективі [442, с. 79].

Технології Wi-Fi забезпечують можливість колективної роботи з документами, це енциклопедії колективного авторства.

Проаналізовані сучасні педагогічні технології, як вважає Ю. І. Торба, «дають загальну картину можливостей організації повноцінної, якісної освіти студентів у інформаційно-освітньому середовищі» [442, с. 79].

У професійній підготовці майбутніх фахівців з фізичного виховання та спорту до рекреаційно-оздоровчої діяльності нами спрямовувалися зусилля на створення індивідуальних завдань для дистанційного навчання. Студенти мали нагоду надсилати свої відповіді на нашу електронну пошту (mdanylevych@ukr.net) або на електронну пошту кафедри фітнесу та рекреації (recreation@ldufk.edu.ua).

Таким чином, розглянуто таку педагогічну умову, як забезпечення професійної підготовки активними методами навчання, сучасними інформаційно-комунікаційними технологіями та суб'єкт-суб'єктною взаємодією викладачів і студентів.

5.3. Інтеграція теоретичної, практичної та науково-дослідної підготовки майбутніх фахівців з фізичного виховання та спорту в процесі проведення практики та організації науково-дослідної роботи студентів

Для розкриття такої педагогічної умови, як інтеграція теоретичної, практичної та науково-дослідної підготовки майбутніх фахівців з фізичного виховання та спорту в процесі проведення практики та організації науково-дослідної роботи студентів, нами було проведено анкетування 60 фахівців (додаток М) з 11 рекреаційно-оздоровчих установ Львова та області: база відпочинку «Бухта вікінгів», спортивно-оздоровчий центр «Сяйво», спортивно-оздоровча база «Львівська Швейцарія», спортивно-оздоровчий клуб «Воїн», спортивний комплекс Eurosport, Гранд Клуб «Софія», студія «Пілатес Львів», клуб «Lviv Garage Gym», оздоровчий комплекс «Три Стихії», спортивний клуб «Апельсин», спортивний клуб «Олімп», Delfin Water Recreation Centre.

Відносно необхідності здійснювати підготовку студентів до рекреаційно-оздоровчої діяльності отримано такі відповіді: 13,33 % опитаних фахівців вважають, що так; 65,0 % – швидше так, ніж ні; 15,0 % – швидше ні, ніж так; 6,67 % респондентів було важко відповісти (рис. 5.36).



Рис. 5.36. Відповіді фахівців рекреаційно-оздоровчих установ щодо необхідності здійснювати підготовку студентів до рекреаційно-оздоровчої діяльності (%).

Вважаємо, що практика є важливим етапом підготовки майбутніх фахівців з фізичного виховання та спорту. Тому ми вважали за необхідне визначити думку фахівців щодо важливості проведення практики у спеціалізованих рекреаційно-оздоровчих закладах. Встановлено: 16,67 % опитаних фахівців вважають, що потрібно проводити практику в спеціалізованих рекреаційно-оздоровчих закладах; 61,67 % – швидше так, ніж ні; 13,33 % – швидше ні, ніж так; 8,33 % респондентів було складно визначитися з відповіддю.

Також ми з'ясували думку фахівців щодо рівня знань студентів-практикантів про зміст рекреаційно-оздоровчої діяльності. Було встановлено, що лише 5,0 % опитаних фахівців були задоволені тими знаннями, які продемонстрували студенти під час проходження практики; 45,0 % респондентів відповіли швидше так, ніж ні; 31,67 % осіб зазначили: швидше ні, ніж так і 18,33 % опитаних фахівців виявилось важко відповісти на це питання.

Нам цікаво стало дізнатися, наскільки задоволені працівники рекреаційно-оздоровчих установ здібностями майбутніх фахівців у застосуванні засобів рекреаційно-оздоровчої діяльності. Результати анкетування фахівців рекреаційно-оздоровчих установ показали: тільки 10,0 % респондентів відповіли, що задоволені; 46,67 % – швидше так, ніж ні; 28,33 % – швидше ні, ніж так; 15,0 % респондентів було складно відповісти на запитання (рис. 5.37).

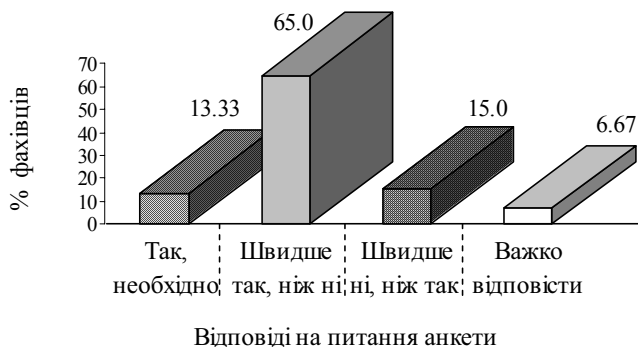

Рис. 5.37. Відповіді фахівців рекреаційно-оздоровчих установ щодо рівня вмінь та навичок студентів-практикантів про зміст рекреаційно-оздоровчої діяльності (%)

Наступним кроком нашого дослідження було з'ясувати здатність студентів-практикантів використовувати засоби рекреаційно-

оздоровчої діяльності з особами різної статі. Ми отримали такі результати: 8,33 % опитаних фахівців вважають, що студенти обізнані із засобами та спроможні проводити самостійно рекреаційно-оздоровчу діяльність з особами різної статі; 21,67 % – швидше так, ніж ні; 48,33 % – швидше ні, ніж так; 21,67 % респондентів було важко відповісти.

Щодо здатності студентів-практикантів використовувати засоби рекреаційно-оздоровчої діяльності з особами різного віку відповіді респондентів були наступними: лише 5,0 % респондентів вважають, що студенти здатні; 50,0 % – швидше так, ніж ні; 26,67 % – швидше ні, ніж так; 18,33 % респондентів було складно відповісти.

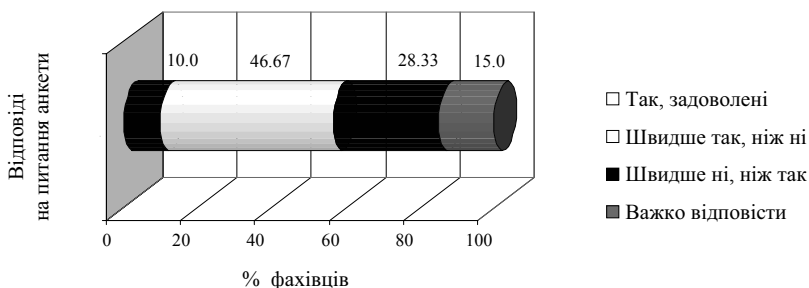
Також фахівці оцінювали здатність студентів-практикантів використовувати засоби рекреаційно-оздоровчої діяльності з особами різного рівня фізичного стану. Лише 6,67 % опитаних фахівців дали позитивну відповідь на це запитання анкети; 61,67 % – швидше так, ніж ні; 21,67 % – швидше ні, ніж так; 10,0 % респондентів було важко відповісти (рис. 5.38).



Рис. 5.38. Відповіді фахівців рекреаційно-оздоровчих установ щодо здатності студентів-практикантів використовувати засоби рекреаційно-оздоровчої діяльності з особами різного рівня фізичного стану (%)

Відомо, що важливим питанням у будь-якій фізкультурно-оздоровчій діяльності є питання контролю за станом здоров'я тих, хто займається. Тому не викликає сумніву, що майбутній фа-

хівець з фізкультурно-оздоровчої діяльності зобов'язаний володіти методами контролю за оздоровчим впливом фізичних вправ на організм людини. Результати анкетування фахівців рекреаційно-оздоровчих установ показали, що лише 8,33 % опитаних фахівців стверджували, що студенти володіють такими навичками; 46,67 % – швидше так, ніж ні; 21,67 % опитаних – швидше ні, ніж так; 23,33 % респондентів було важко відповісти.

У навчальному плані Львівського державного університету фізичної культури, затвердженому в 2013 році (на 2013-2017 роки), підготовки бакалаврів за напрямом 6.010201 «Фізичне виховання» було передбачено 3 виробничі практики загальним обсягом 756 годин (14 тижнів), зокрема: педагогічна практика в школі, тренерська практика та організаційна практика.

Основні завдання педагогічної практики:

– ознайомити студентів із особливостями проведення фізичного виховання у загальноосвітніх навчальних закладах;

– сприяти формуванню системи професійно-педагогічних знань вчителя фізичної культури;

– розширити, зміцнити та вдосконалити вміння самостійно, творчо вирішувати основні завдання фізичного виховання учнів;

– формувати навички студентів щодо організації та проведення елементарних наукових досліджень у фізичному вихованні.

У процесі педагогічної практики студент: самостійно складає та виконує індивідуальний план проходження практики; відповідає за особисту підготовку до занять і сумлінне виконання доручених йому заходів; виконує вимоги керівника практики, а також вчителів і адміністрації школи, дотримується правил внутрішнього розпорядку школи; акуратно та своєчасно складає навчально-методичну документацію і подає її на затвердження і перевірку керівнику практики; виконує всі розділи програми практики відповідно до свого індивідуального плану.

Студент у навчально-виховному процесі з прикріпленими класами орієнтується на плани роботи школи, вчителів фізичної культури і класних керівників. Разом з тим, кожен має змогу проявити особисту ініціативу та креативність.

Студент спрямовує свої зусилля на реалізацію таких заходів:

– проведення уроків фізичної культури згідно зі складеними планами;

– урізноманітнення змісту уроків фізичної культури, включаючи комплекси загальнорозвиваючих вправ із предметами, в парах і на приладах масового типу, використання спортивного обладнання, включення українських народних ігор і забав, рухливих ігор, естафет, елементів спортивної акробатики, атлетичної гімнастики, ритмічної гімнастики тощо;

– застосування різноманітних методів організації уроку фізичної культури, використання ігрових і змагальних методів проведення занять;

– участь у пропагандистській роботі з учнями, батьками і педагогічним колективом школи щодо формування культури здоров'я;

– оформлення інформаційно-освітніх стендів;

– проведення профорієнтаційної роботи з учнями старших класів школи;

– надання допомоги школі у виготовленні та ремонті ігрового й фізкультурно-спортивного інвентарю та обладнання.

Атестація студентів за виконання програми педагогічної практики за напрямом підготовки 6.010201 «Фізичне виховання» (бакалавр) здійснюється за такими показниками:

1. Практична діяльність студентів (проведення фрагментів уроків фізичної культури, самостійне проведення уроків фізичної культури, організаційна діяльність вчителя фізичної культури) – до 40 балів.

2. Участь в організації загальношкільних та позакласних заходів, змагань та спортивно-масових заходів (розробка плану заходу чи положення про змагання, представницька, суддівська діяльність, організація заходу) – до 15 балів.

3. Складання робочої документації (індивідуальний план, щоденник, план-графік, поурочний робочий план, конспект уроку фізичної культури, кошторис витрат на проведення змагань, педагогічний аналіз уроку фізичної культури, звіт про проходження практики) – до 15 балів.

4. Методична робота практиканта (участь у методичних заняттях бригади, робота з методичною літературою, проведення методичних занять) – до 10 балів.

5. Виховна та профорієнтаційна робота – до 10 балів.

б. Виконання завдань з самостійної роботи (розробка і написання конспектів уроків фізичної культури, написання тексту заняття з виховної та пропагандистської роботи) – до 10 балів.

У 7 семестрі згідно з навчальним планом Львівського державного університету фізичної культури передбачена організаційна практика обсягом 108 годин. Організаційна практика студентів є важливим етапом підготовки фізкультурних фахівців. Ця практика є логічним завершенням вивчення теоретичного курсу «Управління сферою фізичного виховання і спорту» та має за мету ознайомлення з діяльністю керівних організацій та фізкультурних осередків, застосування набутих теоретичних знань, формування навичок управлінської діяльності.

Завдання організаційної практики:

1. Ознайомити студентів зі структурною побудовою та змістом діяльності керівних організацій та фізкультурних осередків. Сформулювати уявлення про місце та роль об'єктів практики в системі фізкультурного руху міста та області.

2. Закріпити знання студентів із правового, організаційного, адміністративного та нормативного регламентування діяльності об'єктів практики.

3. Навчити студентів застосовувати теоретичні знання за потреби практичного виконання функціональних обов'язків співробітників апаратів керівних організацій та фізкультурних осередків.

4. Навчити студентів складанню документів планування та обліку управлінської діяльності, різних форм звітності.

Методичне керівництво організаційною практикою здійснюють керівники бригад – викладачі кафедри фітнесу та рекреації Львівського державного університету фізичної культури та методисти на об'єктах практики – співробітники апаратів керівних організацій та фізкультурних осередків.

Складовою частиною процесу підготовки майбутніх фахівців у Львівському державному університеті фізичної культури і заключною ланкою підготовки бакалаврів з фізичного виховання до практичної діяльності є тренерська практика обсягом 270 годин у 8 семестрі.

Цілями тренерської практики є оволодіння студентами сучасними методами та формами організації роботи в галузі їх майбутньої

професії, формування у них на основі отриманих в університеті знань, вмінь та навичок здатності приймати самостійні рішення при роботі в реальних ринкових умовах, виховання потреби систематично оновлювати свої знання та творчо їх застосовувати у тренерській діяльності.

Акцентуємо увагу на тому, що у процесі проведення тренерської практики поглиблюються і закріплюються теоретичні знання з усіх дисциплін навчального плану та формується здатність до творчого їх застосування.

Поставлена мета досягається шляхом ознайомлення із структурою і змістом роботи спортивної організації - об'єкта практики, створення цілісного уявлення про зміст і характер тренерської діяльності, формування у практикантів стійких навичок в організації, плануванні, проведенні і контролі навчально-тренувального процесу, навчання практикантів передовим методам організації і планування діяльності тренера.

Тренерська практика є важливим етапом вузівської підготовки майбутніх фахівців у галузі фізичного виховання та спорту.

У взаємозв'язку з педагогічною та організаційною практиками тренерська практика сприяла апробації професійно-орієнтованих знань у реальній тренерській діяльності та формуванню професійних вмінь і навичок студентів. Під час проведення тренерської практики вирішувалися такі завдання:

1. Удосконалення прикладних умінь та оволодіння практикою використання в підготовці спортсменів методичних положень, які виходять із принципів системи підготовки спортсменів:

- побудова тренувального процесу;
- планування мікро- та мезоструктур побудови підготовки спортсменів залежно від завдань та періодів макроциклу;
- підбір ефективних засобів і методів тренувального процесу;
- індивідуалізація процесу фізичної, технічної, тактичної та психічної підготовки залежно від індивідуальних особливостей, віку та кваліфікації спортсменів;
- управління динамікою тренуваності та набуття спортивної форми спортсменами;
- проведення оперативного, поточного та етапного контролю підготовки.

2. Удосконалення навичок тренерської роботи:

- особистий показ техніки спортивної вправи;
- застосування засобів опосередкованої наочності;
- керівництво спортивною групою в процесі тренувального заняття;
- оволодіння практикою застосування методів регламентованої вправи в тренувальному процесі;
- ведення виховної роботи та вміння спрямовувати процеси самовиховання спортсменів;
- керування станом тренуваності спортсменів;
- аналізу та узагальнення практичного досвіду;
- спілкування зі спортивними функціонерами та громадськістю;
- проведення спортивних змагань та свят.

Самостійна робота практиканта із загальним обсягом 45 годин складається з: розробки та написання конспектів навчально-тренувальних занять – 15 год.; розробки та написання матеріалів з практики (план тренувань на мезоцикл; календарний план спортивно-масових заходів; Положення про змагання; кошторис витрат на проведення навчально-тренувального збору); педагогічний аналіз навчально-тренувального заняття – 20 год.; написання тексту лекції з обраного виду спорту – 10 год.

Атестація студентів за виконання програми тренерської практики з напрямку підготовки 6.010200 «Фізичне виховання» відбувалася відповідно до такого оцінювання:

1. Практична діяльність студентів (проведення фрагментів тренувальних занять, самостійне проведення тренувальних занять, організаційна, адміністративно-господарська діяльність тренера) – до 40 балів.

2. Участь в організації змагань та спортивно-масових заходів (розробка плану заходу чи Положення про змагання, представницька, суддівська діяльність, організація заходу) – до 15 балів.

3. Складання робочої документації (індивідуальний план, щоденник, план тренувань на мезоцикл, журнал обліку роботи групи, кошторис витрат на проведення навчально-тренувального збору, педагогічний аналіз навчально-тренувальних занять, плани навчально-тренувальних занять, звіт про проходження практики) – до 15 балів.

4. Методична робота практиканта (участь у методичних заняттях бригади, робота з методичною літературою, проведення методичних занять) – до 10 балів.

5. Виховна та профорієнтаційна робота – до 10 балів.

6. Виконання завдань з самостійної роботи (розробка і написання конспектів навчально-тренувальних занять, написання тексту лекції з обраного виду спорту, з проблематики Олімпійської освіти) – до 10 балів.

У 2015 році навчальним планом підготовки магістрів галузі знань 0102 «Фізичне виховання, спорт і здоров'я людини» зі спеціальності 8.01020301 «Фізичне виховання у Львівському державному університеті фізичної культури, окрім теоретичного навчання, було передбачено проходження педагогічної практики обсягом 195 годин та переддипломної практики обсягом 195 годин.

Педагогічна практика – важлива й необхідна складова підготовки магістрів фізичного виховання.

Об'єктами практики були заклади вищої освіти, наукові та науково-дослідні установи, наукові бібліотеки, методичні об'єднання та методичні кабінети з фізичного виховання, Інститут підвищення кваліфікації педагогічних працівників та керівні органи сфери фізичного виховання м. Львова.

Метою педагогічної практики магістрів є забезпечити практичну підготовку магістрантів до професійної науково-педагогічної діяльності викладача фізичної культури закладу вищої освіти, викладача-методиста з фізичного виховання, співробітника наукових лабораторій та установ, організатора фізкультурно-масової, фізкультурно-оздоровчої роботи.

Завдання педагогічної практики магістрів:

– ознайомити магістрантів із постановкою роботи з фізичного виховання у закладах вищої освіти та з окремими аспектами роботи керівних структур в сфері фізичного виховання;

– забезпечити глибоке вивчення системи навчальної, наукової та виховної роботи у закладах вищої освіти та системи управління галуззю фізичного виховання та спорту;

– вдосконалити сукупність професійно-педагогічних умінь і навичок викладача фізичного виховання закладів вищої освіти;

- розширити, зміцнити і вдосконалити вміння самостійно, творчо вирішувати основні завдання фізичного виховання студентської молоді;

- прищепити магістрантам навички організації і проведення наукових досліджень у галузі фізичного виховання.

Під час педагогічної практики магістрант зобов'язаний:

- самостійно виконати індивідуальний план проходження практики;

- сумлінно та своєчасно складати навчально-методичну документацію і подавати її на затвердження і перевірку керівникам практики, готувати відповідну звітну документацію;

- виконувати вимоги керівника практики, адміністрації ЗВО, викладачів фізичного виховання на об'єкті практики, дотримуватися правил внутрішнього розпорядку ЗВО;

- ознайомитися та проаналізувати процес фізичного виховання на об'єкті практики;

- вивчити специфіку реалізації державних і регіональних програм із фізичного виховання та масової фізичної культури;

- особисто готуватися до проведення занять та інших доручених заходів;

- організувати та провести заняття з фізичного виховання серед студентської молоді;

- навчитися контролювати фізичний стан, рівень фізичного здоров'я та фізичний розвиток студентів;

- опанувати навиками проведення професійно-прикладної фізичної підготовки, організації дозвілля студентської молоді;

- ознайомитися з передовим педагогічним досвідом організації фізичного виховання та вдосконалити свою педагогічну майстерність;

- проводити аналіз спеціалізованої літератури, продовжити і завершити наукові дослідження, пов'язані з тематикою магістерської роботи;

- ознайомитися з сучасними інформаційними технологіями в сфері фізичного виховання та діяльністю наукових бібліотек.

У процесі практики продовжується професійне навчання магістрантів у формі регулярних (не рідше одного разу в тиждень) методичних занять бригади, на яких обговорюються питання пе-

дагогічної майстерності та вдосконалення навичок проведення наукових досліджень.

Атестація студентів за виконання програми педагогічної практики зі спеціальності 8.01020101 «Фізичне виховання» здійснюється за такою бальною шкалою:

1. Проведення практичних занять – 5 балів за 1 заняття ($5 \times 5 = 25$).

2. Конспекти занять – 5 балів за 1 заняття ($5 \times 5 = 25$).

3. Заняття в якості асистента викладача – 2 бали за 1 заняття ($2 \times 10 = 20$).

4. Лекція – 3 бали.

5. Конспект і проведення контрольного уроку – 5 балів.

6. Сценарій і проведення змагань чи свята – 5 балів.

7. Протокол результатів тестування студентів – 5 балів.

8. Ведення щоденника – 4 бали.

9. Методична робота в бригаді – 3 бали.

10. Звіт і захист практики – 5 балів.

Максимальна кількість балів – 100.

Студенти, які навчалися у Львівському державному університеті фізичної культури за програмою підготовки магістрів зі спеціальності 8.01020301 «Фізичне виховання» у 2015-2016 навчальному році, також проходили переддипломну практику.

Зміст переддипломної практики передбачає оволодіння магістрантами сучасними засобами, методами і формами організації та проведення науково-дослідної роботи в галузі їх майбутньої професії, формування у них здатності організовувати і проводити науково-дослідну роботу, приймати самостійні рішення та творчо їх застосовувати у практичній діяльності.

Завданнями магістранта при проходженні переддипломної практики є такі:

– ознайомитися з конкретною організацією і проведенням науково-дослідницької роботи з фізичного виховання та спорту;

– вивчити нові досягнення спортивної науки з питань фізичного виховання, спортивного тренування та змагальної діяльності;

– ознайомитися з особливостями організації і проведення теоретичних і емпірично-експериментальних наукових досліджень у фізичному вихованні та спорті;

– вивчити сучасні засоби, методи і форми організації і проведення науково-дослідницької роботи у сфері рекреаційно-оздоровчої діяльності;

– набути практичні навички з аналізу літературних джерел, застосування методів наукових досліджень та організації дослідницької роботи;

– зібрати й обробити матеріали для магістерської роботи;

– ефективно використати теоретичні знання та практичні вміння і навички з науково-дослідницької роботи, що отримані під час виконання магістерської роботи, для підготовки до Державного іспиту зі спеціальності.

Самостійна робота магістранта з переддипломної практики загальним обсягом 45 годин складається з: теоретичного аналізу й узагальнення літературних джерел з теми магістерської роботи; ознайомлення і вивчення сучасних засобів, методів і форм організації і проведення науково-дослідної роботи і застосування їх у практичній діяльності при написанні магістерської роботи; розробки та підготовки до захисту практики звітної документації (первинні матеріали, рецензії, звіт із переддипломної практики).

У 2015-2016 навчальному році навчальний план підготовки магістрів галузі знань 0102 «Фізичне виховання, спорт і здоров'я людини» зі спеціальності 8.01020303 «Фітнес і рекреація» у Львівському державному університеті фізичної культури окрім теоретичного навчання, передбачав магістерську (науково-професійну) практику.

Магістерська практика складала 180 годин (6 кредитів) і проходила у центрах фізичного здоров'я населення «Спорт для всіх» та оздоровчих клубах Національної асоціації аматорів бодібіндингу та фітнесу Львівської області.

Метою магістерської практики була професійно-практична підготовка студентів, яка передбачає апробацію професійно-орієнтованих знань у реальній рекреаційно-оздоровчій діяльності та формування професійних вмінь та навичок.

Поставлена мета досягалася шляхом ознайомлення зі структурою та змістом роботи рекреаційної установи або фітнес-центру, що були об'єктами практики, створення цілісного уявлення про зміст і характер рекреаційно-оздоровчої діяльності, формування

у практикантів стійких навичок в організації, плануванні, проведенні і контролі оздоровчих занять, використання передових методів організації і планування діяльності фітнес-тренера та майбутнього науковця.

Завданнями магістерської практики були вдосконалення професійно-орієнтованих умінь та навичок під час проведення рекреаційних занять та різноманітних видів фітнесу; вдосконалення навичок практичної роботи; ознайомлення зі структурою, формами та методами роботи, змістом робочої документації фітнес-клубу та рекреаційної установи; вдосконалення навичок наукової роботи.

Після закінчення виробничої практики майбутні магістри з фітнесу та рекреації повинні були: оволодіти сучасними методами і формами організації роботи в галузі їх майбутньої професії; сформувати здатність приймати самостійні рішення під час роботи; сформувати потребу систематично оновлювати свої знання та творчо їх застосовувати у рекреаційно-оздоровчій діяльності; вдосконалити вміння та навички під час проведення рекреаційних занять та різноманітних видів фітнесу, а саме: будувати оздоровче заняття відповідно до завдань; підбирати ефективні засоби та методи оздоровчого заняття; індивідуалізувати процес оздоровчих занять залежно від особливостей, віку та підготовленості осіб, що займаються фітнесом; ознайомитися зі структурою, формами та методами роботи, змістом робочої документації фітнес-клубу, рекреаційної установи.

Після закінчення виробничої практики майбутні магістри з фітнесу та рекреації повинні були вміти: проводити оперативний, поточний та етапний контроль фізичного стану осіб; вдосконалити навички практичної роботи: особистого показу техніки виконання вправи; застосування Q-жестів при проведенні занять з аеробіки; вміти керувати групою в процесі оздоровчого заняття; вміти вести роз'яснювальну роботу та спрямовувати процес самовдосконалення осіб, які займаються; формувати бажаний рівень фізичного стану осіб, які займаються; аналізувати та узагальнювати практичний досвід.

Після закінчення виробничої практики майбутні магістри з фітнесу та рекреації повинні були вдосконалити навички наукової роботи: оволодіти емпіричними методами наукової роботи; вдо-

сконалити навички узагальнення отриманих фактичних даних; зібрати дослідницький матеріал для подальшого аналізу та використання при написанні магістерської роботи, підготувати наукову публікацію.

Отже, магістранти з фітнесу та рекреації, які проходили магістерську практику, повинні були оволодіти вміннями й навичками щодо організації та проведення оздоровчих занять з різними верствами населення та здійснювати контроль їх фізичного стану.

Магістерська практика передбачає такі розділи:

- ознайомлення з об'єктом практики;
- організаційну роботу;
- навчально-професійну роботу;
- виховну та профорієнтаційну роботу;
- адміністративно-господарську та фінансову діяльність;
- методичну та науково-дослідну роботу.

Кожен розділ мав певні завдання, які необхідно було виконати впродовж проходження магістерської практики.

Завданнями першого розділу є: ознайомлення з діяльністю організації – об'єкта практики (аналіз документа організаційного регламентування об'єкта практики); вивчення законодавчої і нормативної документації уряду, Міністерства освіти та науки України, Міністерства молоді та спорту України, що визначають напрями діяльності організації – об'єкта практики; ознайомлення з керівним складом оздоровчої організації, тренерським складом (штатний розпис, списки груп та ін.); ознайомлення зі станом матеріально-технічного, методичного та наукового забезпечення оздоровчо-тренувального процесу (нормативні документи, накази, постанови оздоровчої організації, плани, річні звіти та ін.).

Розділ організаційної роботи передбачав: розробку індивідуального плану магістранта-практиканта з науково-професійної практики (програма практики, програми для фітнес-клубів); ознайомлення з діяльністю оздоровчих організацій (структура організації); складання звітної документації за підсумками практики (документація за всіма розділами програми практики).

Розділ навчально-професійної роботи передбачав такі завдання: визначення мети, завдань оздоровчих занять (різновиди оздоровчих програм з фітнесу); вивчення контингенту осіб та оздо-

ровчих груп для проведення занять (нормативні документи, наповнення груп, плани комплектування, накази, журнали обліку роботи фітнес-тренерів); ознайомлення з розкладом проведення занять; складання розкладу для закріпленої групи (розклад занять); визначення і розробка організаційних форм проведення занять та взаємодії з фітнес-тренерами (функціональні обов'язки фітнес-тренера, практиканта, методиста); проведення рекреаційно-оздоровчих занять (конспекти занять); визначення завдань заняття, оперативний контроль за станом, облік навантаження у процесі занять, підбиття підсумків заняття (журнал обліку роботи); облік виконаного обсягу занять та їх ефективність (журнал обліку роботи).

Розділ виховної та профорієнтаційної роботи передбачав наступне: визначення мети, завдань, форм і методів виховної роботи відповідно до контингенту групи (план виховної роботи); проведення бесід, диспутів, обговорення статей і книг з оздоровчої тематики (конспекти бесід, плани диспутів, тексти доповідей); проведення профорієнтаційної роботи щодо вступу до магістратури Львівського державного університету фізичної культури.

Завданнями розділу адміністративно-господарської та фінансової діяльності були наступні: вивчення фінансових документів оздоровчої організації – об'єкта практики (бюджет організації, кошториси на проведення занять, документи фінансової діяльності); підготовка місць для проведення занять, спортивного інвентарю, приладів, обладнання (тарифи орендної плати, інструкції по забезпеченню безпеки праці); участь у придбанні інвентарю, обладнання, його списання (рахунки на придбання, довіреності, накладні, акти на списання); складання угоди на оренду спортивної бази (угода, контракт).

Розділ методичної та науково-дослідної роботи містив такі завдання: вивчення методичних документів (навчальні та робочі програми профілюючих дисциплін, програма практики); участь у методичних заняттях бригади (індивідуальний план та вся документація практиканта); опрацювання методичної літератури з питань організації та методики оздоровчих занять (методичні посібники, монографії, методичні рекомендації з фітнесу та оздоровчих видів аеробіки); проведення індивідуальних наукових до-

сліджень (результати досліджень для виконання магістерської роботи); узагальнення та аналіз даних тестування в процесі рекреаційно-оздоровчих занять (протоколи тестування); розробка наукової проблеми з теми магістерської роботи (підготовка наукової публікації).

Під час проходження науково-професійної практики кожен магістрант повинен виконати низку типових завдань:

- скласти індивідуальний план роботи на період практики; проаналізувати наявні навчально-методичні матеріали (плани роботи, конспекти занять, індивідуальні плани та ін.), які розроблені на базі практики;

- внести пропозиції щодо їх удосконалення і занотувати у щоденнику;

- з'ясувати з інструкторами бази практики можливості використання своїх пропозицій у практичній роботі;

- підібрати комплекси вправ для різних видів занять та записати їх у своєму щоденнику для подальшого аналізу ефективності їх використання;

- спланувати інтенсивність та обсяг навантаження, час і характер відпочинку при виконанні завдань на оздоровчих заняттях (основні параметри занотувати в щоденнику);

- провести самостійно 3 оздоровчих заняття та 2 – в якості асистента;

- проаналізувати 1-2 оздоровчі заняття;

- використати метеорологічні (кількісні) показники зовнішньої та внутрішньої сторін навантаження;

проаналізувати та зробити висновки; в аналізі зосередитися на: підборі засобів і методів оздоровчого заняття, їх адекватності стану та структурі підготовки, індивідуальним особливостям та підготовленості осіб, які займаються; динаміці навантаження (зовнішньої та внутрішньої його сторін), обсягу, відпочинку; організації заняття, виховному та інформаційному впливі фітнес-тренера; інших можливих зауваженнях;

- підготувати конспект оздоровчого заняття (за вибором магістранта);

- провести наукове дослідження на тему магістерської роботи;

- підготувати наукову публікацію.

Звітна документація магістранта з фізичної реабілітації з виробничої практики містить такі складові:

- щоденник практиканта, що включає індивідуальний план роботи та робочі записи;
- аналіз проведення оздоровчих занять;
- конспекти проведених занять;
- матеріали науково-дослідної роботи;
- текст наукової публікації;
- результати профорієнтаційної роботи;
- звіт про проходження практики.

Для того, щоб оцінити діяльність кожного магістранта під час проходження магістерської практики, розроблені критерії оцінювання:

- проведення практичних занять – 10 балів за 1 заняття ($3 \times 10 = 30$);
- конспекти занять – 5 балів за 1 заняття ($3 \times 5 = 15$);
- заняття в якості асистента фітнес-інструктора – 10 балів за 1 заняття ($2 \times 10 = 20$);
- конспект і проведення контрольного заняття – 10 балів;
- написання наукової статті – 10 балів;
- написання магістерської роботи – 10 балів;
- звіт і захист практики – 5 балів.

Після проходження магістерської практики магістрант повинен: вільно володіти знаннями та вміннями щодо проведення різноманітних оздоровчих фітнес-програм з різними верствами населення; вміти організувати, спланувати та провести рекреаційно-оздоровче заняття; знати зміст робочої документації; використовувати сучасні методи організації і планування діяльності фахівця з фітнесу і рекреації та майбутнього науковця.

Отже, розглянуто таку педагогічну умову, як інтеграція теоретичної, практичної та науково-дослідної підготовки майбутніх фахівців з фізичного виховання та спорту в процесі проведення практики та організації науково-дослідної роботи студентів. Проаналізовано результати анкетування 60 фахівців з 11 рекреаційно-оздоровчих установ Львівщини. Опитування фахівців рекреаційно-оздоровчих установ підтвердило необхідність якісного проведення практик майбутніх фахівців з фізичного виховання та спорту.

Висновки до п'ятого розділу

У розділі охарактеризовано зміст таких навчальних дисциплін, як «Оздоровча фізична культура», «Сучасні технології в оздоровчій фізичній культурі», «Фізична рекреація» та «Організація рекреаційно-оздоровчої діяльності».

Навчальна дисципліна «Оздоровча фізична культура» складається з трьох розділів і вивчається упродовж трьох семестрів навчання. Розділ I «Оздоровча фізична культура з дітьми дошкільного та шкільного віку» викладається студентам у 5 семестрі. Розділ II «Оздоровча фізична культура зі студентською молоддю» викладається студентам у 6 семестрі. Розділ III «Оздоровча фізична культура з дорослим населенням» викладається студентам у 8 семестрі.

Згідно з навчальним планом підготовки бакалавра за напрямом 6.010201 «Фізичне виховання» у 7 семестрі заплановано вивчення дисципліни «Сучасні технології в оздоровчій фізичній культурі». Ця дисципліна спрямована на оволодіння майбутніми фахівцями знаннями щодо системи оздоровлення дорослого населення; раціонального використання нетрадиційних систем оздоровлення; раціонального застосування у майбутній професійній діяльності різноманітних сучасних засобів рекреації та нетрадиційних систем оздоровлення.

У циклі професійних і практичних дисциплін навчального плану підготовки магістрів зі спеціальності 8.01020101 «Фізичне виховання» передбачено вивчення нормативної навчальної дисципліни «Фізична рекреація» загальним обсягом 90 годин (3 кредити). Дисципліна «Фізична рекреація» базується на знаннях, які студенти отримали з валеології, гігієни, анатомії, фізіології, педагогіки, основ краєзнавчо-туристичної роботи, оздоровчої фізичної культури, сучасних технологій оздоровчої фізичної культури тощо. Метою вивчення цієї дисципліни було формування системи професійних знань, вмінь та навичок проведення рекреаційно-оздоровчих занять та заходів за участю різних верств населення.

На вивчення нормативної навчальної дисципліни «Організація рекреаційно-оздоровчої діяльності» згідно із затвердженням на-

вчальним планом підготовки магістрів з фітнесу і рекреації відводилося. Метою вивчення цієї дисципліни було формування професійних, організаційних, педагогічних і методичних знань, вмінь та навичок, необхідних для проведення рекреаційно-оздоровчої діяльності. Основними завданнями вивчення цієї дисципліни були: оволодіння майбутніми фахівцями знаннями з теорії та методики проведення фізкультурно-оздоровчих занять з різними верствами населення; формування уявлення про різноманітні види рухової активності; формування практичних навичок студентів щодо різноманітних видів рекреаційної рухової активності.

У розділі подано результати анкетування студентів 3-4 курсів галузі знань 0102 «Фізичне виховання, спорт і здоров'я людини», яке було проведено у 10 закладах вищої освіти України. Загальна кількість респондентів склала 792 особи, серед них студенти: Дніпропетровського державного інституту фізичної культури і спорту (з позицій сьогодення Придніпровська державна академія фізичної культури і спорту), Національного педагогічного університету імені М. П. Драгоманова, Національного університету фізичного виховання та спорту України, Тернопільського національного педагогічного університету імені Володимира Гнатюка, Львівського державного університету фізичної культури, Вінницького національного педагогічного університету імені Михайла Коцюбинського, Чернівецького національного університету імені Юрія Федьковича, Ужгородського національного університету, Житомирського державного університету імені Івана Франка, Прикарпатського національного університету імені Василя Стефаника.

У ході опитування 44,70 % респондентів вказали, що потрібна додаткова практична підготовка для здійснення рекреаційно-оздоровчої діяльності; 41,47 % опитаних студентів поділяли думку про те, що фізична рекреація включає різноманітні заняття, які добровільно реалізуються у вільний час для отримання задоволення, формування власної особистості, відновлення і збільшення психофізичних сил; 53,40 % респондентів вказали, що спроможні застосовувати фізичні вправи, ігри, розваги, а також природні чинники для активного відпочинку різних категорій людей; 35,10 % опитаних студентів були переконані у своїй здатності мо-

тивувати різні категорії населення до занять фізичною рекреацією; 31,77 % осіб зазначили, що володіють знаннями про сутність сучасних оздоровчих систем; 32,02 % опитаних студентів вказали, що володіють знаннями щодо форм рекреаційно-оздоровчої діяльності; 44,94 % респондентів зазначили, що володіють методиками визначення рівня фізичного стану людини; 28,44 % опитаних студентів вказали, що володіють вміннями та навичками проводити рекреаційно-оздоровчу діяльність з урахуванням інтересів та уподобань людей різних категорій; 30,32 % респондентів зазначили, що володіють вміннями та навичками проведення рекреаційно-оздоровчих заходів змагального характеру з різними категоріями населення. Респонденти вказали, що добре засвоїли методiku проведення контролю за оздоровчим впливом занять на організм людини (77,60 %); особливості використання засобів рекреаційно-оздоровчої діяльності з особами різної статі (76,13 %) та різного віку (74,20 %); форми рекреаційно-оздоровчої діяльності (74,43 %); завдання рекреаційно-оздоровчої діяльності (73,64 %).

Для ґрунтового розкриття такої педагогічної умови, як забезпечення професійної підготовки активними методами навчання, сучасними інформаційно-комунікаційними технологіями та суб'єкт-суб'єктною взаємодією викладачів і студентів, було проведено анкетування 96 викладачів з десяти закладів вищої освіти України.

З'ясовано, що 53,83 % респондентів спрямовують свої зусилля на формування позитивної мотивації майбутніх фахівців з фізичного виховання та спорту до рекреаційно-оздоровчої діяльності; 25,55 % опитаних викладачів регулярно проводять проблемні лекції; 19,41 % опитаних викладачів відповіли, що регулярно використовують поряд з традиційними формами навчання міні-лекції; 25,55 % опитаних викладачів регулярно проводять семінари-диспути при проведенні семінарських занять; 33,12 % респондентів залучають майбутніх фахівців з фізичного виховання та спорту до науково-дослідної роботи у процесі їх професійної підготовки до рекреаційно-оздоровчої діяльності; 20,09 % опитаних викладачів спрямовують зусилля майбутніх фахівців з фізичного виховання та спорту на створення портфоліо. За результатами анкетування

викладачів встановлено, що з метою педагогічної діагностики тестування у професійній підготовці майбутніх фахівців з фізичного виховання та спорту до рекреаційно-оздоровчої діяльності переважна більшість респондентів використовують традиційне тестування на папері (90,26 %); не дуже популярними серед викладачів є комп'ютерне тестування в аудиторії (43,16 %) і зовсім не популярним є онлайн-тестування у системі дистанційного навчання (19,7 %).

Охарактеризовано проведення проблемних лекцій, лекцій-дебатів, міні-лекцій та семінарів-диспутів при викладанні професійно орієнтованих дисциплін.

Розкрито алгоритм проведення ділової гри як сукупності засобів і прийомів спільної діяльності викладача і студентів, а також студентів між собою, в процесі якої майбутніми фахівцями з фізичного виховання та спорту досягається високий рівень оволодіння професійними функціями та обов'язками у сфері рекреації та оздоровлення.

Вказано, що проведення ділових ігор сприяло: формуванню та розвитку пізнавальних і професійних мотивів та інтересів до ефективного здійснення рекреаційно-оздоровчої діяльності; вихованню системного мислення майбутніх фахівців з фізичного виховання та спорту, що включає цілісне розуміння своєї місії у суспільстві; навчанню колективної роботи з метою вирішення поставлених завдань; формуванню вмінь і навичок соціальної взаємодії і спілкування, навичок індивідуального і спільного прийняття рішень; культивуванню відповідального ставлення до здійснення рекреаційно-оздоровчої діяльності, поваги до цінностей здоров'я та здорового способу життя.

Застосування метод *case-study* сприяло розвитку здібностей студентів: оцінити ситуацію, обрати ключову інформацію, визначити проблеми, спрогнозувати шляхи розвитку ситуації, вміти критикувати, конструктивно реагувати на критику. Студенти отримали життєво важливий досвід вирішення проблем рекреаційно-оздоровчої діяльності, можливість співставити теорію та концепції з реальною практикою оздоровлення людини.

Нами спрямовувалися зусилля студентів на виконання проєктів за темами: «Форми фізкультурно-оздоровчої роботи у загально-

освітніх навчальних закладах», «Методика проведення масових фізкультурно-оздоровчих заходів», «Реклама фізкультурно-оздоровчих послуг», «Маркетингова діяльність фізкультурно-оздоровчих центрів» та ін.

У розділі охарактеризовано гностичні, проектувальні, конструктивні, організаційні та комунікативні вміння майбутніх фахівців із фізичного виховання та спорту, розвитку яких сприяє використання методу проектів у процесі професійної підготовки у закладах вищої освіти.

Нами особлива увага приділялася проведенню круглих столів, в яких брали участь провідні фахівці з рекреаційно-оздоровчих центрів м. Львова.

Охарактеризовано застосування методу тренінгу в навчально-виховному процесі підготовки майбутніх фахівців з фізичного виховання та спорту у закладі вищої освіти. Вказано, що основними завданнями, які можна вирішити у процесі проведення тренінгів із майбутніми фахівцями з фізичного виховання та спорту, є такі: формування і закріплення мотивації до ефективної рекреаційно-оздоровчої діяльності; розширення знань щодо рекреаційно-оздоровчої діяльності; розвиток і вдосконалення здібностей студентів; удосконалення особистісних якостей; розвиток професійно важливих якостей, необхідних для успішної роботи у сфері оздоровлення та рекреації.

Науково-дослідна робота зі студентами включала залучення до наукового гуртка кафедри фітнесу та рекреації Львівського державного університету фізичної культури, проведення засідань наукового гуртка, консультацій, підготовку доповідей на кафедральну конференцію, висування кращих доповідачів на інші конференції та підготовку до участі у Всеукраїнських заходах зі студентської науки.

Підкреслено, що портфоліо сприяє вирішенню таких завдань навчально-виховного процесу професійної підготовки майбутніх фахівців з фізичного виховання та спорту: підтримувати високу навчальну мотивацію студентів; ставити цілі, планувати та організувати власну навчальну діяльність; заохочувати активність і самостійність, розширювати можливості навчання та самоосвіти; розвивати навички рефлексивної та оціночної діяльності студен-

тів, формувати їх адекватну самооцінку; сприяти персоналізації вищої освіти; визначити кількісні та якісні індивідуальні досягнення; створювати передумови і можливості для успішної соціалізації випускників.

Для розкриття такої педагогічної умови, як інтеграція теоретичної, практичної та науково-дослідної підготовки майбутніх фахівців з фізичного виховання та спорту в процесі проведення практики та організації науково-дослідної роботи студентів, було проведено анкетування 60 фахівців з 11 рекреаційно-оздоровчих установ Львівщини.

Встановлено, що 16,67 % опитаних фахівців вважають, що потрібно проводити практику в спеціалізованих рекреаційно-оздоровчих закладах; 61,67 % – швидше так, ніж ні; 13,33 % – швидше ні, ніж так; 8,33 % респондентів було складно визначитися з відповіддю; лише 5,0 % опитаних фахівців були задоволені тими знаннями, які продемонстрували студенти під час проходження практики; 45,0 % респондентів відповіли швидше так, ніж ні; 31,67 % осіб зазначили: швидше ні, ніж так і 18,33 % опитаних фахівців виявилось важко відповісти на це питання.

У розділі охарактеризовано вимоги до проведення практик, як важливого етапу підготовки майбутніх фахівців з фізичного виховання та спорту у закладі вищої освіти фізкультурного профілю.

ВИСНОВКИ

У монографії на основі теоретичного аналізу та узагальнення сучасних підходів вирішено проблему професійної підготовки майбутніх фахівців з фізичного виховання та спорту до рекреаційно-оздоровчої діяльності. Результати проведеного теоретико-методичного аналізу дослідження професійної підготовки таких фахівців до рекреаційно-оздоровчої діяльності дозволили сформулювати такі висновки.

На основі аналітичного огляду наукової літератури щодо професійної підготовки майбутніх фахівців з фізичного виховання та спорту, встановлення соціальної та суспільної значущості рекреаційно-оздоровчої діяльності доведено необхідність модернізації вищої фізкультурної освіти з цього напрямку підготовки. Результати аналізу діяльності студентів і викладачів закладів вищої освіти України підтвердили доцільність обраної проблеми та необхідність оновлення змісту, форм і методів професійної підготовки майбутніх фахівців з фізичного виховання та спорту до рекреаційно-оздоровчої діяльності. Представлено авторське трактування понять «професійна підготовка майбутніх фахівців з фізичного виховання та спорту до рекреаційно-оздоровчої діяльності» та «готовність майбутніх фахівців з фізичного виховання та спорту до рекреаційно-оздоровчої діяльності». Професійна підготовка майбутніх фахівців з фізичного виховання та спорту до рекреаційно-оздоровчої діяльності розглядається як цілеспрямований процес здійснення навчально-методичної, наукової та інноваційної діяльності у закладах вищої освіти, який забезпечує здобуття студентами кваліфікації, необхідної для ефективної організації рухової активності людей з метою задоволення їх потреб в активному відпочинку, оздоровленні, відновленні фізичних, психічних і духовних сил упродовж вільного та спеціально відведеного часу. Готовність майбутніх фахівців з фізичного виховання та спорту до рекреаційно-оздоровчої діяльності розглядається як складне особистісне утворення, інтегрована якість особистості, якій притаманне якісне

виконання професійних завдань, прагнення до самовдосконалення та збагачення особистісного досвіду щодо організації активного відпочинку та дозвілля людей, їх вільного часу та соціокультурного розвитку, отримання задоволення від процесу виконання фізичних вправ з метою відновлення працездатності, зміцнення та збереження здоров'я.

Уточнено сутність основних понять дослідження:

– формування професійної компетентності майбутніх фахівців з фізичного виховання та спорту в закладах вищої освіти розглядається як процес оволодіння студентами професійно орієнтованими знаннями, вміннями та навичками, практичним досвідом, а також професійно значущими якостями, достатнього для здійснення ними індивідуального творчого внеску в професію, стимулювання в суспільстві інтересу до результатів своєї роботи, пов'язаної із застосуванням фізичних вправ, природних і гігієнічних чинників упродовж вільного часу людини для відновлення, зміцнення та збереження її здоров'я;

– професійна культура фахівця з фізичного виховання та спорту розглядається як інтегративна особистісна якість, що інтегрує соціальні та загальнокультурні компетентності, сприяє засвоєнню цінностей галузі фізичної культури та спорту та дозволяє фахівцю ефективно реалізувати власні сутнісні сили та здібності;

– майбутні фахівці з фізичного виховання та спорту розглядаються як студенти закладів вищої освіти, які, маючи власні покликання та здібності, спрямовують зусилля на отримання кваліфікації відповідно до певного терміну навчання та освітнього рівня, що дозволить їм навчати індивідів основним руховим діям з метою досягнення фізичної досконалості;

– рекреаційно-оздоровча діяльність розглядається як процес використання засобів, форм і методів фізичної культури, спрямованих на задоволення потреби в активному відпочинку, покращанні самопочуття, отриманні позитивних емоцій, оздоровленні та самовираженні особистості у вільний від основних професійних, родинних і громадських обов'язків час.

Теоретично обґрунтовано структурні компоненти готовності майбутніх фахівців з фізичного виховання та спорту до рекреаційно-оздоровчої діяльності, яка формується у закладах вищої

освіти. Мотиваційно-ціннісний компонент готовності передбачає наявність: мотивів щодо отримання вищої фізкультурної освіти відповідно до обраних галузі знань, спеціальності, спеціалізації, кваліфікації та освітнього рівня; переконання щодо значущості соціокультурної місії фахівців з фізичного виховання та спорту; стійкого позитивного ставлення до професії у галузі фізичної культури і спорту; ціннісних орієнтацій як основи життєвої активності та вибору професійного шляху; професійної мотивації, яка враховує сукупність потреб та інтересів, що спонукають студентів до професійної самореалізації та професійного вдосконалення у рекреаційно-оздоровчій діяльності; професійної спрямованості на ефективне виконання завдань рекреаційно-оздоровчої діяльності. Зміст пізнавального компонента готовності охоплює обізнаність, ерудицію та знання щодо особливостей використання методів і засобів проведення рекреаційно-оздоровчої діяльності. Функція пізнавального компонента готовності полягає у формуванні творчої орієнтації майбутніх фахівців з фізичного виховання та спорту в сфері рекреаційно-оздоровчої діяльності. У процесуальному компоненті готовності відображаються: вміння та навички успішно виконувати рекреаційно-оздоровчу діяльність, індивідуальний стиль застосування методів і засобів рекреаційно-оздоровчої діяльності; здатність проектувати, планувати та здійснювати рекреаційно-оздоровчу діяльність із урахуванням сучасних технологій та досягнень науки. Дія процесуального компонента готовності виражається у здійсненні конструктивної функції, спрямованої на моделювання студентами особливостей функцій фахівців з фізичного виховання та спорту, здатних ефективно виконувати рекреаційно-оздоровчу діяльність. Емоційно-вольовий компонент готовності передбачає наявність у майбутніх фахівців з фізичного виховання та спорту потреби у схваленні, вольовому потенціалі, емпатії та потреби у пошуках відчуттів.

Визначено критерії (мотиваційний, когнітивний, діяльнісний та особистісний), показники та рівні (низький, середній, високий) сформованості готовності майбутніх фахівців з фізичного виховання та спорту до рекреаційно-оздоровчої діяльності. Показниками мотиваційного критерію є: професійна спрямованість студентів на рекреаційно-оздоровчу діяльність, розуміння значення

професії у сфері фізичної рекреації, усвідомлення суспільної значущості рекреаційно-оздоровчої діяльності, позитивна мотивація до використання засобів рекреаційно-оздоровчої діяльності, інтерес та потреби щодо самовдосконалення у рекреаційно-оздоровчій діяльності, бажання використовувати сучасні технології рекреаційно-оздоровчої діяльності. Показниками когнітивного критерію є: повнота, глибина та науковість знань щодо особливостей використання методів і засобів проведення рекреаційно-оздоровчої діяльності, володіння науковим тезаурусом у галузі фізичної рекреації, мета оволодіння новими знаннями щодо рекреаційно-оздоровчої діяльності. Показниками діяльнісного критерію є: професійно-орієнтовані вміння та навички щодо проектування, планування та здійснення рекреаційно-оздоровчої діяльності, орієнтація у використанні засобів рекреаційно-оздоровчої діяльності, володіння сучасними технологіями рекреаційно-оздоровчої діяльності, використання набутих знань при вирішенні поставлених завдань, здатність до створення власного стилю при роботі у галузі фізичної рекреації, здатність до організації рекреаційно-оздоровчої діяльності. Показниками особистісного критерію є: особистісні якості, зокрема потреба у схваленні, вольовий потенціал, емпатія та потреба у пошуках відчуттів, необхідних для здійснення рекреаційно-оздоровчої діяльності.

Розроблено концепцію професійної підготовки майбутніх фахівців з фізичного виховання та спорту до рекреаційно-оздоровчої діяльності, до основних положень якої належать наступні: 1) професійна підготовка до рекреаційно-оздоровчої діяльності є підсистемою вищої фізкультурної освіти і спрямовується на формування конкурентоспроможності та мобільності майбутніх фахівців з фізичного виховання та спорту в умовах глобальної ринкової економіки, що розширюється та прагне здолати межі національних держав; 2) професійна підготовка до рекреаційно-оздоровчої діяльності враховує такі чинники, як трансформація світової академічної спільноти, гуманізація та гуманітаризація вищої фізкультурної освіти, створення інформаційного середовища закладу вищої освіти та дворівнева система підготовки майбутніх фахівців з фізичного виховання та спорту; 3) відбір і конструювання змісту навчання у вищій школі визначається характером майбутньої рек-

реаційно-оздоровчої діяльності випускників, специфікою напряму підготовки і знаходить відображення в навчальних дисциплінах і програмах конкретного закладу вищої освіти; 4) професійна підготовка майбутніх фахівців з фізичного виховання та спорту, здатних до успішної діяльності у сфері фізичної рекреації, здійснюється за рахунок активного використання у педагогічному просторі закладу вищої освіти інноваційних освітніх технологій; 5) організація навчально-виховного процесу професійної підготовки майбутніх фахівців з фізичного виховання та спорту базується на взаємодії з роботодавцями, рекреаційно-оздоровчими центрами різних типів і форм власності та громадськими організаціями.

Розроблено систему професійної підготовки майбутніх фахівців з фізичного виховання та спорту до рекреаційно-оздоровчої діяльності, що увібрала концепцію, модель, навчально-методичне забезпечення та педагогічні умови такої підготовки. Вказано, що система професійної підготовки майбутніх фахівців з фізичного виховання та спорту до рекреаційно-оздоровчої діяльності є складним утворенням, що складається з цільового, теоретико-методологічного, змістового, організаційно-технологічного та критеріально-оцінювального блоків, які презентовані у вигляді моделі. Цільовий блок містить мету професійної підготовки майбутніх фахівців з фізичного виховання та спорту до рекреаційно-оздоровчої діяльності та завдання. Теоретико-методологічний блок складається з концепції професійної підготовки майбутніх фахівців з фізичного виховання та спорту до рекреаційно-оздоровчої діяльності, методологічних підходів (системного, діяльнісного, аксіологічного, культурологічного, компетентнісного, особистісно-орієнтованого та модульного) та принципів (варіативності вибору змісту і форм навчання, культуровідповідності, контекстності, врахування індивідуальних особливостей розвитку студента та його фізичної підготовленості, наступності та перспективності, креативності). Змістовий блок містить структурні компоненти (мотиваційно-ціннісний, пізнавальний, процесуальний, емоційно-вольовий) готовності майбутніх фахівців з фізичного виховання та спорту до рекреаційно-оздоровчої діяльності. Організаційно-технологічний блок включає форми, методи, засоби, етапи та функції. Критеріально-оцінювальний блок охоплює критерії, показники

та рівні (високий, середній, низький) сформованості готовності майбутніх фахівців з фізичного виховання та спорту до рекреаційно-оздоровчої діяльності. Результатом є сформована готовність майбутніх фахівців з фізичного виховання та спорту до рекреаційно-оздоровчої діяльності.

Ефективність розробленої системи професійної підготовки майбутніх фахівців з фізичного виховання та спорту до рекреаційно-оздоровчої діяльності забезпечується реалізацією таких педагогічних умов: змістове наповнення професійно орієнтованих дисциплін із урахуванням специфіки рекреаційно-оздоровчої діяльності; забезпечення професійної підготовки активними методами навчання, сучасними інформаційно-комунікаційними технологіями та суб'єкт-суб'єктною взаємодією викладачів і студентів; інтеграція теоретичної, практичної та науково-дослідної підготовки майбутніх фахівців з фізичного виховання та спорту в процесі проведення практик та організації науково-дослідної роботи студентів.

Проведене дослідження не вичерпує всіх аспектів проблеми професійної підготовки майбутніх фахівців з фізичного виховання та спорту до рекреаційно-оздоровчої діяльності.

Подальшого вивчення потребують питання сучасного навчально-методичного супроводу підготовки фізкультурних кадрів нової генерації, аналізу впровадження новітніх зарубіжних технологій підготовки майбутніх фахівців, створення мультимедійних засобів і застосування інформаційно-комунікаційних технологій з метою підвищення ефективності професійної підготовки майбутніх фахівців з фізичного виховання та спорту в закладах вищої освіти.

СПИСОК ВИКОРИСТАНИХ ДЖЕРЕЛ

1. Ажиппо О. Діалектичний підхід до структурно-функціонального менеджменту в системі оздоровчо-рекреаційної рухової активності населення / О. Ажиппо, Г. Путятіна // Слобожанський науково-спортивний вісник. – 2017. – № 6. – С. 7–10.
2. Ажиппо О. Ю. Особливості рекреаційної та фізкультурно-спортивної діяльності дітей та молоді в Україні / О. Ю. Ажиппо, А. С. Бондар // Спортивна медицина. – 2014. – № 1. – С. 41–46.
3. Ажиппо О. Ю. Фактори навчальної мотивації майбутніх фахівців у сучасній вищій школі / О. Ю. Ажиппо // Проблеми інженерно-педагогічної освіти. – 2014. – № 45. – С. 160–164.
4. Акимов С. С. Готовность бакалавров технологического образования к научно-исследовательской деятельности / С. С. Акимов // Информационные технологии в образовании : материалы VIII открытая науч.-практ. конф. студ. и асп. – Москва : СПбГУИТМО, 2005. – 85 с.
5. Ананьїн Е. Л. Метод проектів у системі підготовки майбутніх учителів іноземної мови / Е. Л. Ананьян // Вісник Чернігів. нац. пед. ун-ту. Серія: Педагогічні науки. – Чернігів, 2011. – Вип. 85. – С. 5–8.
6. Андрєєва О. В. Історичні, теоретико-методологічні засади рекреаційної діяльності різних груп населення / О. В. Андрєєва // Слобожанський науково-спортивний вісник. – 2015. – № 2. – С. 19–23.
7. Андрєєва О. В. Система підготовки та підвищення кваліфікації фахівців із фізичної рекреації / О. В. Андрєєва, О. Л. Благій // Фізичне виховання, спорт і культура здоров'я у сучасному суспільстві. – 2015. – Вип. 3 (31). – С. 5–10.
8. Андрєєва О. В. Теоретико-методологічні засади рекреаційної діяльності різних груп населення : автореф. дис. ... д-ра наук з фіз. виховання і спорту : [спец.] 22.00.04 «Фізична культура, фізичне виховання різних груп населення» / О. В. Андрєєва. – Київ, 2014. – 48 с.

9. Андреева О. В. Фізична рекреація : [монографія]. / О. В. Андреева. – Київ : НВП Поліграфсервіс, 2014. – 244 с.
10. Андреева О. Концептуальні та прикладні аспекти технологізації проектувальної діяльності в сфері фізичної рекреації / Олена Андреева // Теорія і методика фізичного виховання і спорту. – 2013. – № 1. – С. 35–39.
11. Андреева О. Методологічний аналіз тезауруса фізичної рекреації / Олена Андреева // Теорія і методика фізичного виховання і спорту. – 2014. – № 4. – С. 32–40.
12. Андреева О. Соціально-психологічні чинники, що детермінують рекреаційно-оздоровчу активність осіб різного віку / Олена Андреева // Теорія і методика фізичного виховання і спорту. – 2014. – № 3. – С. 25–30.
13. Андрущенко В. Академічна мобільність в українському просторі вищої школи: реалії, виклики та перспективи розвитку / В. Андрущенко, Д. Свириденко // Вища освіта України. – 2016. – № 2. – С. 5–11.
14. Антонов Г. Дистанційне навчання: мода чи потреба? / Г. Антонов // Освіта України. – 2003. – № 25. – С. 10.
15. Арендачук И. В. Мотивационная готовность студентов-юристов к будущей профессиональной деятельности / И. В. Арендачук // Известия Саратовского ун-та. Серия: Акмеология образования. Психология развития. – Саратов, 2016. – Т. 5, вып. 3(19). – С. 195–2002.
16. Арефьев В. Г. Основы теории та методики фізичного виховання : [підручник] / В. Г. Арефьев. – Київ : Видавництво НПУ імені М. П. Драгоманова, 2010. – 268 с.
17. Аслаханов С.-А. М. О соотношении физической рекреации, физической культуры и общей рекреации / С.-А. М. Аслаханов, М. А. Эльмурзаев // Ученые записки университета имени П. Ф. Лесгафта. – 2017. – № 9(151). – С. 19–23.
18. Аслаханов С.-А. М. Познание сущности физической рекреации / С. -А. М. Аслаханов, М. А. Эльмурзаев // Ученые записки университета имени П. Ф. Лесгафта. – 2017. – № 10(152). – С. 16–20.
19. Асмолов А. Г. О предмете психологии личности / А. Г. Асмолов // Вопросы психологии. – 1983. – № 3. – С. 118–125.

20. Афанасьев В. Г. Общество: системность, познание и управление / В. Г. Афанасьев. – Москва : Политиздат, 1981. – 432 с.

21. Ашиток Н. Компетентнісний підхід як методологія професійної підготовки фахівців у вищій школі / Н. Ашиток // Людинознавчі студії. Серія: Педагогіка. – 2016. – Вип. 3/35. – С. 4–10.

22. Бабанова И. А. Деловые игры в учебном процессе [Электронный ресурс] / И. А. Бабанова // Научные исследования в образовании. – 2012. – № 7. – Режим доступа: <https://cyberleninka.ru/article/n/delovye-igry-v-uchebnom-protseesse> (дата обращения: 25.03.2018).

23. Бабанский Ю. К. Избранные педагогические труды / сост. М. Ю. Бабанский. – Москва : Педагогика, 1989. – 560 с.

24. Багрій К. Л. Особливості застосування методу кейсів у процесі професійної підготовки майбутнього фахівця / К. Л. Багрій // Вісник Чернів. торговельно-економічного ін-ту. Серія: Економічні науки. – Чернівці, 2013. – Вип. 4. – С. 368–371.

25. Базиляк Н. Термінологія та понятійний апарат фізичної рекреації / Наталія Базиляк, Мирослава Данилевич, Ольга Романчук // Молодіжний науковий вісник Східноєвроп. нац. ун-ту імені Лесі Українки. – Луцьк, 2014. – Вип. 16. – С. 17–21.

26. Бакмаев А. Ш. Компетентностный подход в подготовке магистров к профессионально–педагогической деятельности / А. Ш. Бакмаев, Ш. А. Магомедов // Мир науки, культуры и образования. – 2015. – № 1(50). – С. 28–30.

27. Бальсевич В. К. Физкультура для всех и каждого / В. К. Бальсевич. – Москва, 1988. – 208 с.

28. Баранівський В. Ф. Вища освіта у вирішенні проблем духовної безпеки українського суспільства / В. Ф. Баранівський // Вісник Харківського нац. пед. ун-ту імені Г. С. Сковороди. Серія: Філософія. – Харків, 2013. – Вип. 41(1). – С. 206–221.

29. Батечко Н. Методологія освітології: синергетичний аспект [Електронний ресурс] / Н. Батечко // Освітлогічний дискурс. – 2017. – № 1/2. – С. 1–13. – Режим доступу: <http://od.kubg.edu.ua/index.php/journal/article/download> (дата звернення: 29.08.2016).

30. Безрукова В. С. Словарь нового педагогического мышления / В. С. Безрукова. – Екатеринбург : СиПИ, 1992. – 93 с.

31. Беловолов В. А. Модель формирования готовности будущего офицера к патриотическому воспитанию военнослужащих / В. А. Беловолов, В. А. Шадрин // Мир науки, культуры и образования. – 2015. – № 3(52). – С. 90–92.

32. Белокрылов А. А. Институционализация новых мотивационных механизмов экономической активности / А. А. Белокрылов, М. Г. Васькина. – Ростов на Дону : Изд-во РГУ, 2003. – 130 с.

33. Бенин В. Л. Культурологическая компетентность в подготовке специалиста педагогического вуза / В. Л. Бенин, Е. Д. Жукова, Д. С. Василина // Известия ВГПУ. – 2013. – № 7(82). – С. 27–30.

34. Бердус М. Г. Формирование теории физической рекреации в контексте основ ее метатеории : дис. ... канд. пед. наук : 13.00.04 / Бердус М. Г. – Москва, 2003. – 215 с.

35. Берегова Н. П. Формування професійної готовності майбутніх психологів до роботи з проблемними клієнтами : дис. ... канд. психол. наук : 19.00.07 / Н. П. Берегова ; Нац. акад. ДПСУ ім. Б. Хмельницького. — Хмельницький, 2009. – 217 с.

36. Беспалько В. П. Слагаемые педагогической технологии / В. П. Беспалько. – Москва : Педагогика, 1990. – 192 с.

37. Бех І. Д. Виховання особистості : [підруч. для студ. вищ. навч. закл.] / І. Д. Бех. – Київ : Либідь, 2008. – 848 с.

38. Белікова Н. О. Пріоритетні напрями модернізації вищої освіти України на сучасному етапі / Н. О. Белікова // Наукові записки Ніжинського держ. ун-ту ім. Миколи Гоголя. Серія: Психолого-педагогічні науки. – Ніжин, 2013. – № 3. – С. 161–165.

39. Бирюкова Н. С. Модернизация высшего образования : философский аспект / Н. С. Бирюкова // Известия Российского государственного педагогического университета им. А. И. Герцена. – 2012. – № 152. – С. 19–26.

40. Бібік Н. М. Компетентнісний підхід у сучасній освіті: світовий досвід та українські перспективи: бібліотека з освітньої політики / Н. М. Бібік, Л. С. Ващенко, О. І. Локшина ; за ред. В. Овчарук. – Київ : К. І. С., 2004. – 112 с.

41. Блауберг И. В. Становление и сущность системного подхода / И. В. Блауберг, Э. Г. Юдин. – Москва : Наука, 1973. – 270 с.

42. Бойчук Ю. Д. Компетентнісний підхід / Ю. Д. Бойчук // Наукові підходи до наукових педагогічних досліджень : [монографія] / за заг. ред. В. І. Лозової. – Харків : Апостроф, 2011. – С. 188–216.

43. Бойчук Ю. Д. Науково-дослідна діяльність студентів технічного ВНЗ як педагогічна умова формування професійної компетентності / Ю. Д. Бойчук // Вестник Харьковського нац. автомобільно-дорожного ун-та. – Харків, 2013. – Вип. 60. – С. 7–11.

44. Большой толковый социологический словарь. – Москва : Вече, АСТ, 1999. – Т. 1. – С. 443–444.

45. Бондарчук О. І. Психологічна готовність керівників освітніх організацій до гармонійного розвитку особистості у процесі творчості [Електронний ресурс] / О. І. Бондарчук, Н. І. Пінчук // Освіта та розвиток обдарованої особистості. – 2013. – № 6. – С. 23–27. – Режим доступу: http://nbuv.gov.ua/UJRN/Otros_2013_6_7 (дата звернення: 29.08.2016).

46. Бохан Т. Г. Мотивационная готовность к профессионально-личностному становлению студентов-медиков / Т. Г. Бохан, М. В. Шабаловская, С. А. Морева // Сибирский психологический журнал. – 2014. – № 51. – С. 88–99.

47. Бріт О. В. Вища освіта: міжнародний вимір / О. В. Бріт // Науковий вісник Чернігів. держ. ін-ту економіки і управління. Серія 1, Економіка. – Чернігів, 2012. – Вип. 1. – С. 182–189.

48. Брюханова Н. О. Компетентний фахівець - цільовий орієнтир сучасної професійної освіти [Електронний ресурс] / Н. О. Брюханова // Професійна освіта: методологія, теорія та технології. – 2015. – Вип. 1. – С. 16–25. – Режим доступу: http://nbuv.gov.ua/UJRN/profe_2015_1_4 (дата звернення: 29.08.2016).

49. Бубка С. Н. Олімпійське сузір'я України. Атлети / С. Н. Бубка, М. М. Булатова. – Київ, 2010. – 166 с.

50. Бубнова М. Ю. Готовність майбутніх учителів математики до професійної діяльності / Бубнова М. Ю. // Дидактика математики: проблеми і дослідження : міжнар. зб. наукових робіт. – Донецьк : Вид-во ДонНУ, 2010. – Вип. 33. – С. 17–20.

51. Булатова М. М. Енциклопедія олімпійського спорту в запитаннях і відповідях. / Булатова М. М. – Київ : Олімпійська література, 2009. – 400 с.

52. Булатова М. М. Теоретико-методические аспекты реализации функциональных резервов спортсменов высшей квалификации : дис. ... д-ра наук по физ. воспитанию и спорту : 24.00.01 / Булатова М. М. ; Укр. гос. ун-т физ. воспитания и спорта. – Киев, 1997. – 462 с.

53. Булынин А. М. Формирование профессиональных ценностных ориентаций студентов педагогического вуза : метод. реком. / А. М. Булынин. – Комсомольск-на-Амуре, 1995. – 17 с.

54. Быков С. В. Проблема значения мотива и мотивации в психолого-криминологическом аспекте / Сергей Владимирович Быков // Вестник Самарской гуманитарной академии. Серия: Психология. – Самара, 2008. – № 1. – С. 19–28.

55. Валицкая А. П. Гуманитаристика и гуманитарное знание: к концепции модернизации высшего образования / А. П. Валицкая // *Universum*: Вестник Герценовского университета. – 2009. – № 11. – С. 3–6.

56. Варенко Т. К. Аксиологічний підхід та доцільність його реалізації в сучасній системі вищої педагогічної освіти / Т. К. Варенко // Педагогіка формування творчої особистості у вищій і загальноосвітній школі : зб. наук. пр. – Київ, 2010. – Вип. 11. – С. 162–164.

57. Варзар Т. Електронні освітні ресурси ННДІУВІ / Т. Варзар // *Українознавство*. – 2013. – № 2. – С. 31–35.

58. Василишина Т. В. Емпатія як фактор ефективності педагогічного спілкування : автореф. дис. ... канд. психол. наук : 19.00.07 / Т. В. Василишина ; Ін-т психології ім. Г. С. Костюка АПН України. – Київ, 2000. – 20 с.

59. Васьков Ю. В. Добір і конструювання теоретичного компонента змісту фізкультурної освіти в середній загальноосвітній школі : автореф. дис. ... канд. пед. наук : [спец.] 13.00.01 «Загальна педагогіка та історія педагогіки» / Ю. В. Васьков. – Харків, 1996. – 24 с.

60. Васьков Ю. В. Зміст фізкультурної освіти як категорія дидактики / Ю. В. Васьков // *Фізичне виховання в школі*. – 2002. – № 3. – С. 37–43.

61. Вахович І. М. Стан і проблеми вищої освіти в Україні / І. М. Вахович, Л. І. Ішук, С. О. Пиріг // *Актуальні проблеми економіки*. – 2014. – № 1(151). – С. 63–69.

62. Великий тлумачний словник сучасної української мови / [уклад. і гол. ред. В. Т. Бусел] . – Київ ; Ірпінь : Перун, 2002. – 1440 с.

63. Великий тлумачний словник сучасної української мови / гол. ред. В. Т. Бусел, редактори-лексикографи: В. Т. Бусел, М. Д. Василега-Дерибас, О. В. Дмитрієв, Г. В. Латник, Г. В. Степенко. – Київ ; Ірпінь : Перун, 2005. – 1728 с.

64. Верещагина Л. А. Психология персонала. Потребности, мотивация и ценности / Л. А. Верещагина. – Москва, 2012. – 212 с.

65. Вечірко М. С. Портфоліо як перспективна технологія у професійному самовизначенні майбутнього вчителя-філолога [Електронний ресурс] / М. С. Вечірко // Диалог культур – диалог о мире и во имя мира : материалы I Междунар. науч.-практ. интернет-конф. (24–25 октября 2012 г.) – Режим доступа : http://www.confcontact.com/2012_10_24/4_vechirko.htm (дата звернення: 25.03.2016).

66. Визитей Н. Н. Физическая культура личности (проблемы человеческой телесности: методические, социально-философские, педагогические аспекты) / Н. Н. Визитей. – Кишинев, 1989. – 110 с.

67. Виленский М. Я. Профессиональная направленность физического воспитания студентов педагогических специальностей : учеб. пособие / М. Я. Виленский, Р. С. Сафин. – Москва : Высшая школа, 1989. – 159 с.

68. Виленский М. Я. Технология профессионально–ориентированного обучения в высшей школе / М. Я. Виленский, П. И. Образцов, А. И. Уман ; под ред. В. А. Слостенина. – Орел : ГОУ ВПО «ОГУ», 2010. – 420 с.

69. Виноградов Г. П. Теоретические и методические основы физической рекреации (на примере занятий с отягощениями) : дис. ... д-ра пед. наук : 13.00.04 / Г. П. Виноградов. – Санкт-Петербург, 1998. – 481 с.

70. Вільчковський Е. С. Теорія і методика фізичного виховання дітей дошкільного віку : навч. посіб. / Е. С. Вільчковський, О. І. Курок. – Суми : Університетська книга, 2008. – 428 с.

71. Власюк О. П. До проблеми професійної підготовки студентів вищих навчальних закладів / О. П. Власюк // Зб. наук. пр. Бердянського держ. пед. ун-ту. Серія: Педагогічні науки. – Бердянськ, 2011. – № 1. – С. 80–83.

72. Войнар Ю. Подготовка физкультурных кадров. Традиции, реалии, перспективы : [монография] / Ю. Войнар. – Санкт-Петербург : РГПУ им. А. И. Герцена, 2000. – 228 с.

73. Войнар Ю. Розвиток та сучасні тенденції системи підготовки фахівців з фізичної культури в умовах євроінтеграції : [монографія] / Ю. Войнар, Д. Новарецький, І. Глазирін. – Черкаси : Відлуння-Плюс, 2005. – 184 с.

74. Волков И. В. Психологическая структура личностного потенциала современных менеджеров [Электронный ресурс] / И. В. Волков // Известия Самарского научного центра РАН. – 2012. – № 2/1. – Режим доступа: <http://cyberleninka.ru/article/n/psihologicheskaya-struktura-lichnostnogo-potentsiala-sovremennyh-menedzherov> (дата обращения: 22.02.2018).

75. Волкова Н. П. Педагогіка : навч. посіб. / Н. П. Волкова. – 2-ге вид., доп. / Н. П. Волкова. – Київ : Академвидав, 2007. – 615 с.

76. Володько М. В. Физическая культура и спорт как социальные феномены общества (правовые основы) / М. В. Володько // Вестник Пермского университета. Серия: Юридические науки. – Пермь, 2009. – № 4. – С. 33–39.

77. Воронін Д. Питання готовності вчителів фізичної культури до професійної діяльності / Дмитро Воронін // Фізичне виховання, спорт і культура здоров'я у сучасному суспільстві : зб. наук. пр. Східноєвроп. нац. ун-ту імені Лесі Українки. – Луцьк, 2011. – № 2(14). – С. 24–25.

78. Выдрин В. М. Физическая рекреация – вид физической культуры / В. М. Выдрин, А. Д. Джумаев // Теория и практика физической культуры. – 1989. – № 3. – С. 2–3.

79. Гавриленко Н. Н. Модульный подход в процессе обучения переводу в сфере профессиональной коммуникации / Н. Н. Гавриленко // Вестник МГЛУ. – 2010. – № 591. – С. 122–130.

80. Гакман А. В. Організація рекреаційно-оздоровчої діяльності дітей 11-14 років в умовах дитячого табору відпочинку :

дис. ... канд. наук з фіз. виховання і спорту : 24.00.02 / Гакман А. В. – Київ, 2012. – 231 с.

81. Герцик М. С. Вступ до спеціальностей галузі «Фізичне виховання та спорт» : [навч. посіб.] / М. С. Герцик, О. М. Вацеба. – Львів : Українські технології, 2002. – 232 с.

82. Гершкович Т. Б. Формирование готовности к педагогической деятельности и ее связь с индивидуальными стратегиями адаптации : автореф. дис. ... канд. психол. наук / Т. Б. Гершкович. – Казань, 2002. – 20 с.

83. Гиппенрейтер Ю. Б. Феномен конгруэнтности эмпатии / Ю. Б. Гиппенрейтер, Т. Д. Карягина, Е. Н. Козлова // Вопросы психологии. – 1993. – № 4. – С. 61–68.

84. Глобалистика : [междунар. междисциплин. энцикл. словарь] / гл. ред. И. И. Мазур, А. Н. Чумаков. – Санкт-Петербург : Питер, 2006. – 543 с.

85. Глузман Н. А. Методико-математична компетентність майбутніх учителів початкових класів : [монографія] / Н. А. Глузман. – Київ : Вища школа ХХІ, 2010. – 407 с.

86. Годфруа Ж. Что такое психология / Ж. Годфруа. – Москва, 1994. – Т. 2. – 225 с.

87. Головин С. Ю. Словарь практического психолога / [сост. С. Ю. Головин]. – Минск : Харвест, 1998. – 800 с.

88. Голубова М. И. К вопросу о сущности потребностей человека в системе жизнеобеспечения [Электронный ресурс] / М. И. Голубова // Известия УрГЭУ. – 2012. – № 5(43). – Режим доступа: <http://cyberleninka.ru/article/n/k-voprosu-o-suschnosti-potrebnostey-cheloveka-v-sisteme-zhizneobespecheniya> (дата обращения: 22.02.2018).

89. Гончаренко С. У. Український педагогічний словник / С. У. Гончаренко. – Київ : Либідь, 1997. – 376 с.

90. Горбачева В. В. Формирование образовательных потребностей студентов как одна из проблем высшего физкультурного образования / В. В. Горбачева, Е. В. Романина // Теория и практика физической культуры. – 1999. – № 10. – С. 56–58.

91. Гордиенко Е. А. Теоретическое обоснование модели формирования готовности к профессионально ориентированному иноязычному общению у будущих специалистов таможенного

дела / Е. А. Гордиенко // Вестник ЛГУ им. А. С. Пушкина. – 2015. – № 1. – С. 58–66.

92. Горобец Л. Н. «Метод проекта» как педагогическая технология / Л. Н. Горобец // Вестник Адыгейского государственного университета. Серия 3, Педагогика и психология. – Майкоп, 2012. – № 2. – С. 122–128.

93. Гулай О. І. Компетентнісний підхід як основа нової парадигми освіти / О. І. Гулай // Вісник Національної академії прикордонної служби України. – 2009. – № 2. – С. 41–51.

94. Гушинець Н. О. Інноваційні методи і форми проведення семінарських занять [Електронний ресурс] / О. Н. Гушинець // Гуманізм та освіта. – Режим доступу: <http://conf.vntu.edu.ua/humed/2008/txt/gushinez.php> (дата звернення 27.09.2017).

95. Давыдов В. В. Психологическая теория учебной деятельности и методов начального обучения, основанных на содержательном обобщении / В. В. Давыдов // Библиотека развивающего обучения. – Томск : Пеленг, 1992. – Вып. 6. – 112 с.

96. Дайзард У. Наступление информационного века / Дайзард У. // Новая технократическая волна на Западе. – Москва : Прогресс, 1986. – 452 с.

97. Данилевич М. Адаптація студентів Львівського державного інституту фізичної культури до кредитно-модульної системи навчання / Мирослава Данилевич, Марта Ярошик // Молода спортивна наука України : зб. наук. пр. з галузі фіз. культури та спорту. – Львів, 2006. – Вип. 10, т. 3. – С. 392–397.

98. Данилевич М. Аксіологічний та культурологічний підходи у професійній підготовці майбутніх фахівців з фізичного виховання та спорту до рекреаційно-оздоровчої діяльності / Мирослава Данилевич // Науковий часопис НПУ імені М. П. Драгоманова. Серія 15, Науково-педагогічні проблеми фізичної культури (фізична культура і спорт) : [зб. наук. пр.]. – Київ, 2014. – Вип. 3К(44)14. – С. 190–194.

99. Данилевич М. В. Виникнення і розвиток рекреації в країнах світу / Данилевич М. В., Лазурко В. М. // Реалізація здорового способу життя – сучасні підходи : зб. наук. ст. міжнар. наук. конф. – Дрогобич, 2001. – С. 184–188.

100. Данилевич М. В. Дисципліна «Оздоровительная физическая культура» как составляющая подготовки будущих специалистов физического воспитания и спорта к рекреационно-оздоровительной деятельности / Данилевич М. В. // Science of future : International scientific-practical conference of pedagogues and psychologists. – Geneva, 2014. – Vol. 1. – P. 122–125.

101. Данилевич М. В. Досвід професійної підготовки фахівців з фізичного виховання та спорту у ВНЗ Німеччини / М. В. Данилевич, О. В. Романчук // Science and Life: Proceedings of Articles the International Scientific Conference. – Czech Republic, Karlovy Vary – Ukraine, Kiev, 30 November 2017. – Electron. txt. d. – Czech Republic, Karlovy Vary : Skleněný Mýstek. – P. 90–95.

102. Данилевич М. В. Ключові поняття професійної підготовки майбутніх фахівців із фізичної рекреації / Данилевич М. В. // The Generation of Scientific Ideas : International scientific-practical congress of pedagogues and psychologists. – Geneva, 2014. – Vol. 1. – P. 52–57.

103. Данилевич М. В. Компетентностный подход как основа высшего физкультурного образования будущих специалистов физического воспитания и спорта / Данилевич М. В. // The Unity of Science : International scientific professional periodical journal. – 2014. – P. 21–25.

104. Данилевич М. В. Модель професійної підготовки майбутніх фахівців з фізичного виховання та спорту до рекреационно-оздоровчої діяльності / М. В. Данилевич // Наукові записки Бердянського держ. пед. ун-ту. Серія: Педагогічні науки : [зб. наук. праць]. – Бердянськ, 2017. – Вип. 2. – С. 207–212.

105. Данилевич М. В. Мотиви, що спонукають жінок до занять різними видами фізкультурно-оздоровчих занять / М. В. Данилевич, І. Б. Грибовська // Здоровий спосіб життя : зб. матеріалів III Міжрегіон. (І міської) наук.-практ. конф. – Львів, 2004. – С. 22.

106. Данилевич М. В. Окремі аспекти підготовки фахівців з фізичного виховання і спорту в Республіці Польща. / М. В. Данилевич, О. В. Романчук // Освіта і наука в умовах глобальних трансформацій : матеріали Всеукр. наук. конф. (24–25 листопада

2017 р.) / наук. ред. О. Ю. Висоцький. – Дніпро, 2017. – Ч. 1. – С. 240–242.

107. Данилевич М. В. Особистісно орієнтований підхід у професійній підготовці майбутніх фахівців з фізичного виховання та спорту до рекреаційно-оздоровчої діяльності / М. В. Данилевич // Педагогіка формування творчої особистості у вищій і загально-освітній школах : зб. наук. пр. – Запоріжжя, 2014. – Вип. 39(92). – С. 133–137.

108. Данилевич М. В. Особливості навчання студентів у вузах фізкультурного профілю у контексті Болонських перетворень / М. В. Данилевич, М. Я. Ярошик // Педагогіка, психологія та медико-біологічні проблеми фізичного виховання і спорту : наук. моногр. / за ред. С. С. Єрмакова. – Харків, 2007. – № 5. – С. 10–12.

109. Данилевич М. В. Пути совершенствования процесса физического воспитания студентов высших учебных заведений / Данилевич М. В., Грибовская И. Б., Иваночко В. В. // *The Unity of Science : International scientific periodical journal*. – 2015. – Vol. 1. – P. 64–67.

110. Данилевич М. В. Ретроспективний аналіз навчальних планів підготовки фахівців з фізичного виховання та спорту на теренах України / М. В. Данилевич, О. В. Романчук, В. М. Стефанишин // *Science Reviewed*. – 2018. – Vol. 6. – P. 36–41.

111. Данилевич М. Готовність випускників спеціалізацій «Рекреаційно-оздоровча діяльність» та «Спортивно-оздоровчий туризм» до проведення туристської роботи / Мирослава Данилевич, Ірина Грибовська, Любов Чеховська // Молода спортивна наука України : зб. наук. пр. з галузі фіз. культури та спорту. – Львів, 2006. – Вип. 10, т. 3. – С. 161–166.

112. Данилевич М. Готовність майбутніх фахівців з фізичного виховання та спорту до роботи в сфері фізичної рекреації / Мирослава Данилевич, Ольга Романчук // Проблеми активізації рекреаційно-оздоровчої діяльності населення : матеріали X Всеукр. наук.-практ. конф. з міжнар. участю. – Львів, 2016. – С. 354–356.

113. Данилевич М. Дисципліна «Фізична рекреація» як складова підготовки майбутніх фахівців з фізичного виховання і спорту до рекреаційно-оздоровчої діяльності / Мирослава Данилевич,

Ірина Грибовська // Управління якістю підготовки фахівців : матеріали ювілейної XX Міжнар. наук.-метод. конф. – Одеса, 2015. – Ч. 2. – С. 92–93.

114. Данилевич М. Ефективність навчального процесу бакалаврів фізичного виховання згідно з вимогами Болонської декларації / Мирослава Данилевич, Марта Ярошик // Теорія і методика фізичного виховання. – 2008. – № 4. – С. 78–81.

115. Данилевич М. Компетентісний підхід у підготовці майбутніх фахівців з фізичного виховання та спорту до рекреаційно-оздоровчої діяльності / Мирослава Данилевич // Актуальні проблеми вищої професійної освіти : матеріали II Міжнар. наук.-практ. конф. – Київ, 2014. – С. 53–54.

116. Данилевич М. Концептуальні засади професійної підготовки майбутніх фахівців з фізичного виховання та спорту до рекреаційно-оздоровчої роботи / Мирослава Данилевич // Науковий часопис НПУ імені М. П. Драгоманова. Серія 15, Науково-педагогічні проблеми фізичної культури (фізична культура і спорт) : [зб. наук. пр.]. – Київ, 2016. – Вип. 9(79)16. – С. 33–36.

117. Данилевич М. Концепція професійної підготовки майбутніх фахівців з фізичного виховання та спорту до рекреаційно-оздоровчої роботи / Мирослава Данилевич // Науковий часопис НПУ імені М. П. Драгоманова. Серія 15, Науково-педагогічні проблеми фізичної культури (фізична культура і спорт) : [зб. наук. пр.]. – Київ, 2017. – Вип. 3К(84)17. – С. 146–149.

118. Данилевич М. Методологічні підходи для визначення практико-орієнтованої тактики професійної підготовки майбутніх фахівців з фізичного виховання та спорту до рекреаційно-оздоровчої діяльності / Мирослава Данилевич // Актуальні питання впливу довкілля, фізичного виховання та спорту на здоров'я студентської молоді : матеріали Всеукр. наук.-практ. конф. – Бердянськ, 2013. – С. 108–110.

119. Данилевич М. Моніторинг успішності майбутніх бакалаврів фізичного виховання / Мирослава Данилевич, Марта Ярошик // Проблеми активізації рекреаційно-оздоровчої діяльності населення : матеріали VI Всеукр. наук.-практ. конф. з міжнар. участю. – Львів, 2008. – С. 311–314.

120. Данилевич М. Оздоровча аеробіка як засіб фізичної рекреації / Мирослава Данилевич, Олег Бубела, Марія Чопик // Проблеми активізації рекреаційно-оздоровчої діяльності населення : матеріали ІХ Всеукр. наук.-практ. конф. з міжнар. участю. – Львів, 2014. – С. 193–195.

121. Данилевич М. Окремі аспекти професійної підготовки майбутніх фахівців з фізичного виховання та спорту до рекреаційно-оздоровчої діяльності / Мирослава Данилевич // Вісник Чернігів. нац. пед. ун-ту ім. Т. Г. Шевченка. Серія: Педагогічні науки. Фізичне виховання і спорт / гол. ред. Носко М. О. – Чернігів, 2015. – Вип. 129, т. 2. – С. 133–137.

122. Данилевич М. Організація навчального процесу бакалаврів фізичного виховання в контексті євроінтеграції / Мирослава Данилевич, Марта Ярошик // Молода спортивна наука України : зб. наук. пр. з галузі фіз. культури та спорту. – Львів, 2008. – Вип. 12, т. 4. – С. 65–70.

123. Данилевич М. Особливості професійної підготовки майбутніх фахівців з фізичної рекреації у вищих навчальних закладах України / Мирослава Данилевич // Науковий часопис НПУ імені М. П. Драгоманова. Серія 15, Науково-педагогічні проблеми фізичної культури (фізична культура і спорт) : [зб. наук. пр.]. – Київ, 2016. – Вип. 3К1(70)16. – С. 356–359.

124. Данилевич М. Оцінка рівня фізичного здоров'я жінок, які займаються фізкультурно-оздоровчою діяльністю / Мирослава Данилевич, Юлія Ісаєва // Проблеми активізації рекреаційно-оздоровчої діяльності населення : матеріали VII Всеукр. наук.-практ. конф. з міжнар. участю. – Львів, 2010. – С. 220–223.

125. Данилевич М. Оцінювання організації та проведення занять із теорії і методики фізичного виховання у ЛДУФК згідно із кредитно-модульною системою / Мирослава Данилевич, Марта Ярошик // Фізичне виховання, спорт і культура здоров'я у сучасному суспільстві : зб. наук. пр. Волин. нац. ун-ту ім. Лесі Українки. – Луцьк, 2008. – Т. 1. – С. 159–162.

126. Данилевич М. Підготовки майбутніх фахівців з фізичного виховання та спорту в контексті парадигмальних змін у вищій фізкультурній освіті / Мирослава Данилевич, Галина Іванова //

Глобальні виклики педагогічної освіти в університетському просторі : матеріали III Міжнар. конгр. – Одеса, 2017. – С. 524–525.

127. Данилевич М. Понятійний апарат професійної підготовки майбутніх фахівців з фізичного виховання та спорту до рекреаційно-оздоровчої діяльності / Мирослава Данилевич, // Науковий часопис НПУ імені М. П. Драгоманова. Серія 15, Науково-педагогічні проблеми фізичної культури (фізична культура і спорт) : [зб. наук. пр.]. – Київ, 2013. – Вип. 4(29). – С. 307–312.

128. Данилевич М. Про використання інноваційних форм та методів навчання у процесі професійної підготовці майбутніх фахівців для сфери фізичної рекреації / Мирослава Данилевич // Інноваційні технології в системі підвищення кваліфікації фахівців фізичного виховання і спорту : тези доп. III Міжнар. наук.-метод. конф. – Суми, 2016. – С. 14–15.

129. Данилевич М. Про підвищення ефективності професійної підготовки майбутніх фахівців з фізичного виховання та спорту до рекреаційно-оздоровчої діяльності / Мирослава Данилевич // Інноваційні технології в системі підвищення кваліфікації фахівців фізичного виховання і спорту : тези доп. II Міжнар. наук.-метод. конф. – Суми, 2015. – С. 226–227.

130. Данилевич М. Про реформування вищої фізкультурної освіти майбутніх фахівців з фізичного виховання та спорту у сфері рекреаційно-оздоровчої діяльності / Мирослава Данилевич // Міжнародна діяльність університетів як фактор інноваційного розвитку вищої школи : зб. матеріалів міжнар. наук.-практ. заочної конф. – Маріуполь, 2015. – С. 174–175.

131. Данилевич М. Реалізація компетентнісного підходу у процесі підготовки фізкультурних фахівців до рекреаційно-оздоровчої діяльності / Мирослава Данилевич // Актуальні проблеми вищої професійної освіти : матеріали V Міжнар. наук.-практ. конф. – Київ, 2017. – С. 51–52.

132. Данилевич М. Теоретичні основи формування професійної готовності майбутніх фахівців з фізичного виховання та спорту до рекреаційно-оздоровчої діяльності / Мирослава Данилевич // Науковий часопис НПУ імені М. П. Драгоманова. Серія 15, Науково-педагогічні проблеми фізичної культури (фізична культура і

спорт) : [зб. наук. пр.]. – Київ, 2015. – Вип. 3К1(56)15. – С.119–122.

133. Данилевич М. Характеристика принципів сучасної системи підготовки фахівців з фізичного виховання та спорту до майбутньої професійної діяльності / Мирослава Данилевич, Ольга Романчук, Марія Пазичук // Проблеми активізації рекреаційно-оздоровчої діяльності населення : матеріали XI Міжнар. наук.-практ. конф. – Львів, 2018. – С. 305–308.

134. Данилевич М. Шляхи модернізації професійної підготовки майбутніх фахівців з фізичного виховання та спорту до рекреаційно-оздоровчої діяльності / Мирослава Данилевич // Науковий часопис НПУ імені М. П. Драгоманова. Серія 15, Науково-педагогічні проблеми фізичної культури (фізична культура і спорт) : [зб. наук. пр.]. – Київ, 2015. – Вип. 4(59)15. – С. 22–25.

135. Данилевич М.В. Мотиваційно-ціннісний компонент готовності майбутніх фахівців з фізичного виховання та спорту до професійної діяльності / М. В. Данилевич, О. В. Романчук // Україна в гуманітарних і соціально-економічних вимірах : матеріали III Всеукр. наук. конф. 30–31 березня 2018 р. / наук. ред. О. Ю. Висоцький. – Дніпро, 2018. – Ч. 2. – С. 237–239.

136. Демінська Л. О. Аксіологічний підхід у педагогічному процесі / Л. О. Демінська // Слобожанський науково-спортивний вісник. – 2010. – № 4. – С. 101–103.

137. Джуринський П. Б. Технологічний концепт процесу підготовки майбутніх учителів фізичної культури до здоров'язбережувальної професійної діяльності [Електронний ресурс] / П. Б. Джуринський // Вісник Нац. акад. Державної прикордонної служби України. – 2015. – Вип. 1. – Режим доступу: http://nbuv.gov.ua/UJRN/Vnadps_2015_1_6 (дата звернення: 29.08.2016).

138. Дзундза А. І. Фізичне виховання – чинник всебічного розвитку особистості майбутнього фахівця / А. І. Дзундза // Педагогіка, психологія та медико-біологічні проблеми фізичного виховання і спорту : зб. наук. пр. / за ред. С. С. Єрмакова. – Харків, 2002. – № 13. – С. 9–15.

139. Домрачев В. Г. Дистанционное обучение: возможности и перспективы / В. Г. Домрачев // Высшее образование. – 1994. – № 3. – С. 28–36.

140. Дорошенко Ю. О. Сутність теми і зміст педагогічного дослідження [Електронний ресурс] / Ю. О. Дорошенко. – Режим доступу: www.kspu.edu/Downloads/it_conf/4/DoroshSemen (дата звернення: 15.10.2016).

141. Дробноход М. Сьогодення і проблеми вищої школи України [Електронний ресурс] / М. Дробноход. – Режим доступу: <http://anvsu.org.ua/index.files/Articles/Drobnokhod> (дата звернення: 15.10.2016).

142. Дротянко Л. Г. Інформаційне суспільство і сучасний університет / Л. Г. Дротянко // Вісник Нац. авіаційного ун-ту. Серія: Філософія. Культурологія : [зб. наук. пр.]. – Київ, 2007. – № 2(6). – С. 5–8.

143. Дружиніна І. А. Емпатія у системі професійно важливих якостей майбутніх психологів [Електронний ресурс] / І. А. Дружиніна // Психологія: реальність і перспективи. – 2015. – Вип. 4. – С. 78–81. – Режим доступу : http://nbuv.gov.ua/UJRN/prp_2015_4_23 (дата звернення: 26.05.2016).

144. Дуплійчук О. Модель професійно–педагогічної підготовки майбутнього вчителя–філолога у світлі нової освітньої парадигми / О. Дуплійчук // Наукові записки Нац. ун-ту «Острозька академія». Серія філологічна. – Київ, 2013. – Вип. 38. – С. 251–255.

145. Дурай-Новакова К. М. Руководство профессиональным самоопределением студентов в процессе педагогической практики : автореф. дис. ... канд. пед. наук : [спец.] 13.00.01 «Общая педагогика, история педагогики и образования» / К. М. Дурай–Новакова. – Москва, 1979. – 15 с.

146. Дурай-Новакова К. М. Формирование профессиональной готовности студентов к педагогической деятельности : автореф. дис. ... д-ра пед. наук : [спец.] 13.00.01 «Общая педагогика, история педагогики и образования» / К. М. Дурай-Новакова. – Москва, 1983. – 32 с.

147. Дутчак М. В. Визначення компетентностей бакалавра зі здоров'я людини / М. В. Дутчак // Спортивний вісник Придніпров'я. – 2011. – № 2. – С. 172–176.

148. Дутчак М. В. Теоретико-методологічні засади формування системи спорту для всіх в Україні : автореф. дис. ... д-ра наук з фіз. виховання і спорту : [спец.] 24.00.02 «Фізична культура,

фізичне виховання різних груп населення» / М. В. Дутчак. – Київ, 2009. – 39 с.

149. Дутчак М. Готовність майбутніх фахівців з фізичного виховання та спорту до роботи в сфері фізичної рекреації / Мирослав Дутчак // Проблеми активізації рекреаційно-оздоровчої діяльності населення : матеріали X Всеукр. наук.-практ. конф. з міжнар. участю. – Львів, 2016. – С. 351–353.

150. Дутчак М. Перспективи формування та реалізації національної стратегії з оздоровчої рухової активності в Україні / Мирослав Дутчак // Проблеми активізації рекреаційно-оздоровчої діяльності населення : матеріали IX Всеукр. наук.-практ. конф. з міжнар. участю. – Львів, 2014. – С. 142 – 149.

151. Дьяченко М. И. Психология высшей школы : учеб. пособие для вузов / М. И. Дьяченко, Л. А. Кандыбович. – Минск : Изд-во БГУ, 1981. – 383 с.

152. Дьяченко М. Психологический словарь-справочник / М. Дьяченко, Л. Кандыбович. – Минск : Харвест ; Москва : АСТ, 2001. – 576 с.

153. Евтихов О. В. Практика психологического тренинга / О. В. Евтихов. – Санкт-Петербург : Речь, 2004. – 256 с.

154. Егоршин А. П. Управление персоналом / Александр Петрович Егоршин. – Нижний-Новгород : НИМБ, 1999. – 624 с.

155. Емельянов С. В. Метод деловых игр. Обзор / С. В. Емельянов, В. Н. Бурков, А. Г. Ивановский. – Москва, 1976. – 58 с.

156. Енока Р. М. Словник кінезіології / Р. М. Енока. – Київ : Олімпійська література, 2000. – 198 с.

157. Енциклопедія педагогічних технологій та інновацій / авт.-уклад. Н. П. Наволокова. – Харків : Основа, 2009. – 176 с.

158. Енциклопедія освіти / гол. ред. В. Г. Кремень. – Київ : Юрінком Інтер, 2008. – 1040 с.

159. Ефективність функціонування фітнес-центрів / Вікторія Іваночко, Ірина Грибовська, Мирослава Данилевич, Олена Мороз, Ростислав Грибовський // Вісник Прикарпатського університету. Серія: Фізична культура : [зб. наук. пр.]. – Івано-Франківськ, 2017. – Вип. 25-26. – С. 137–142.

160. Жванія Т. В. Готовність до професійної діяльності в психології: теоретичний аналіз [Електронний ресурс] / Т. В. Жванія //

Вісник Харківського нац. пед. ун-ту імені Г. С. Сковороди. Серія: Психологія. – Харків, 2015. – Вип. 50. – С. 69–79. – Режим доступу: http://nbuv.gov.ua/UJRN/VKhnpu_psykhol_2015_50_11 (дата звернення : 18.04.2016).

161. Жданова О. Аналіз обсягів співпраці центрів фізичного здоров'я населення «Спорт для всіх» / Ольга Жданова, Мирослава Данилевич, Любов Чеховська // Фізична активність, здоров'я і спорт. – 2010. – № 2. – С. 71–77.

162. Жданова О. М. Підготовка кадрів для рекреаційно-туристичної сфери / О. М. Жданова, М. В. Данилевич, І. Б. Грибовська // Кінезіологія в системі культури : матеріали конф. – Івано-Франківськ, 2001. – С. 8–9.

163. Жданова О. Н. Кадровое обеспечение рекреационно-оздоровительной сферы / О. Н. Жданова, М. В. Данилевич, И. Б. Грибовская // Проблемы профессионального образования по физической культуре и спорту : материалы IV Междунар. науч.-практ. конф. – Калининград, 2001. – С. 18–20.

164. Жданова О. Н. Подготовка кадров для сферы оздоровительной физической культуры и туризма в Украине и Польше / О. Н. Жданова // Университетский спорт в современном образовательном социуме : материалы Междунар. науч.-практ. конф. – Минск, 2015. – Ч. 1 – С. 187–190.

165. Жданова О. Основи проведення рекреаційно-оздоровчих занять / О. Жданова, І. Грибовська, М. Данилевич // Фізична рекреація : навч. посіб. для студ. вищ. навч. закл. фіз. виховання і спорту / Приступа Є. Н., Жданова О. М., Линець М. М. [та ін.] ; за наук. ред. Євгена Приступи. – Дрогобич : Коло, 2010. – Ч. 2, розд. 2. – С. 154–211.

166. Жданова О. Підготовка фахівців з фітнесу за кордоном / Ольга Жданова, Любов Чеховська, Уляна Шевців // Фізична реабілітація та рекреаційно-оздоровчі технології. – 2016. – № 3. – С. 85–90.

167. Желанова В. В. Морально-вольові якості особистості як суттєва детермінанта формування «Навичок XXI століття» / В. В. Желанова // Науковий вісник Ужгород. нац. ун-ту. Серія: Педагогіка. Соціальна робота. – Ужгород, 2017. – Вип. 2. – С. 99–101.

168. Жилияєва Ю. Особливості застосування методу проєктиву професійно-педагогічній підготовці вчителів іноземних мов / Ю. Жилияєва // Проблеми підготовки сучасного вчителя. – 2011. – № 3. – С. 35–42.

169. Жихарев Д. Ю. Диагностика и формирование волевой саморегуляции юных боксеров в условиях детской юношеской спортивной школы : дис. ... канд. психол. наук / Д. Ю. Жихарев. – Ставрополь, 2007. – 197 с.

170. Забіяко Ю. О. Професійна підготовка фахівців фізичної культури та спорту [Електронний ресурс] / Ю. О. Забіяко // Фізичне виховання, спорт і культура здоров'я у сучасному суспільстві. – 2013. – № 2. – С. 16–19. – Режим доступу: http://nbuv.gov.ua/UJRN/Fvs_2013_2_6 (дата звернення: 04.05.2015).

171. Зайцев В. П. Методология рекреации в структуре образовательного пространства / В. П. Зайцев, С. С. Ермаков, М. Хагнер-Деренговська // Педагогіка, психологія і медико-біологічні проблеми фізичного виховання і спорту. – 2011. – № 1. – С. 58–65.

172. Закон України «Про вищу освіту» від 01 липня 2014 року № 1556-VII [Електронний ресурс]. – Режим доступу: <http://zakon4.rada.gov.ua/laws/show/1556-18> (дата звернення: 29.08.2016).

173. Закон України «Про освіту» (остання редакція 26.01.2016 року) [Електронний ресурс]. – Режим доступу: <http://zakon0.rada.gov.ua> (дата звернення: 29.08.2016).

174. Закон України «Про фізичну культуру і спорт» [Електронний ресурс]. – Режим доступу: <http://zakon4.rada.gov.ua> (дата звернення: 29.08.2016).

175. Занюк С. С. Динаміка когнітивного компоненту в контексті розвитку мотивації / С. С. Занюк // Проблеми загальної та педагогічної психології : зб. наук. пр. Інституту психології імені Г. С. Костюка АПН України. – Київ, 2001. – Т. 3, ч. 2. – С. 88–93.

176. Зарицька В. В. Емоційний інтелект як складова готовності особистості до професійної діяльності / В. В. Зарицька // Вісник Харківського нац. пед. ун-ту імені Г. С. Сковороди. Серія: Психологія. – Харків, 2014. – Вип. 49. – С. 42–51.

177. Захаріна Є. А. Аналіз змісту професійної підготовки майбутніх учителів фізичної культури в вищих навчальних закладах України / Є. А. Захаріна // Науковий часопис Національного педа-

гогічного університету імені М.П. Драгоманова. Серія № 15, Науково-педагогічні проблеми фізичної культури (фізична культура і спорт) : [зб. наук. пр.]. – Київ : Вид-во НПУ імені М.П. Драгоманова, 2014. – Вип. 3К(44)14 – С. 271-275.

178. Захаріна Є. А. Професійна підготовка майбутніх учителів фізичної культури до застосування технологій оздоровчого фітнесу / Є. А. Захаріна // Науковий часопис Нац. пед. ун-ту імені М. П. Драгоманова. Серія 15, Науково-педагогічні проблеми фізичної культури (фізична культура і спорт) : [зб. наук. пр.]. – Київ, 2015. – Вип. 6. – С. 35–38.

179. Зеер Э. Ф. Инженер педагог как субъект профессиональной деятельности / Э. Ф. Зеер // Социально–психологические особенности инженера педагога. – Свердловск : СИПИ, 1988. – С. 6–19.

180. Зеер Э. Ф. Модернизация профессионального образования: компетентностный поход / Э. Ф. Зеер. – Москва : МСПИ, 2005. – 354 с.

181. Зеер Э. Ф. Профессионально-педагогическая направленность как системообразующий фактор профессионального становления личности студента / Э. Ф. Зеер // Формирование профессионально-педагогической направленности личности инженера-педагога. – Свердловск, 1987. – 148 с.

182. Зеер Э. Ф. Психология профессионального образования : учеб. пособие / Э. Ф. Зеер. – Москва : Изд-во Московского психолого-социального института ; Воронеж : МОДЭК, 2003. – 480 с.

183. Зинченко Е. В. Эмпатия / Зинченко Е. В., Юсупов И. М. // Психология общения : энциклопедический словарь / под общ. ред. А. А. Бодалева. – Москва : Когито-Центр, 2011. – С. 150–151.

184. Зміст підготовки магістрів зі спеціальності «фітнес і рекреація» / Ольга Жданова, Мирослава Данилевич, Ірина Грибовська, Любов Чеховська // Фізична активність, здоров'я і спорт. – 2014. – № 1(15). – С. 62–69.

185. Зміст співпраці центрів фізичного здоров'я населення «Спорт для всіх» / Ольга Жданова, Ірина Грибовська, Мирослава Данилевич [та ін.] // Науковий часопис НПУ імені М. П. Драгоманова. Серія 15, Науково-педагогічні проблеми фізичної культури

(фізична культура і спорт) : [зб. наук. пр.]. – Київ, 2011. – Вип. 13. – С. 181–185.

186. Зорин И. В. Рекреационная сущность экологического туризма / И. В. Зорин // Теория и практика физической культуры. – 2002. – № 11. – С. 9–13.

187. Зорин И. В. Энциклопедия туризма : справочник / И. В. Зорин, В. А. Квартальнов. – Москва : Финансы и статистика, 2000. – 368 с.

188. Зосименко О. В. Особливості структурної організації проектної діяльності студентів / О. В. Зосименко // Педагогічний дискурс. – 2011. – Вип. 9. – С. 128–133.

189. Зыкова В. Маркетинговые исследования «Анализ рынка фитнес услуг в Киеве и Украине» [Электронный ресурс] / В. Зыкова. – Режим доступа : http://fair-biz.com/articles/view_article/107 (дата обращения: 15.10.2016).

190. Зязюн І. А. Філософія педагогічної дії : [монографія] / І. А. Зязюн. – Черкаси : Вид-во ЧНУ ім. Богдана Хмельницького, 2008. – 608 с.

191. Зязюн І. А. Технологізація освіти як історична неперервність / І. А. Зязюн // Неперервна професійна освіта: теорія і практика. – 2001. – Вип.1. – С.73–85.

192. Иванов И. А. Личность как объект психологи / И. А. Иванов. – Красноярск : Изд-во Красноярского университета, 1988. – С. 29.

193. Ильин Е.П. Психология воли / Е. П. Ильин. – 2-е изд. – Санкт-Петербург : Питер, 2009. – 368 с.

194. Іваній І. Культуролого-акмеологічний підхід до організації підготовки магістрів фізкультурних спеціальностей [Електронний ресурс] / І. Іваній // Освітологічний дискурс. –2017. – № 1/2 (16-17). – Режим доступу : <http://od.kubg.edu.ua/index.php/journal/article> (дата звернення: 15.10.2016).

195. Іваній І. Фізкультурна освіта: концептуальні засади формування професійно-педагогічної культури студентів / І. Іваній // Неперервна професійна освіта: теорія і практика. – 2016. – Вип. 1/2 (46-47). – С. 16–21.

196. Іванова Л. І. Підготовка майбутніх учителів фізичної культури до фізкультурно-оздоровчої роботи з учнями загальноосвіт-

ніх навчальних закладів : автореф. дис. ... канд. пед. наук / Івано-ва Л. І. – Київ, 2006. – 24 с.

197. Іващенко В. П. Теорія і методика фізичного виховання : [підручник] / В. П. Іващенко, О. П. Безкопильний. – Черкаси, 2006. – 420 с.

198. Калицкий Э. М. Трансформация профессионального образования в современном обществе / Э. М. Калицкий. – Минск : РИПО, 1997. – 113 с.

199. Кан-Калик В. А. Педагогическое творчество / В. А. Кан-Калик, Н. Д. Никандров. – Москва : Педагогика, 1990. – 144 с.

200. Кан-Калик В. А. Учителю о педагогическом общении : [книга для учителя] / В. А. Кан-Калик. – Москва : Просвещение, 1987. – 190 с.

201. Карпенко А. В. Вища освіта України: проблеми та перспективи / А. В. Карпенко, Д. М. Юртаєв // Держава та регіони. Серія: Економіка та підприємництво. – 2015. – № 6. – С. 96–101.

202. Карпюк Р. П. Концептуальні засади сучасної парадигми якості вищої фізкультурної освіти / Р. П. Карпюк // Науковий часопис НПУ ім. М. П. Драгоманова. Серія 15, Науково-педагогічні проблеми фізичної культури (фізична культура і спорт) : [зб. наук. пр.]. – Київ, 2015. – Вип. 3(2). – С. 153–156.

203. Кашканова Г. Г. Ігрові форми навчання загальнотехнічним дисциплінам як засіб формування професійної спрямованості студентів : монографія / Г. Г. Кашканова, А. А. Кашканов. – Вінниця : ВНТУ, 2012. – 124 с.

204. Квятковський Д. О. Роль ідеалів у формуванні морально-ціннісної орієнтації випускників. [Електронний ресурс] / Д. О. Квятковський. – Режим доступу : <http://conf.vntu.edu.ua/humed/2006/txt/06kdomov.pdf> (дата звернення: 15.10.2016).

205. Келлер Я. Модернизация – гуманизация общества или коррозия бытия: критические заметки о теории модернизации / Я. Келлер ; пер. И. Л. Поповой, Н. В. Романовского // Социологические исследования. – 2002. – № 12. – С. 23–32.

206. Кикнадзе Д. А. Потребности. Поведение. Воспитание / Д. А. Кикнадзе. – Москва : Мысль, 1968. – С. 10.

207. Кирьякова А. В. Теория ориентации личности в мире ценностей : [монография] / А. В. Кирьякова. – Оренбург : Южный Урал, 1996 – 188 с.

208. Климов Е. А. Психология профессионала : избр. психол. труды / Е. А. Климов. – Воронеж : МОДЭК, 2003. – 456 с.
209. Клопов Р. В. Професійна підготовка майбутніх фахівців фізичного виховання і спорту із застосуванням інформаційних технологій: теорія і практика / Р. В. Клопов ; за заг. ред. С. О. Сисової. – Запоріжжя : Запорізький нац. ун-т, 2010. – 386 с.
210. Клочкова Г. М. Педагогические условия формирования креативной образовательной среды / Г. М. Клочкова // Вектор науки ТГУ. – 2011. – № 3(17). – С. 307–309.
211. Кнодель Л. В. Педагогіка вищої школи : посіб. для магістрів / Л. В. Кнодель. – Київ : Паливода А. В., 2008. – 136 с.
212. Кобзова С. М. Роль дисциплін блоку рекреації у підготовці фахівців сфери туризму та готельного господарства до професійної діяльності / С. М. Кобзова // Вісник Луганського нац. ун-ту імені Тараса Шевченка. Серія: Педагогічні науки. – Луганськ, 2013. – № 18(3). – С. 50–59.
213. Ковалев А. Г. Психология личности / А. Г. Ковалев. – Москва : Мысль, 1975. – С. 19.
214. Ковальова С. М. Загальна тенденція використання кейс-методу у підготовці майбутніх учителів в Україні / С. М. Ковальова, А. В. Чирва // Педагогічні науки. – 2010. – № 54. – С. 60–62.
215. Козловская Е. В. Креативно-коммуникативная компетенция: содержательный аспект [Электронный ресурс] / Е. В. Козловская // Современные проблемы науки и образования. – 2015. – № 1/2. – Режим доступа: <http://www.science-education.ru/ru/article/view?id=17234> (дата обращения: 30.05.2017).
216. Колмогорова И. В. Культурологический подход к формированию педагогической культуры учителя / И. В. Колмогорова // Известия Уральского государственного университета. – 2008. – № 60. – С. 163–167.
217. Комар О. А. Підготовка майбутніх учителів початкової школи до застосування інтерактивних технологій. Теоретико-методичні аспекти : [монографія]. / О. А. Комар. – Умань : ПП Жовтий, 2008. – 328 с.
218. Кондрашова Л. В. Морально-психологічна готовність студента до вчительської діяльності / Л. В. Кондрашова. – Київ : Вища школа, 1987. – 56 с.

219. Конох А. П. Професійна підготовка майбутніх фахівців із спортивно-оздоровчого туризму у вищому навчальному закладі : [монографія] / А. П. Конох. – Запоріжжя : ЗДУ, 2006. – 494 с.

220. Консультації: метод проектів / В. В. Гузеев, Н. В. Новожилова, А. В. Рафаева, Г. Г. Скоробогатова // Педагогічні технології. – 2007. – № 7. – С. 105–111.

221. Концептуальные основы подготовки кадров по специальности «Рекреация и спортивно-оздоровительный туризм» / В. В. Кузин, С. А. Гониянц, А. И. Исмаилов, В. Г. Щербаков // Теория и практика физической культуры. – 2003. – № 5. – С. 47–49.

222. Концепция подготовки магистров специальности «Фитнес и рекреация» во Львовском государственном университете физической культуры / Ольга Жданова, Мирослава Данилевич, Ирина Грибовская, Любовь Чеховская // Probleme actuale privind perfecționarea sistemului de învățământ în domeniul culturii fizice : Conferința științifică internațională. – Кишинёв, 2014. – С. 299–302

223. Корбутяк В. І. Методологія системного підходу та наукових досліджень : [навч. посіб.] / В. І. Корбутяк. – Рівне : НУВГП, 2010. – 176 с.

224. Корж О. Метод проектів як засіб формування професійно значущих якостей майбутніх лікарів / О. Корж // Зб. наук. пр. Уманського держ. пед. ун-ту. – Умань, 2013. – Ч. 3. – С. 121–130.

225. Кострікін О. В. Формування та розвиток професійних якостей особистості майбутніх керівників засобами тренінгу в навчально-виховному процесі ВНЗ / О. В. Кострікін // Проблеми сучасної психології. – 2013. – Вип. 21. – С. 268–278.

226. Костюков Д. И. Профессиональная направленность как интегральный показатель ценностно-мотивационной сферы личности обучающегося / Д. И. Костюков, В. А. Котельников // Ученые записки. Курского государственного университета. – 2016. – № 3(39). – С. 141–144.

227. Кочнева Е. М. Условия оптимизации развития мотивационной готовности студентов к профессиональной деятельности / Е. М. Кочнева, Л. Ю. Пахомова // Вестник Адыгейского государственного университета. Серия 3, Педагогика и психология. – Майкоп, 2011. – № 3. – С. 53–61.

228. Краевский В. В. Методология педагогики: новый этап : учеб. пособие для вузов / В. В. Краевский, Е. В. Бережнова. – Москва : Академия, 2006. – 394 с.

229. Краснопольський В. Е. Використання web-технологій у кейс-методі / В. Е. Краснопольський // Вісник Луганського нац. ун-ту імені Тараса Шевченка. Серія: Педагогічні науки. – Луганськ, 2012. – № 20. – С. 12–21.

230. Красовська О. Ю. Інтернаціоналізація вищої освіти в умовах глобалізації світового освітнього простору / О. Ю. Красовська // Вісник Академії митної служби України. Серія: Економіка. – Київ, 2011. – № 2(46). – С. 102–109.

231. Краткий психологический словарь. – Москва : Политиздат, 1985. – С. 189–191.

232. Кремень В. Г. Філософія людиноцентризму в освітньому просторі / В. Г. Кремень. – Київ : Знання України, 2010. – 520 с.

233. Кремень В. Г. Філософія освіти ХХІ століття / В. Г. Кремень // Педагогіка і психологія. – 2003. – № 1. – С. 6–16.

234. Кремень В. Педагогічна синергетика: понятійно-категоріальний синтез / В. Кремень // Теорія і практика управління соціальними системами. – 2013. – № 3. – С. 11–12.

235. Круцевич Т. Інноваційні процеси у сфері підготовки та перепідготовки кадрів з фізичної культури / Т. Круцевич, М. Зайцева // Теорія і методика фізичного виховання і спорту. – 2005. – № 4. – С. 41–44.

236. Круцевич Т. Теоретичні і методичні аспекти поняття «фізична рекреація» / Т. Круцевич, С. Пангелов // Спортивний вісник Придніпров'я. – 2010. – № 2. – С. 18–20.

237. Круцевич Т. Теоретичні основи дослідження фізичної рекреації як наукова проблема / Т. Круцевич, О. Андрєєва // Спортивний вісник Придніпров'я. – 2013. – № 1. – С. 5–13.

238. Крылова Н. Б. Культурология образования / Н. Б. Крылова // Новые ценности образования. – 2000. – Вып. 10. – С. 167–190.

239. Кудрявцев Т. Психологический анализ динамики профессионального самоопределения личности [Электронный ресурс] / Т. В. Кудрявцев, В. Ю. Шегурова // Вопросы психологии. – 1983. – № 2. – Режим доступа : <http://www.tovievich.ru/book/14/400/1.htm> (дата обращения: 15.10.2016).

240. Кузмінський А. І. Педагогіка : підручник / А. І. Кузмінський, В. Л. Омеляненко. – Київ : Знання, 2007. – 447 с.

241. Кузнецов А. А. Проблемы и перспективы реализации единой среды дистанционного обучения студентов / А. А. Кузнецов, Е. И. Смирнов, В. В. Богун // Информатика и образование. – 2010. – №7. – С. 74–82.

242. Кузьмина Н. В. Профессионализм личности преподавателя и мастера производственного обучения / Н. В. Кузьмина. – Москва : Высшая школа, 1990. – 162 с.

243. Кулакова М. В. Формування готовності до професійної діяльності в майбутніх фахівців у вищих морських навчальних закладах : дис. ... канд. пед. наук : 13.00.04 / Кулакова Майя Володимирівна ; Південноукр. держ. пед. ун-т ім. К. Д. Ушинського. – Одеса, 2006. – 225 с.

244. Кулиткина Ю. Н. Моделирование педагогических ситуаций. Проблемы повышения качества и эффективности общепедагогической подготовки учителя / под ред. Ю. Н. Кулиткина, Г. С. Сухобской. – Москва : 1981. – С. 5.

245. Куліш А. О. Емпатія як фактор психологічно комфортної взаємодії учасників педагогічного процесу / А. О. Куліш // Вісник Чернігів. нац. пед. ун-ту. Серія: Психологічні науки. – Чернігів, 2013. – Вип. 114. – С. 107–112.

246. Купцов И. В. Образование, наука, мировоззрение и глобальные вызовы XXI века / И. В. Купцов. – Санкт-Петербург : Алетей, 2009. – 428 с.

247. Курлыгина О. Е. Компетентность как характеристика готовности будущего учителя к осуществлению профессиональной деятельности / О. Е. Курлыгина // Современные проблемы науки и образования. – 2014. – № 4.

248. Кутейницына Т. Г. Конкурентоспособность специалиста : критическое прочтение отечественных публикаций [Электронный ресурс] / Т. Г. Кутейницына // Современные исследования социальных проблем. – 2011. –Т. 8, № 4. – Режим доступа: <http://sisp.nkras.ru/issues/2011/4/kuteinitsyna.pdf>. (дата обращения: 27.08.2016).

249. Куценко В. І. Ринок праці та освітніх послуг: шляхи оптимізації їх взаємодії у контексті вимог інформаційно-інноваційно-

го суспільства [Електронний ресурс] / В. І. Куценко, І. С. Чорнодід // Економіка. Проблеми економічного становлення. – Режим доступу: http://archive.nbuv.gov.ua/portal/soc_gum./vapsv/2010_3 (дата звернення: 15.10.2016).

250. Кучерявенко И. А. Проблема психологической готовности к профессиональной деятельности / И. А. Кучерявенко // Молодой ученый. – 2011. – № 12, т. 2. – С. 60–62.

251. Лазорко О. В. Професійно-психологічний тренінг менеджерів як метод корекції та розвитку професійно важливих якостей / О. В. Лазорко // Вісник Нац. техн. Ун-ту України «Київський політехнічний інститут». Серія: Філософія. Психологія. Педагогіка. – Київ, 2010. – № 3. – С. 132–135.

252. Лафи С. Г. Готовность к риску как фактор эффективности руководства / С. Г. Лафи, М. С. Меркулова // Омские социально-гуманитарные чтения–2010 : материалы III Межрегион. науч.-практ. конф. (18–19 марта 2010 г.). – Омск : ОМГТУ, 2010. – С. 221–225.

253. Левитов Н. Д. Психологическое состояние беспокойства-тревоги / Н. Д. Левитов // Вопросы психологи. – 1996. – № 1. – С. 88–93.

254. Левченко В. В. Средства формирования психолого-педагогической готовности будущих учителей интегративного профиля / В. В. Левченко // Сибирский педагогический журнал. – 2008. – № 2. – С. 101–114.

255. Лекції з педагогіки вищої школи : навч. посіб. / за ред. В. І. Лозової. – 2-е вид., доп. і випр. – Харків : ОВС, 2010. – 480 с.

256. Леонтьев А. Н. Деятельность. Сознание. Личность. / А. Н. Леонтьев. – Москва : Политиздат, 1977. – 304 с.

257. Леонтьев В. Г. Психологические механизмы мотивации учебной деятельности / В. Г. Леонтьев. – Новосибирск, 1992. – 112 с.

258. Лесгафт П. Ф. Собрание педагогических сочинений : в 5 т. / П. Ф. Лесгафт ; ред. коллегия: Г. Г. Шахвердов (отв. ред.) [и др.]. – Москва : Физкультура и спорт, 1951. – Т. 1. – 295 с.

259. Линенко А. Ф. Педагогічна діяльність і готовність до неї : [монографія]. / А. Ф. Линенко // АПН України Півден. укр. пед. ун-т ім. К. Д. Ушинського. – Одеса : ОКФА, 1995. – 77 с.

260. Линенко А. Ф. Теория и практика формирования готовности студентов педагогических вузов к профессиональной дея-

тельности : дис. ... д-ра пед. наук : 13.00.01; 13.00.04 / А. Ф. Линенко. – Киев, 1996. – 378 с.

261. Листопад О. А. Аксиологічний і культурологічний підхід до процесу становлення творчої особистості в освіті / О. А. Листопад // Вісник Чернігів. нац. пед. ун-ту. Серія: Педагогічні науки. – Чернігів, 2013. – Вип. 110. – С. 137–140.

262. Литвиненко С. А. Теоретико-методичні засади підготовки майбутніх учителів початкових класів до соціально-педагогічної діяльності : дис. ... д-ра пед. наук : 13.00.04 / Литвиненко Світлана Анатоліївна / Нац. пед. ун-т ім. М. П. Драгоманова. – Київ, 2005.

263. Лобанов А. П. Модульный подход в системе высшего образования: основы структуризации и метапознания / А. П. Лобанов, Н. В. Дроздова. – Минск : РИВШ, 2008. – 84 с.

264. Лозова В. І. Теоретичні основи виховання : навч. посіб. / В. І. Лозова, Г. В. Троцько. – Харків : Основа, 1997. – 181 с.

265. Лозовий В. С. Україна на міжнародному ринку освітніх послуг вищої освіти. Аналітична записка. Національний інститут стратегічних досліджень [Електронний ресурс] / В. С. Лозовий. – Режим доступу : <http://www.niss.gov.ua/articles/1695/>. (дата звернення: 16.10.2016).

266. Ломов Б. Ф. Системность в психологии. – Москва : Ин-т практической психологии ; Воронеж : МОДЭК, 1996. – 384 с.

267. Лубышева Л. И. Концепция модернизации процесса профессиональной подготовки специалистов по физической культуре и спорту (авторский проект) / Л. И. Лубышева, В. А. Магин // Теория и практика физической культуры. – 2003. – № 12. – С. 13–16.

268. Лубышева Л. И. Социальное и биологическое в физической культуре человека в аспекте методологического анализа / Л. И. Лубышева // Теория и практика физической культуры. – 1997. – № 6. – С. 10–15.

269. Лукаш Ю. А. Энциклопедический словарь-справочник руководителя предприятия / Ю. А. Лукаш. – Москва : Книжный мир, 2004. – 1504 с.

270. Лукіна Т. Сутність категорії якості освіти в умовах реформування освітньої галузі / Лукіна Т., Ляшенко О. // Зб. наук. пр. Нац. акад. держ. управління при Президенті України. – Київ, 2003. – № 2. – С. 126–134.

271. Лянной Ю. О. Професійна підготовка майбутніх магістрів з фізичної реабілітації у вищих навчальних закладах: теоретико-методичний аспект : [монографія] / Ю. О. Лянной. – Суми : Вид-во СумДПУ імені А. С. Макаренка, 2016. – 566 с.

272. Магин В. А. Контекст модернизации высшего профессионального физкультурного образования / В. А. Магин // Теория и практика физической культуры. – 2005. – № 4. – С. 39–41.

273. Макаров А. В. Модульное обучение: аналитический обзор / А. В. Макаров // Высшая школа. – 2007. – № 3. – С. 66–67.

274. Макарова (Сай) Т. А. Современные ориентиры обновления содержания образования в высшей школе / Т. А. Макарова (Сай) // Педагогическое образование в России. – 2015. – № 1. – С. 36–41.

275. Маковецька Н. В. Формування фізичної культури і здорового способу життя особистості: Теоретичний аспект проблеми / Н. В. Маковецька // Педагогіка, психологія та медико-біологічні проблеми фізичного виховання і спорту. – 2006. – № 10. – С. 117–121.

276. Максименко С. Емпатійний розвиток дитини / упоряд.: С. Максименко, К. Максименко, О. Главник. – Київ : Мікрос-СВС, 2003. – 182 с.

277. Максимова Н. Ю. Психолого-педагогическое обеспечение мотивационной готовности студентов к профессиональной деятельности / Н. Ю. Максимова // Вестник Нижегородского университета им. Н. И. Лобачевского. – 2014. – № 1(2). – С. 37–41.

278. Малик Г. Д. Педагогічні умови реалізації компетентнісного підходу у професійній підготовці майбутнього документознавця : автореф. дис. ... канд. пед. наук : [спец.] 13.00.04 «Теорія і методика професійної освіти / Г. Д. Малик. – Київ, 2011. – 20 с.

279. Маргулис А. В. Проблема потребностей в историческом материализме / А. В. Маргулис. – Белгород : Изд-во Белгородского университета, 1971. – С. 7.

280. Маркова А. К. Психологический анализ профессиональной компетентности / А. К. Маркова // Советская педагогика. – 1990. – № 8. – С. 82–88.

281. Мартиненко В. В. Безперервна підготовка фахівців фізичного виховання і спорту / В. В. Мартиненко // Наукові праці ЧДУ імені Петра Могили. Серія: Педагогіка. – Миколаїв, 2009. – Вип. 99, т. 112. – С. 111–115.

282. Мартиненко В. В. Проблеми неперервної професійної підготовки фахівців фізичного виховання і спорту / В. В. Мартиненко // Педагогіка, психологія та медико-біологічні проблеми фізичного виховання і спорту : наук. моногр. / за ред. С. С. Єрмакова. – Харків, 2006. – № 3. – С. 55–58.

283. Матяш Н. В. Проектный метод обучения в системе технологического образования / Н. В. Матяш // Педагогика. – 2000. – № 4. – С. 38–43.

284. Мацук Л. О. Підготовка майбутніх учителів початкових класів до правового виховання молодших школярів : автореф. дис. ... канд. пед. наук : [спец.] 13.00.04 «Теорія та методика професійної освіти» / Л. О. Мацук. – Тернопіль, 2002. – 20 с.

285. Машук І. О. Формування психологічної готовності учнів спеціалізованих загальноосвітніх закладів міліції до навчально-службової діяльності в системі МВС України : автореф. дис. ... канд. психол. наук : 19.00.06 / І. О. Машук. – Київ, 2009. – 20 с.

286. Менджерицкая Ю. А. Особенности эмпатии у субъектов затрудненного общения / Ю. А. Менджерицкая // Психологический вестник. – 1998. – № 3. – С. 240–252.

287. Методика диагностики самооценки мотивации одобрения (шкала лжи) Д. Марлоу и Д. Крауна // Практическая психодиагностика. Методики и тесты : учеб. пособие ; ред. и сост. Райгородский Д. Я. – Самара, 2001. – С. 635–636.

288. Методика Орлова Ю. М. Тест – опросник Потребность в достижении цели. Шкала оценки потребности в достижении успеха. [Электронный ресурс]. – Режим доступа : <http://psycabi.net/testy/475-metodika-orlova-yu-m-test-oprosnik-potrebност-v-dostizhenii-tseli-shkala-otsenki-potrebности-v-dostizhenii-uspekha> (дата просмотра: 11.03.2014).

289. Методология физической рекреации: взгляд на проблемы, опыт, рекомендации / Зайцев В. П., Манучарян С. В., Прусик К. Я., Прусик Е. К. [и др.] // Педагогіка, психологія і медико-біологічні проблеми фізичного виховання і спорту. – 2013. – № 4. – С. 13–20.

290. Мироненко Н. С. Рекреационная география / Н. С. Мироненко, И. Т. Твердохлебов. – Москва : Изд-во Моск. ун-та, 1981. – 208 с.

291. Митякина О. В. Формирование готовности выпускника вуза к конкуренции на рынке труда на этапе трудоустройства /

О. В. Митякіна, Е. Н. Борисенко // Вестник КемГУ. – 2015. – № 2/3 (62). – С. 83–88.

292. Мозолюк Т. М. Готовність ІТ-фахівців до використання інформаційно-комунікаційних технологій у професійній діяльності як складова професійної готовності / Т. М. Мозолюк // Педагогічний дискурс. – 2010. – Вип. 8. – С. 133–138.

293. Мойсеюк Н. Є. Готовність до професійної діяльності: суть і шляхи формування / Н. Є. Мойсеюк // Сучасні інформаційні технології та інноваційні методики навчання у підготовці фахівців: методологія, теорія, досвід, проблеми : зб. наук. пр. / І. А. Зязюн [та ін.]. – Київ ; Вінниця : Вінниця, 2006. – Вип. 12 – С. 364–368.

294. Молодиченко В. В. Освіта, як цінність: зміна пріоритетів в епоху глобалізації / В. В. Молодиченко // Гілея : зб. наук. пр. – Київ, 2009. – № 25. – С. 189–193.

295. Моляко В. О. Психологічна готовність до творчої праці / В. О. Моляко. – Київ : Знання, 1989. – 48 с.

296. Мороз Ю. М. Сутність рекреації як самостійної галузі наукових досліджень / Ю. М. Мороз // Вісник Чернігів. нац. пед. ун-ту. Серія: Педагогічні науки. – Чернігів, 2017. – Вип. 143. – С. 60–63.

297. Морозова Т. Ю. Аналіз дефініцій компетентнісного підходу щодо освіти / Т. Ю. Морозова // Освіта Донбасу. – 2005. – № 3. – С. 5–11.

298. Москаленко Н. Тенденції та закономірності становлення фізичної рекреації на різних історичних етапах / Н. Москаленко // Молодіжний науковий вісник. Серія: Фізичне виховання і спорт. – Луцьк, 2013. – Вип. 11. – С. 7–11.

299. Мосьпан Н. В. Вища освіта України в умовах розвитку ринкової економіки / Н. В. Мосьпан // Педагогічний процес: теорія і практика. – 2013. – Вип. 4. – С. 145–153.

300. Мышкина В. Г. Психологическая готовность к художественно-творческой деятельности / В. Г. Мышкина. – Москва : Панорама, 1991. – 160 с.

301. Мясичев В. Н. Психология отношений / В. Н. Мясичев / [под ред. А. А. Бодалева]. – Москва : МПСИ, 2004 – 400 с.

302. Нагач М. В. Використання методу проектів на семінарських заняттях з країнознавства [Електронний ресурс] / М. В. Нагач // Наукові записки Ніжинськ. держ. ун-ту ім. Миколи Гоголя. Серія: Психолого-педагогічні науки. – Ніжин, 2012. – № 6. – Ре-

жим доступу : http://nbuv.gov.ua/UJRN/Nzsp_2012_6_21 (дата звернення: 18.04.2015).

303. Нагірний Ю. П. Фахова підготовка інженерів: діяльнісний підхід / Ю. П. Нагірний. – Львів : Електрон, 1999. – 310 с.

304. Надирашвили Ш. А. Понятие установки в общей и социальной психологии / Ш. А. Надирашвили. – Тбилиси, 1974. – 131 с.

305. Національна доктрина розвитку освіти [Електронний ресурс]. – Режим доступу URL: <http://zakon2.rada.gov.ua> (дата звернення: 16.10.2016).

306. Національна стратегія розвитку освіти в Україні на 2012–2021 роки [Електронний ресурс]. – Режим доступу URL: <http://guonkh.gov.ua/content/documents/16/1517> (дата звернення : 16.10.2016).

307. Національна стратегія з оздоровчої рухової активності в Україні на період до 2025 року «Рухова активність - здоровий спосіб життя - здорова нація» [Електронний ресурс]. – Режим доступу: zakon.rada.gov.ua/laws/show/42/2016. (дата звернення : 10.05.2017).

308. Нечипоренко В. В. Використання методу проектів для навчання та виховання сучасної компетентної особистості / В. В. Нечипоренко // Педагогіка формування творчої особистості у вищій і загальноосвітній школах. – Київ, 2013. – Вип. 28. – С. 256–260.

309. Никитина А. А. О сущности дефиниции «физическая культура личности» в физическом воспитании студентов / А. А. Никитина // Вестник Балтийского федерального университета им. И. Канта. Серия: Филология, педагогика, психология. – 2006. – № 5. – С. 30–37.

310. Николаев Ю. М. Теоретико-методологические основы физической культуры в преддверии XXI века : монография / Ю. М. Николаев. – Санкт-Петербург : СПбГАФК им. П. Ф. Лесгафта, 1998. – 217 с.

311. Николаенко Д. В. Рекреационная география : учеб. пособие / Д. В. Николаенко, Т. В. Николаенко. – Москва : ВЛАДОС, 2001. – 288 с.

312. Новикова Г. В. Профессиональное здоровье и мотивация труда педагогов // Вестник Московского университета. Серия 20, Педагогическое образование. – 2014. – № 4. – С. 82–88.

313. Оборин М. С. Теоретические основы изучения рекреации и туризма на различных иерархических уровнях / М. С. Оборин // Вестник НВГУ. – 2012. – № 4. – С. 89–94.

314. Общая и профессиональная педагогика : [учеб. пособие для студ., обучающихся по специальности «Профессиональное обучение»] : в 2-х кн. / под ред. В. Д. Симоненко, М. В. Ретивых. – Брянск : Изд-во Брянского гос. ун-та, 2003. – Кн. 1. – 174 с.

315. Овчаренко Н. А. Особистісно орієнтований підхід у професійній підготовці майбутніх учителів музичного мистецтва до вокально-педагогічної діяльності / Н. А. Овчаренко // Наукові записки Ніжинськ. держ. ун-ту ім. Миколи Гоголя. Серія: Психолого-педагогічні науки. – Ніжин, 2013. – № 2. – С. 148–153.

316. Ожегов С. И. Словарь русского языка / С. И. Ожегов. – Москва : Рус. яз., 1986. – 311 с.

317. Ожегов С. И. Словарь русского языка: 80 000 слов и фразеологических выражений / С. И. Ожегов, Н. Ю. Шведова // Российская академия наук ; Институт русского языка им. В. В. Виноградова. – Москва : ЭЛПИС, 2003. – 944 с.

318. Оптимізація діяльності фахівців щодо залучення населення до систематичних фізкультурно-оздоровчих занять / Ольга Жданова, Мирослава Данилевич, Ірина Грибовська, Любов Чеховська // Молода спортивна наука України : зб. наук. пр. з галузі фіз. виховання, спорту і здоров'я людини. – Львів, 2012. – Вип. 16, т. 2. – С. 81–87.

319. Орлов А. С. Социология рекреации. / А. С. Орлов. – Москва : Наука, 1995. – 247 с.

320. Орлов В. Ф. Професійне становлення вчителів мистецьких дисциплін : [монографія] / [за заг. ред. І. А. Зязюна] / Валерій Федорович Орлов. – Київ : Наукова думка, 2003. – 262 с.

321. Орлов С. В. Человек и его потребности / С. В. Орлов. – Санкт-Петербург : Питер, 2006. – 160 с.

322. Ортинський В. Л. Педагогіка вищої школи : [навч. посіб. для студ. вищ. навч. закл.] / В. Л. Ортинський. – Київ : Центр учбової літератури, 2009. – 472 с.

323. Осадча Т. Ю. Професійна підготовка викладачів фізичного виховання в університетах США : автореф. дис. ... канд. пед. наук : [спец.] 13.00.04 «Теорія і методика професійної освіти» /

Т. Ю. Осадча ; Луганський нац. пед. ун-т ім. Т. Шевченка. – Луганськ, 2005. – 20 с.

324. Осадченко І. І. Дефініція та дидактична сутність поняття «кейс-метод» / І. І. Осадченко // Гуманітарний вісник. – 2011. – № 19. – С. 169–173.

325. Освітньо-кваліфікаційний рівень «бакалавр» з напрямку підготовки 6.010203 «Здоров'я людини» : галузевий стандарт вищої освіти України із галузі знань 0102 «Фізичне виховання, спорт і здоров'я людини» / розроб. : Дутчак М. В., Благій О. Л., Василенко М. М., Вовканич А. С., Данилевич М. В., Жданова О. М. [та ін.]. – Офіц. вид. – [Введ. вперше ; чинний від 28.05.2013 № 618]. – Київ : М-во освіти і науки України, 2013. – 60 с.

326. Особливості діяльності центрів «Спорт для всіх» різних адміністративних територій / Ольга Жданова, Ірина Грибовська, Мирослава Данилевич, Любов Чеховська // Молода спортивна наука України : зб. наук. пр. з галузі фіз. виховання, спорту і здоров'я людини. – Львів, 2011. – Вип. 15, т. 4. – С. 170–175.

327. Павлюк Р. Навчання на дослідницькій основі: європейські підходи до його характеристики / Р. Павлюк // Освітологічний дискурс. – 2017. – № 1/2 (16–17). – С. 155–164.

328. Пангелов С. Б. Організаційно-методичні передумови виникнення і розвитку фізичної рекреації як форми активного дозвілля людини : автореф. дис. ... канд. наук з фіз. виховання і спорту : 24.00.02 / С. Б. Пангелов. – Дніпропетровськ, 2012. – 22 с.

329. Пангелов С. Б. Формування передумов виникнення фізичної рекреації як форми дозвілля людини у первинному суспільстві / С. Б. Пангелов // Молода спортивна наука України : зб. наук пр. з галузі фіз. культури та спорту. – Львів, 2009. – Вип. 13, т. 4. – С. 138–142.

330. Панченко Л. Ф. Електронне портфоліо студента / Л. Ф. Панченко // Вісник Львів. держ. ун-ту безпеки життєдіяльності. – Львів, 2013. – № 7. – С. 281–284.

331. Паперная Н. В. Формирование готовности будущего учителя к межкультурной коммуникации : дис. ... канд. пед. наук : 13.00.01 / Нина Васильевна Паперная – Армавир, 2002. – 197 с.

332. Парыгин Б. Д. Практикум по социально-психологическому тренингу / Б. Д. Парыгин ; под ред. Б. Д. Парыгина. – Санкт-Петербург, 2000. – 200 с.

333. Пацалюк К. Г. Соціально-педагогічні умови рекреаційної діяльності фізкультурно-оздоровчих боулінг-клубів : дис. ... канд. наук з фіз. виховання і спорту : 24.00.02. / К. Г. Пацалюк. – Київ, 2012. – 215 с.

334. Пашукова Т. И. Механизмы и функции эмпатии [Электронный ресурс] / Т. И. Пашукова, Е. А. Троицкая // Вестник МГЛУ. – 2010. – № 586. – Режим доступа : <http://cyberleninka.ru/article/n/mehanizmy-i-funktsii-empatii> (дата обращения: 25.02.2018).

335. Педагогіка вищої школи : навч. посіб. / З. Н. Курлянд, Р. І. Хмелюк, А. В. Семенова [та ін.] ; ред. З. Н. Курлянд. – 2-е вид., допов. та переробл. – Київ : Знання, 2005. – 399 с.

336. Перехейда О. Управління якістю освіти / О. Перехейда // Директор. – 2009. – № 1. – С. 78–79.

337. Петров И. Ф. О категории «потребность» и ее значении / И. Ф. Петров // Символ науки. – 2016. – № 3. – С. 106–107.

338. Петрова В. Н. Формирование креативной личности в процессе обучения в вузе [Электронный ресурс] / В. Н. Петрова // Знание. Понимание. Умение: информационный гуманитарный портал. – 2009. – № 7. – Биоэтика и комплексные исследования человека – Режим доступа : <http://www.zpu-journal.ru/ez/2009/7/Ptv/> (дата обращения: 19.08.2013).

339. Письменна Н. Особистісно-орієнтований підхід у контексті гуманізації навчально-виховного процесу / Н. Письменна // Проблеми підготовки сучасного вчителя. – 2013. – № 8(1). – С. 250–254.

340. Підготовка магістра за напрямом «Фізичне виховання і спорт» (0112) / за заг. ред. Б. А. Виноградського ; уклад. Ф. В. Музика, О. М. Вацеба, Ю. В. Петришин, В. М. Трач, О. Ю. Рибак, О. Ю. Сидорко, М. В. Данилевич, В. І. Ковцун, М. М. Линець, А. С. Вовканич, В. М. Стефанишин, І. Р. Свістельник. – Львів, 2003. – 49 с.

341. Платов В. Я. Деловые игры: разработка, организация и проведение : учебник. – Москва : Профиздат, 1991. – 156 с.

342. Платонов В. М. Фізична підготовка спортсмена : [навч. посіб.] / В. М. Платонов, М. М. Булатова. – Київ : Олімпійська література, 1995. – 320 с.

343. Платонов В. Н. Общая теория подготовки спортсменов в олимпийском спорте : [учеб. для студ. вузов физ. воспитания и спорта]. / В. Н. Платонов. – Киев : Олимпийская литература, 1997. – 583 с.

344. Платонов К. К. Структура и развитие личности / К. К. Платонов. – Москва : Наука, 1986. – С. 42.

345. Плачинда Т. С. Формування позитивного ставлення студентської молоді до занять фізичною культурою / Т. С. Плачинда // Педагогіка, психологія та медико-біологічні проблеми фізичного виховання і спорту : зб. наук. пр / за ред С. С. Єрмакова. – Харків, 2005. – № 10. – С. 47–50.

346. Погрібна В. Л. Професійна мотивація юриста: теоретичні та емпіричні виміри [Електронний ресурс] / В. Л. Погрібна // Вісник Національної юридичної академії України імені Ярослава Мудрого. Серія: Філософія, філософія права, політологія, соціологія. – 2013. – № 2. – С. 314–321. – Режим доступу: http://nbuv.gov.ua/UJRN/Vnyua_2013_2_37. (дата звернення: 13.10.2016).

347. Подмазин С. И. Личностно–ориентированное образование: социально–философское исследование / С. И. Подмазин. – Запорожье : Просвіта, 2000. – 250 с.

348. Полат Е. С. Дистанционное обучение каким ему быть? [Электронный ресурс] / Е. С. Полат, А. Е. Петров. – Режим доступа : <http://distant.ioso.ru/library/publication/artped.htm> (дата обращения: 16.05.2015).

349. Полат Е.С. Современные педагогические и информационные технологии в системе образования : учеб. пособие для студ. высш. учеб. завед. / Е. С. Полат, М. Ю. Бухаркина. – Москва : Академия, 2007. – 368 с.

350. Пометун О. Компетентнісний підхід – найважливіший орієнтир сучасної освіти / О. Пометун // Рідна школа. – 2005. – № 1. – С. 65–69.

351. Пометун О. Сучасний урок. Інтерактивні технології навчання : наук.-метод. посіб. / О. Пометун, Л. Пироженко. – Київ : А.С.К., 2004. – 56 с.

352. Пономарева М. А. Эмпатия: теория, диагностика, развитие: монография / М.А. Пономарева. – Минск : Бестпринт, 2006. – 76 с.

353. Пономарьов О. Філософські аспекти якості освіти / О. Пономарьов, О. Квасник // Філософські та антропологічні парадиг-

ми сучасної освіти: теорія і практика управління соціальними системами. – 2017. – № 2. – С. 49–58.

354. Портянская Л. Л. Принцип вариативности в образовании / Л. Л. Портянская, В. К. Рябцев, В. И. Слободчиков // Проблемы проектирования профессиональной педагогической позиции. – Москва : ИПИ РАО, 1997. – С. 56–71.

355. Прийма С. Компетентнісний підхід як імператив реформування вищої освіти / С. Прийма // Наукові записки КДПУ імені Володимира Винниченка. Серія: Педагогічні науки. – Кіровоград, 2007. – Вип. 72. – Ч. 1. – С. 95–100.

356. Приступа Є. Глобалізаційні тенденції в системі підготовки фахівців в галузі фізичного виховання і спорту в Європі / Є. Приступа // Наукові записки Тернопільського нац. пед. ун-ту ім. В. Гнатюка. Серія: Педагогіка. – Тернопіль, 2004. – Вип. 4. – С. 125–129.

357. Приступа Є. Н. Особливості професійної підготовки фітнес-тренерів в умовах сучасної парадигми вищої школи / Є. Н. Приступа, М. В. Данилевич, І. Б. Грибовська // Науковий часопис НПУ імені М. П. Драгоманова. Серія 15, Науково-педагогічні проблеми фізичної культури (фізична культура і спорт) : [зб. наук. пр.]. – Київ, 2017. – Вип. 9(91)17. – С. 96–99.

358. Приступа Є. Структурні компоненти готовності майбутніх фахівців з фізичного виховання та спорту до роботи у сфері фізичної рекреації / Євгеній Приступа, Мирослава Данилевич // Науковий вісник Ужгородського університету. Серія: Педагогіка. Соціальна робота: [зб. наук. пр.]. – Ужгород : Вид-во УжНУ «Говерла», 2018. – Вип. 1 (42), Ч. II. – С. 359–363.

359. Приступа Є. Тенденції підготовки фахівців фізичного виховання і спорту в Європі / Є. Приступа, А. Рокіта // Педагогіка, психологія та медико-біологічні засади фізичного виховання і спорту : зб. наук. пр. за ред. С. С. Єрмакова. – Харків, 2003. – № 15. – С. 124–130.

360. Професійна освіта: словник : навч. посіб. / за ред. Н. Г. Ничкало. – Київ : Вища школа, 2000. – 380 с.

361. Проценко У. М. Удосконалення сучасної української системи фізкультурної освіти: прогнози і перспективи / У. М. Проценко // Молода спортивна наука України : зб. наук. пр. з галузі

фіз. виховання, спорту і здоров'я людини / за заг. ред. Євгена Приступи. – Львів, 2013. – Вип. 17, т. 4. – С. 134–138.

362. Психологические основы профессиональной деятельности : хрестоматия / сост. В. А. Бодров. – Москва : ПЕР СЭ; Логос, 2007. – 855 с.

363. Психология : словарь / под общ. ред. А. В. Петровского, М. Г. Ярошевского. – Москва : Политиздат, 1990. – 494 с.

364. Пурин В. Д. Педагогика среднего профессионального образования / В. Д. Пурин. – Ростов-на-Дону : Феникс, 2006. – 256 с.

365. Пустовіт Н. А. Освіта для сталого розвитку – важливий напрям підвищення екологічної компетентності вчителя / Н. А. Пустовіт // Вісник Житомирського державного університету ім. І. Франка. – 2006. – № 28. – С. 19–22.

366. Пшенична Л. В. Вища освіта в Україні: стан, причини стагнації, перспективи розвитку / Л. В. Пшенична // Вісник Глухівського нац. пед. ун-ту імені Олександра Довженка. Серія: Педагогічні науки. – Глухів, 2013. – Вип. 22. – С. 10–18.

367. Пшенична Л. В. Вища освіта – дієвий механізм соціалізації молоді / Л. В. Пшенична // Педагогічні науки: теорія, історія, інноваційні технології. – 2015. – № 3. – С. 480–489.

368. Равен Д. Компетентность в современном обществе: проблемы, заблуждения, перспективы / Д. Равен. – Москва : Когито-Центр, 2001. – 142 с.

369. Райгородский Д. Я. Практическая психодиагностика. Методики и тесты : учеб. пособие / Д. Я. Райгородский. – Самара : Бахрах_М, 2002. – С. 92–109.

370. Райзберг Б. А. Современный экономический словарь / Б. А. Райзберг, Л. Ш. Лозовский, Е. Б. Стародубцева. – 5-е изд. – Москва : ИНФРА-М, 2007. – 495 с.

371. Реховская С. Н. Физическая рекреация как фактор самореализации личности взрослого человека : автореф. дис. ... канд. психол. наук / С. Н. Реховская. – Санкт-Петербург, 2007. – 21 с.

372. Рибалка В. В. Аксиологічні основи психологічної культури особистості : [навч.-метод. посіб.] / В. В. Рибалка. – Чернівці : Технодрук, 2009. – 228 с.

373. Різник В. В. Формування готовності майбутніх фахівців економічних спеціальностей до професійної діяльності у процесі

вивчення спеціальних дисциплін : автореф. дис. ... канд. пед. наук / В. В. Різник. – Київ, 2010. – 20 с.

374. Рогальська І. П. Підготовка педагогічних кадрів у вищих навчальних закладах у контексті компетентнісного підходу / І. П. Рогальська // Освіта Донбасу. – 2009. – № 6(137). – С. 72–75.

375. Розов Н. С. Культура, ценности и развитие образования / Н. С. Розов. – Новосибирск : Новосибирский гос. ун-т, 1993. – 162 с.

376. Роль освіти в цивілізаційному вихованні молоді. Вища освіта України як фактор цивілізаційного визначення молоді : монографія / М. Михальченко, Т. Андрущенко, О. Бульвінська, М. Лукашевич. – Київ : Педагогічна думка, 2010. – С. 252–277.

377. Роль Центрів «Спорт для всіх» у залученні населення до систематичних фізкультурно-оздоровчих занять / Жданова Ольга, Тхір Наталя, Данилевич Мирослава, Любов Чеховська // Проблеми активізації рекреаційно-оздоровчої діяльності населення : матеріали VIII Всеукр. наук.-практ. конф. з міжнар. участю. – Львів, 2012. – С. 233–238.

378. Романов Е. В. Теория и практика профессиональной подготовки учителя технологии и предпринимательства : [монография]. – Магнитогорск : МАГУ, 2001. – 245 с.

379. Рубинштейн С. Л. Основы общей психологии / С. Л. Рубинштейн. – Москва : Питер, 2009. – 705 с.

380. Рыбин В. А. Университет XXI века: антропологические перспективы образования и культуры / В. А. Рыбин – Москва : ЛИБРОКОМ, 2012. – 176 с.

381. Рыжкин Ю. Е. Социально-психологические основы физической рекреации // Известия РГПУ им. А.И. Герцена. – 2007. – № 30. – С. 17–31.

382. Савченко Л. О. Системний підхід до педагогічного діагностування якості освіти студентів / Л. О. Савченко // Зб. наук. пр. Військ. ін-ту Київ. нац. ун-ту імені Тараса Шевченка. – Київ, 2013. – Вип. 41. – С. 197–201.

383. Сагеева Е. Р. Мотивационная готовность студентов к будущей профессиональной деятельности и проблемы ее изучения / Е. Р. Сагеева, О. А. Аникеенок // Казанский педагогический журнал. – 2011. – № 3. – С. 78–83.

384. Садрицкая С. В. Мотивация вступления в ВУЗ украинских студентов: тенденции последних лет / С. В. Садрицкая // Socio-простір. – 2010. – № 1. – С. 56–60.

385. Самоукина Н. В. Эффективная мотивация персонала при минимальных финансовых затратах / Н. В. Самоукина. – Москва : Вершина, 2008. – 120 с.

386. Санникова С. В. Компетентностная модель специалиста в системе профессиональной подготовки / С. В. Санникова // Вестник ЮУрГУ. Серия: Образование. Педагогические науки. – Челябинск, 2012. – № 4(263). – С. 65–69.

387. Саух П. Ю. Сучасна освіта: портрет без прикрас : [монографія] / П. Ю. Саух. – Житомир : Вид-во ЖДУ ім. І. Франка, 2012. – 382 с.

388. Сафина М. С. Формирование готовности к межкультурной коммуникации у студентов гуманитарных вузов (на материале изучения иностранного языка) : дис. ... канд. пед. наук : 13.00.01 / М. С. Сафина. – Казань, 2005. – 181 с.

389. Свасьев А. В. Теоретичні аспекти підготовки майбутніх фахівців фізичного виховання та спорту до професійної діяльності у вищих навчальних закладах / А. В. Свасьев, Л. В. Безкоровайна // Вісник Запорізького національного університету. – 2009. – № 1. – С. 107–113.

390. Свасьев А. В. Теоретичні і методичні засади підготовки майбутнього тренера-викладача до професійної діяльності : дис. ... д-ра пед. наук : 13.00.04 / А. В. Свасьев. – Запоріжжя, 2013. – 571 с.

391. Свірщук Н. Спеціальна підготовка майбутніх учителів фізичної культури до фізкультурно- рекреаційної діяльності як пріоритетний напрям сучасної вищої освіти / Н. Свірщук, Т. Вознюк, А. Драчук // Фізичне виховання, спорт і культура здоров'я у сучасному суспільстві : зб. наук. пр. Волин. нац. ун-ту ім. Лесі Українки. – Луцьк, 2012. – Т. 2(18). – С. 80–85.

392. Свістельник І. Р. Вища фізкультурна освіта: тенденції інформаційного розвитку / І. Р. Свістельник // Теорія та методика фізичного виховання. – 2007. – № 4. – С. 8–10.

393. Севрюков И. Ю. Туристско-рекреационная деятельность: терминологический аспект / И. Ю. Севрюков, Е. Н. Таскаев // Символ науки. – 2015. – № 10/11 – С. 76–80.

394. Семиченко В. А. Проблеми і пріоритети професійної підготовки [Електронний ресурс] / В. А. Семиченко // Педагогічний дискурс : зб. наук. пр. – 2007. – Вип. 1. – Режим доступу : http://www.nbu.gov.ua/portal/soc_gum/peddysk/2007_01 (дата звернення: 16.10.2016).

395. Сергійчук О. М. Вища педагогічна освіта: особистісно орієнтований підхід у навчальному процесі ВНЗ / О. М. Сергійчук // Вісник Луганського нац. ун-ту імені Тараса Шевченка. Серія: Педагогічні науки. – Луганськ, 2012. – № 22(7). – С. 111–118.

396. Сериков В. В. Общая педагогика : избр. лекции / В. В. Сериков. – Волгоград : Перемена, 2004. – 114 с.

397. Сидоренко Е. В. Мотивационный тренинг / Е. В. Сидоренко. – Санкт-Петербург : Речь, 2000. – 190 с.

398. Симоненко Н. Н. Управление образовательными услугами с применением инновационных методов обучения / Н. Н. Симоненко // Вестник Тихоокеанского государственного университета. – 2012. – № 2. – С. 201–206.

399. Сисоєва С. О. Освітні системи країн Європейського Союзу: загальна характеристика : [навч. посіб.] / С. О. Сисоєва, Т. Є. Кристопчук ; Київський університет імені Бориса Грінченка. – Рівне : Овід, 2012. – 352 с.

400. Системи освіти Європи [Електронний ресурс]. – Режим доступу: <http://translate.google.com/translate?hl=ru&sl=pl&tl=uk&prev=hp&u=http://www.euodyce.org.pl/> (дата звернення: 12.06.2017).

401. Ситуационный анализ, или анатомия кейс-метода / под ред. Ю. П. Сурмина. – Киев : Центр инноваций и развития, 2002. – 59 с.

402. Скок Н. С. Професійне самовизначення українських студентів: соціологічний аспект / Н. С. Скок // Сучасні суспільні проблеми у вимірі соціології управління. Серія: Соціологія : зб. наук. пр. – Донецьк : ДонДУУ, 2012. – Вип. 217, т. 13. – С. 423–431.

403. Слостенін В. А. Педагогика профессионального образования : учеб. пособие для студ. высш. учеб. завед. – Москва : Академия, 2004. – 368 с.

404. Слостенин В. А. Педагогика. / В. А. Слостенин, И. Ф. Исаев, А. И. Мищенко. – Москва : Школа- Пресс, 2000. – 512 с.

405. Слостенин В. А. Психология и педагогика : учеб. пособие для студ. высш. учеб. завед. / В. А. Слостенин, В. П. Каширин. – 8-е изд., стереот. – Москва : Академия, 2010. – 480 с.

406. Слободян А. П. Содержание непрерывного физкультурно-образовательного образования : учеб. пособие / А. П. Слободян, Е. П. Каргаполова. – Хабаровск : ХГИФК, 1991. – 77 с.

407. Словарь практического психолога / сост. С. Ю. Головин. – Минск, 1997. – 320 с.

408. Словарь социально-психологических понятий / под ред. Е. С. Кузьмина и В. С. Семенова. – Ленинград : Лениздат, 1987. – С. 47.

409. Словник психолого-педагогічних понять і термінів [Електронний ресурс]. – Режим доступу: <http://osvita.ua/school/method/psychology/1270/list/1> (дата звернення: 16.10.2016).

410. Словник української мови : в 11 т. – Київ : [б. в.], 1971. – Т. 2. – 612 с.

411. Современный словарь иностранных слов / под ред. И. В. Нечаевой. – Москва : АСТ, 2002. – 538 с.

412. Соколова І. В. Аксиологічні доміанти професійної підготовки майбутнього вчителя / І. В. Соколова // Педагогічні науки : [зб. наук. пр. Бердянського держ. пед. ун-ту]. – Бердянськ, 2012. – № 4. – С. 251–259.

413. Соловьев Г. М. Генезис становления современного целеполагания по физической культуре в системе образования / Г. М. Соловьев // Теория и практика физической культуры. – 2003. – № 8. – С. 10–14.

414. Сотникова А. В. Профессиональная мотивация как предмет социологического анализа / А. В. Сотникова // Историческая и социально-образовательная мысль. – 2010. – № 3(5). – С. 118–122.

415. Социологический словарь / под ред. Г. В. Осипова, Л. Москвичева. – Москва : Инфра-М, Норма, 2010. – 608 с.

416. Социология : словарь-справочник // Междисциплинарные исследования. – Москва : Наука, 1991. – Т. 3. – С. 112.

417. Сподін Л. А. Педагогічні умови формування професійної спрямованості особистості студентів вищих аграрних закладів освіти : автореф. дис. ... канд. пед. наук : [спец.] 13.00.04 «Теорія

та методика професійної освіти» / Л. А. Сподін ; Центр. ін-т післядиплом. пед. освіти АПН України. – Київ, 2001. – 20 с.

418. Створення дидактичних матеріалів з дистанційної форми навчання : інформ.-метод. зб. / П. М. Таланчук, А. Г. Шевцов, В. Т. Бажан, В. М. Генба. – Київ : Ун-т „Україна”, 2001. – 320 с.

419. Степанченко Н. І. Основні напрями вищої освіти з фізичного виховання в контексті ідей нової освітньої парадигми / Н. І. Степанченко // Сучасні інформаційні технології та інноваційні методики навчання у підготовці фахівців: методологія, теорія, досвід, проблеми. – Київ, 2014. – Вип. 38. – С. 439–446.

420. Степанченко Н. І. Система професійної підготовки майбутніх учителів фізичного виховання у вищих навчальних закладах : дис. ... д-ра пед. наук : 13.00.04 / Наталія Іванівна Степанченко. – Вінниця, 2017. – 572 с.

421. Степанченко Н. І. Структурні аспекти проблеми професійної компетентності особистості вчителя фізичного виховання / Н. І. Степанченко // Вісник Чернігів. нац. пед. ун-ту. Серія: Педагогічні науки. Фізичне виховання та спорт. – Чернігів, 2015. – Вип. 129(2). – С. 255–259.

422. Столяров В. И. Концепция физической культуры и физического воспитания (инновационный подход) / Столяров В. И., Быховская И. М., Лубышева Л. И. // Теория и практика физической культуры. – 1998. – № 5. – С. 11–15.

423. Столяров В. И. Место физической культуры и спорта в системе явлений культуры / В. И. Столяров. – Москва : ГЦОЛИФК, 1988. – 27 с.

424. Стражникова Т. И. Моделирование процесса формирования готовности будущего эстрадного вокалиста к концертной деятельности в вузе / Т. И. Стражникова, С. С. Широкова // Научный журнал КубГАУ = Scientific Journal of KubSAU. – 2013. – № 85. – С. 604–613.

425. Стратегія інноваційного розвитку України на 2010–2020 роки в умовах глобалізаційних викликів / авт.-упоряд.: Г. О. Андрощук, І. Б. Жилияєв, Б. Г. Чижевський, М. М. Шевченко. – Київ : Парламентське вид-во, 2009. – 632 с.

426. Стрельнікова Н. М. Професійна готовність майбутніх учителів до співпраці з батьками школярів / Н. М. Стрельнікова //

Наукові записки НДУ ім. Гоголя. Серія: Психолого-педагогічні науки. – Ніжин, 2004. – № 4. – С. 83–85.

427. Сундетова У. Ш. Вища освіта і перспективи розвитку сфери фізичної культури, спорту і туризму / У. Ш. Сундетова, А. Р. Баймурзін // Теорія і практика фізичної культури. – 2004. – № 9. – С. 47–49.

428. Сучасний тлумачний словник української мови: 65000 слів / за заг. ред. В. В. Дубічинського]. – Харків : Школа, 2006. – 1008 с.

429. Сущенко Л. П. Професійна підготовка майбутніх фахівців фізичного виховання та спорту: інформаційний аспект / Л. П. Сущенко // Наукові праці. Серія: Педагогіка : зб. наук. пр. – Київ, 2000. – Т. 7. – С. 100–103.

430. Сущенко Л. П. Професійна підготовка майбутніх фахівців фізичного виховання та спорту (теоретико-методологічний аспект) : [монографія] / Л. П. Сущенко. – Запоріжжя : Запорізький державний університет, 2003. – 442 с.

431. Сущенко Л. П. Теоретико-методологічні засади професійної підготовки майбутніх фахівців фізичного виховання та спорту у вищих навчальних закладах : автореф. дис. ... д-ра пед. наук : [спец.] 13.00.04 «Теорія та методика професійної освіти» / Л. П. Сущенко. – Київ, 2003. – 45 с.

432. Сыроежин И. М. Методика разработки и использования деловых игр как формы активного обучения студентов / И. М. Сыроежин, А. А. Вербицкий. – Москва : НИИ ВШ, 1981. – 36 с.

433. Тарасенко О. С. Чинники економічної безпеки системи вищої освіти України [Електронний ресурс]. – Режим доступу URL: <https://er.knutd.edu.ua/bitstream/.../1> (дата звернення: 03.11.2017).

434. Татур Ю. Г. Компетентность в структуре модели качества подготовки специалиста / Ю. Г. Татур // Высшее образование сегодня. – 2004. – № 3. – С. 21–26.

435. Тациян И. Н. Использование кейс-метода в практике профессионального обучения [Электронный ресурс] / И. Н. Тациян // Образование. Карьера. Общество. – 2014. – № 2(41). – Режим доступа: <https://cyberleninka.ru/article/n/ispolzovanie-keys-metoda-v-praktike-professionalnogo-obucheniya> (дата обращения: 31.01.2018).

436. Теоретические основы рекреационной географии / отв. ред. В. С. Преображенский. – Москва : Наука, 1975. – 222 с.
437. Теория и методика физической культуры (курс лекций) : [учеб. пособие] / под ред. Ю. Ф. Курамшина, В. И. Попова. – Санкт-Петербург : СПбГАФК им. П. Ф. Лесгафта, 1999. – 324 с.
438. Теорія і методика фізичного виховання : підручник / за ред. Т. Ю. Круцевич. – Київ : Олімпійська література, 2008. – Ч. 2. – 368 с.
439. Технологія розробки дистанційного курсу : навч. посіб. / авт. кол. : Биков В. Ю., Кухаренко В. М., Сиротенко Н. Г. [та ін.] ; за ред. В. Ю. Бикова та В. М. Кухаренка. – Київ : Міленіум, 2008. – 420 с.
440. Тимошенко О. В. Теоретико-методичні засади оптимізації професійної підготовки вчителів фізичної культури у вищих навчальних закладах : автореф. дис. ... д-ра пед. наук : [спец.] 13.00.04 «Теорія та методика професійної освіти» / О. В. Тимошенко. – Київ, 2009. – 38 с.
441. Топчий В. В. Управление знаниями – одна из основных концепций управления в сфере высшего образования / В. В. Топчий // Царскосельские чтения. – 2016. – № 20, т. 2. – С. 180–184.
442. Торба Ю. І. Дистанційне навчання як один з пріоритетних напрямів модернізації професійної освіти / Ю. І. Торба // Наукова скарбниця освіти Донеччини. – 2013. – № 3. – С. 77–81.
443. Трофименко А. С. Инновационные методы обучения в высшем образовании [Электронный ресурс] / А. С. Трофименко // SCI-ARTICLE.RU. – 2014. – № 13. – Режим доступа : <https://sci-article.ru/stat.php?i=1408380616> (дата обращения: 03.10.2016).
444. Трущенко Е. Н. Организация самостоятельной работы студентов вуза на основе компетентностного подхода к профессиональной подготовке специалистов : автореф. дис. ... канд. пед. наук : [спец.] 13.00.08 «Теория и методика профессионального образования» / Е. Н. Трущенко. – Москва, 2009. – 26 с.
445. Тукач І. І. Професійна підготовка майбутніх фахівців дошкільної освіти до ознайомлення дошкільників з їх правами та обов'язками [Електронний ресурс] / І. І. Тукач. // Наукові записки Ніжинського держ. ун-ту ім. Миколи Гоголя. Серія: Психолого-педагогічні науки. – Ніжин, 2012. – № 6. – Режим доступу : http://nbuv.gov.ua/UJRN/Nzsp_2012_6_40 (дата звернення: 16.10.2016).

446. Туризм як напрям спеціалізованої підготовки кадрів у вищих фізкультурних закладах освіти / О. М. Жданова, М. В. Данилевич, Л. Я. Чеховська, І. Б. Грибовська, А. О. Кухтій // Інформатизація рекреаційної та туристичної діяльності: перспективи культурного та економічного розвитку : праці II Міжнар. конгр. – Трускавець, 2003. – С. 162–165.

447. Туриця О. Професійна спрямованість навчання як педагогічна умова формування професійної компетентності майбутніх фахівців харчового профілю [Електронний ресурс] / О. Туриця // Вісник Львівського університету. Серія педагогічна. – Львів, 2013. – Вип. 29. – С. 48–60. – Режим доступу: http://nbuv.gov.ua/UJRN/VLNU_Ped_2013_29_7. (дата звернення: 17.10.2016).

448. Туркот Т. І. Педагогіка вищої школи : навч. посіб. / Тетяна Іванівна Туркот. – Київ : Кондор, 2011. – 628 с.

449. Ускова А. Л. Аксиологічний підхід до проблеми формування в учнів основних засад піклування про іншу людину в системі наукового соціогуманітарного знання / А. Л. Ускова // Науковий вісник Мелітопольського держ. пед. ун-ту. Серія: Педагогіка. – Мелітополь, 2013. – №. 2. – С. 253–256.

450. Фазлеев Н. Ш. Интегральный подход к подготовке педагога физической культуры / Н. Ш. Фазлеев // Педагогика. – 2006. – № 6. – С. 121–123.

451. Фазлеев Н. Ш. Компетентно ориентированный подход к профессиональной подготовке педагога по физической культуре и спорту / Н. Ш. Фазлеев // Теория и практика физической культуры. – 2005. – № 12. – С. 9–12.

452. Фетискин Н. П. Социально-психологическая диагностика развития личности и малых групп / Н. П. Фетискин, В. В. Козлов, Г. М. Мануйлов. – Москва : Изд-во Института психотерапии, 2005. – 490 с.

453. Фитнес и рекреация: опыт и перспективы подготовки специалистов [Электронный ресурс]. – Режим доступа : <http://chromosome2009.org/fitnesirekreacijaoputiperspektivypodgotovkispecialistov> (дата просмотра: 16.10.2016).

454. Фізична рекреація : навч. посіб. для студ. вищ. навч. закл. фіз. виховання і спорту / авт. кол.: Приступа Є. Н., Жданова О. М., Линець М. М. [та ін.] ; за наук. ред. Євгена Приступи. – Дрогобич : Коло, 2010. – 448 с.

455. Філонич О. М. Формування регіонального ринку рекреаційних послуг в Україні : автореф. дис. ... канд. екон. наук : [спец.] 08.00.05 «Розвиток продуктивних сил і регіональна економіка» / О. М. Філонич ; Полтавський нац. техн. ун-т ім. Ю. Кондратюка. – Полтава, 2011. – 20 с.

456. Фіцула М. М. Педагогіка. Загальні засади педагогіки. Теорія освіти і навчання (дидактика). Теорія виховання. Школознавство. З історії педагогіки : [навч. посіб. для студ. вищ. пед. навч. закл.] / М. М. Фіцула. – Київ : Академія, 2000. – 542 с.

457. Фокин Ю. Г. Теория и технология обучения: деятельностный подход: [учебное пособие для студентов высших учебных заведений, обучающихся по специальностям 031000 (050706) – Педагогика и психология; 033400 (050701) – Педагогика] / Ю. Г. Фокин. – Москва : Академия, 2007. – 239 с.

458. Фунтікова Н. В. Аксиологічний підхід у дослідженні проблеми виховання інтелігентності у студентської молоді / Н. В. Фунтікова // Духовність особистості. – 2012. – Вип. 4. – С. 157–166.

459. Фурман А. В. Інноваційна освітня модель підготовки соціальних працівників / А. В. Фурман // Ринок праці та зайнятість населення. – 2015. – № 1. – С. 47–51.

460. Ханін Ю. Л. Исследование тревоги в спорте / Ю. Л. Ханін // Вопросы психологии. – 1978. – № 6. – С. 94–107.

461. Хекхаузен Х. Мотивация и деятельность. / Х. Хекхаузен. – 2-е изд. – Санкт-Петербург : Питер ; Москва : Смысл, 2003. – 860 с.

462. Ходжаева М. Д. Формирование волевых свойств и деловых качеств личности / М. Д. Ходжаева // Вестник ТГУПБП. – 2011. – № 2. – Режим доступу: <http://cyberleninka.ru/article/n/formirovanie-volevyh-svoystv-i-delovyh-kachestv-lichnosti> (дата обращения: 22.02.2018).

463. Хомич Л. О. Аксиологічні засади педагогічної підготовки вчителів мистецьких дисциплін вчителя / Л. О. Хомич // Зб. наук. пр. Бердянського держ. пед. ун-ту. Серія: Педагогічні науки. – Бердянськ, 2011. – № 1. – С. 309–314.

464. Хруцкий Е. А. Организация проведения деловых игр : учеб. пособие для преподавателей сред. спец. учеб. завед. / Е. А. Хруцкий. – Москва : Высшая школа, 1991. – 320 с.

465. Чангли И. И. Труд: социологические аспекты теории и методологии исследования / И. И. Чангли. – Москва : ЦСП, 2002. – 452 с.

466. Чапаев Н. К. Философия и история образования / Н. К. Чапаев, И. П. Верещагина. – Москва : Академия, 2013. – 288 с.

467. Ченбай Н. А. Проблеми реформування й модернізації системи вищої освіти в Україні (соціально-філософський аналіз) / Н. А. Ченбай // Вісник НАУ. Серія: Філософія. Культурологія. – Київ, 2016. – № 2(24). – С. 68–71.

468. Черкасов М. Н. Инновационные методы обучения студентов [Электронный ресурс] / М. Н. Черкасов // Инновации в науке : сб. материалов XIV Междунар. заочн. науч.-практ. конф. (19 ноября 2012 г.). – Новосибирск, 2012. – Режим доступа : <http://fgos-shkola14nv.narod.ru/37.html> (дата обращения: 09.09.2016).

469. Черкашина О. А. Роль принципа моделирования в контексте исследования феномена профессиональной компетенции будущего специалиста / О. А. Черкашина // Альманах современной науки и образования. – 2009. – № 10. – С. 128–130.

470. Чернявський М. В. Рекреаційно-оздоровчі технології в процесі фізичного виховання молодших школярів : дис. ... канд. наук з фіз. виховання і спорту : 24.00.02 / М. В. Чернявський. – Київ, 2011. – 196 с.

471. Чеховська Л. Я. Основи рекреаційно-оздоровчої діяльності / Л. Я. Чеховська. – Львів : ЦПД, 2006. – 84 с.

472. Чопорова Е. И. Концепция непрерывного образования в педагогике высшей школы: история вопроса и современные тенденции [Электронный ресурс] / Е. И. Чопорова, А. Г. Мажарова. – Режим доступа: <http://cyberleninka.ru/article/n/kontseptsiya-nepretyvno-go-obrazovaniya> (дата обращения: 22.02.2017).

473. Шадриков В. Д. Проблемы системогенеза профессиональной деятельности / В. Д. Шадриков. – Москва : Наука, 1982. – 185 с.

474. Шамардіна Г. Теорія концепції освітньої сфери фізичної культури / Г. Шамардіна // Педагогіка, психологія та медико-біологічні проблеми фізичного виховання і спорту : зб. наук. пр. / за ред. С. С. Єрмакова. – Харків, 2003. – № 15. – С. 101–106.

475. Шамлян К. М. Вольвий потенціал особистості в умовах соціальних трансформацій [Електронний ресурс] / К. М. Шамлян // Вісник Одеського національного університету. Серія: Психологія. – Одеса, 2012. – Т. 17, вип. 8. – С. 660–667.

476. Шаров Ю. В. Вопросы психологии духовных потребностей / Ю. В. Шаров. – Москва : Мысль, 1980. – С. 20.

477. Шаронова С. А. Деловые игры : учебное пособие / С. А. Шаронова. – Москва : Изд-во Российского Университета дружбы народов, 2004. – 166 с.

478. Шаяхметова А. А. Инновационные методы обучения преподавателей высшей школы. [Электронный ресурс] / А. А. Шаяхметова. – Режим доступа: <http://repository.enu.kz/bitstream/handle/123456789/4741/innovacionnyye-metody-obucheniya-prepodavatelaya.pdf> (дата обращения: 09.09.2016).

479. Шварц Т. Ю. Потребность в ощущениях: о диагностической состоятельности методики М. Цукермана [Электронный ресурс] / Шварц Т. Ю. // РЕМ: Psychology. Educology. Medicine. – 2016. – № 2. – Режим доступа : <http://cyberleninka.ru/article/n/potrebnost-v-oschuscheniyah-o-diagnosticheskoy-sostoyatelnosti-metodiki-m-tsukermana> (дата просмотра: 25.02.2018).

480. Шевченко Л. М. Професійна спрямованість: методологічний аспект / Л. М. Шевченко // Науковий вісник. – Київ, 2005. – Вип. 88. – С. 204–215.

481. Шевченко Л. С. Фінансування вищої освіти: подолання загроз ресурсної залежності [Електронний ресурс] / Л. С. Шевченко. – Режим доступу : <http://www.rusnauka.com> (дата звернення: 16.10.2016).

482. Шеина А. В. Проблема формирования мотивации профессиональной деятельности будущих инженеров в образовательном процессе технического вуза / А. В. Шеина // Педагогический журнал. – 2011. – № 1. – С. 103–111.

483. Шилова М. И. Формирование конкурентоспособности выпускника вуза / М. И. Шилова, И. Л. Белых // Вестник Томского государственного педагогического университета. – 2010. – № 4. – С. 39–45.

484. Шиян Б. М. Теорія і методика фізичного виховання школярів : підручник / Б. М. Шиян. – Тернопіль : «Навчальна книга -Богдан», 2001. – Ч. 1. – 272 с.

485. Шмаков С. А. Игры учащихся – феномен культуры / С. А. Шмаков. – Москва: Новая школа, 1994. – 240 с.

486. Шмелёва С. А. Модель профессиональной подготовки выпускника педагогического вуза / С. А. Шмелёва // Вестник ТГПУ. – 2012. – № 5. – С. 16–22.

487. Щекин Г. В. Теория кадровой политики / Георгий Васильевич Щекин. – Киев : Изд-во Международной академии управления персоналом, 1997. – 176 с.

488. Щербакова Д. К. Розвиток професійної спрямованості студентів вищих навчальних закладів [Електронний ресурс] / Д. К. Щербакова. – Режим доступу: http://virtkafedra.ucoz.ua/el_gurnal/pages/vyp11/1/Sherbakova (дата звернення: 10.09.2016).

489. Экономическая теория (политэкономия) : [учебник] / под ред. проф. Г. П. Журавлевой. – 5-е изд. – Москва : ИНФРАМ, 2011. – 864 с.

490. Эльмурзаев М. А. Современные подходы к определению понятия физическая рекреация / М. А. Эльмурзаев, К. Ш. Дунаев, М. К. Дунаев // Ученые записки университета имени П. Ф. Лесгафта. – 2016. – № 2(132). – С. 205–209.

491. Энциклопедия профессионального образования : в 3 т. / под ред. С. Я. Батышева. – Москва : АПО, 1998. – Т. 2. – 440 с.

492. Юсупов В. З. Реализация принципа вариативности в проектировании содержания профессионального образования / В. З. Юсупов, В. Г. Коротаев // Знание. Понимание. Умение. – 2012. – № 4. – С. 21–25.

493. Юсупов И. М. Психология взаимопонимания / И. М. Юсупов. – Казань : Татарское книж. изд-во, 1991. – 192 с.

494. Юцявичене П. А. Основы модульного обучения / П. А. Юцявичене. – Вильнюс, 1989. – 186 с.

495. Ягупов В. Моделювання навчального процесу як педагогічна проблема / В. Ягупов // Неперервна професійна освіта: теорія і практика. – 2003. – Вип. 1. – С. 28–37.

496. Якиманская И. С. Технология личностно-ориентированного образования / И. С. Якиманская. – Москва : Сентябрь, 2000. – 188 с.

497. Якобсон М. А. Ориентация понятий «спорт», «физическое воспитание», «физическая рекреация» в системе социологических понятий / М. А. Якобсон. – Минск, 1971. – С. 228–233.

498. Яковлев Е. В. Педагогическая концепция: методологические аспекты построения / Е. В. Яковлев, Н. О. Яковлева. – Москва : ВЛАДОС, 2006. – 239 с.

499. Яковлева Н. О. Проектирование как педагогический феномен / Н. О. Яковлева // Педагогика. – 2002. – № 6. – С. 8.

500. Яковлева С. А. Особенности использования кейс-метода в обучении студентов психологического факультета / С. А. Яковлева // Акмеология–2003 (юбил. вып.). – Санкт-Петербург : Санкт-Петербург. акмеологическая акад., 2003. – 324 с.

501. Ярошик М. Вища освіта України в умовах інтеграції до Європейського освітнього простору / Марта Ярошик // Молода спортивна наука України : зб. наук. пр. з галузі фіз. культури та спорту. – Львів, 2007. – Вип. 11, т. 5. – С. 410–416.

502. Ярошик М. Технологічні інновації у підготовці студентів ВНЗ сфери фізичного виховання і спорту до педагогічної практики / Марта Ярошик, Мирослава Данилевич // Молода спортивна наука України : зб. наук. пр. з галузі фіз. культури та спорту / за заг. ред. Євгена Приступи. – Львів, 2010. – Вип. 14, т. 4. – С. 191–197.

503. Ярошик М. Я. Аналіз успішності студентів, що навчаються за кредитно-модульною системою організації навчання / М. Я. Ярошик, М. В. Данилевич // Актуальні проблеми організації фізичного виховання студентської молоді Львівщини : матеріали IV Регіон. наук.-практ. конф. – Львів : ЛДФА, 2007. – С. 99–100.

504. Ярошик М. Я. Особенности обучения студентов Львовского государственного университета физической культуры в контексте болонских преобразований / М. Я. Ярошик, М. В. Данилевич // Современный олимпийский спорт и спорт для всех : тез. докл. XI Междунар. конгр. – Минск : БГУФК, 2007. – Ч. 3. – С. 230–233.

505. Ясперс К. Духовная ситуация времени / К. Ясперс. – Москва : АСТ, 2013. – 285 с.

506. Akademia Wychowania Fizycznego i Sportu im. Jędrzej Snieadecki w Gdańsku [Elektronowy zasób]. – Dostęp: <http://www.awf.gda.pl/> (data przeglądu: 07.12.2017).

507. Akademia Wychowania Fizycznego im. Bronisława Czecha w Krakowie [Elektronowy zasób]. – Dostęp: <http://www.awf.krakow.pl> (data przeglądu: 21.11.2017).

508. Akademia Wychowania Fizycznego im. Eugeniusza Piasecki w Poznaniu [Elektronowy zasób]. – Dostęp: <http://awf.poznan.pl/> (data przeglądu: 09.11.2017)

509. Akademia Wychowania Fizycznego Józefa Piłsudskiego w Warszawie [Elektronowy zasób]. – Dostęp: <http://www.awf.edu.pl> (data przeglądu: 27.12.2017).

510. Akademia Wychowania Fizycznego m. Jerzego Kukuczki w Katowicach [Elektronowy zasób]. – Dostęp: <https://awf.katowice.pl/> (data przeglądu: 09.12.2017).

511. Akademia Wychowania Fizycznego we Wrocławiu [Elektronowy zasób]. – Dostęp: <https://awf.wroc.pl/> (data przeglądu: 12.12.2017).

512. Bosco J. Lifelong learning: What? Why? How? [Electronic resource] / J. Bosco – Access mode : <http://homepages.wmich.edu>. (date of application: 12.09.2017)

513. Craft A. The Limits to Creativity in Education / A. Craft // British Journal of Educational Studies. – 2003. – Vol. 51(2). – P. 113–127.

514. Cropley A. J. Creativity and Education: an Australian Perspective / A. J. Cropley // The International Journal of Creativity & Problem Solving. – 2012. – Vol. 22(1). – P. 9–25.

515. Danylevych M. Historical Aspects of Professional Activity of Future Specialists in Physical Education and Sports for Recreational and Health-Promoting Activity / M. Danylevych, O. Romanchuk, V. Hutsulyak // Using Sports, Culture, and Social Studies as Means to Rediscover Lost Values : abstract book 6th International Conference on Science Culture and Sport. – Ankara, 2018. – P. 307.

516. Danylevych M. Modern Look At Training of Prospective Specialists In Physical Education And Sport To Recreational And Health-Related Activities / Myroslava Danylevych, Galina Ivanova, Pavlo Slobozhaninov // Педагогічні науки: теорія, історія, інноваційні технології. – 2017– Вип. № 2(66). – С. 50–58.

517. Danylevych M. Practice-Focused Tactics in the Professional Training of Physical Recreation Specialists / Myroslava Danylevych, Irina Hrybovska // Актуальні проблеми фізичного виховання, реабілітації, спорту і туризму : тези доп. VI Міжнар. наук.-практ. конф., присвяч. 15-річчю заснування Інституту здоров'я, спорту і туризму. – Запоріжжя, 2016. – С. 208–209.

518. Danylevych M. Structure of Readiness of Future Physical Education and Sport Specialists to Recreational and Remedial Activity / M. Danylevych // Using Sports, Culture, and Social Studies as Means to Rediscover Lost Values : abstract book 6th International Conference on Science Culture and Sport. – Ankara, 2018. – P. 301.

519. Deutsche Sporthochschule Köln [Elektronische ressource]. – Eingang: <https://www.dshs-koeln.de/> (datum des einsehens: 29.12.2017).

520. Dufour W. Physical Education in the European Union in a harmonisation process in EUPEA / W. Dufour, W. Laporte // News letter. – 1999. – № 4. – P. 14.

521. Dumazejder J. Towards a society of leisure / Dumazejder J. // Leisure. – 1967. – P. 25.

522. Gray D. E. Future perspectives / D. E. Gray, S. Greben // Parks and recreation. – 1974. – № 9(6). – P.47-59.

523. Grum B. I. Convention Thought and Practice in Physical Education Problems of Teaching and Implications of Change / B. I. Grum // Quest. – 1998. – N 583, vol. 45. – P. 17–23.

524. Hall C. M. The Geography of Tourism and Recreation: Environment, Place and Space / C. Michael Hall, Stephen J. Page. – 4 ed. – New York, 2014. – 458 s.

525. Improvement features of the Ukrainian physical education system / Ulyana Protsenko, Tetiana Pantiuk, Olha Romanchuk, Myroslava Danylevych // Journal of Physical Education and Sport. – 2016. – Vol. 16 (1), art 19, P. 113–117.

526. Kelly J. P. Leisure and sport: of sociological approach / Kelly J. P. // Handbook of social sciences of sport. – Champaign : stripes publ. comp., 1981.

527. Kielbasiewicz-Drozdowskiej I. Teoria i metodyka rekreacji (zagadnienia podstawowe) / Kielbasiewicz-Drozdowskiej I. ; pod. red. I. Kielbasiewicz-Drozdowskiej, W. Siwińskiego. – Poznań : AWF, 2001. – 305 s.

528. Krawczyk Z. Preobrazenia sportu dla wszystkich w krajach postindustrialnych i inustrialnych / Krawczyk Z. // Wychowanie Fizyczne i Zdrowotne. – 1998. – № 1. – S. 4–7.

529. Leith P. M. Recreation and Fitness Leadership: Teacher's guide / Leith Patricia M., Debra Austin, Jill Robertson. – Kinesiology Book Publisher, 2015. – 671 s.

530. Lemelin R. X. The Management of Insects in Recreation and Tourism / X. R.Lemelin. – New York : Cambridge University Press, 2012. – 353 s.

531. Lietuvos sporto universiteto (LSU) [Electronic resource]. – Access mode : <http://www.lsu.lt/en/> (date of application: 14.12.2017).
532. Moja Edukacja [Elektronowy zasób]. – Dostęp: <https://mojaedukacja.com/vyja-osvita-polshi> (data przeglądu: 06.11.2017).
533. Moodie G. Standarts and Criteria in Higher Education / G. Moodie. – Guinford : [s. n.], 1998. – 115 p.
534. Norges Idrettshøgskole [Electronic resource]. – Access mode: <https://www.nih.no/studere-pa-nih/> (date of application: 08.12.2017).
535. Organization for Economic Cooperation and Development (OECD) (1996) Lifelong Learning for All [Electronic resource]. – Paris : OECD, 2004. – www.oecd.org/dataoecd. (date of application: 14.09.2016).
536. Państwowa Wyższa Szkoła Zawodowa im. Stanisława Pigonia w Krośnie [Elektronowy zasób]. – Dostęp: <http://www.pwsz.krosno.pl/> (data przeglądu: 28.12.2017).
537. Pawlucki A. Wychowanie Fizyczne i sportowe w reformowanych szkołach Szwecji / A. Pawlucki, I. Olszewska-Pawlucka // Wychowanie Fizyczne i Zdrowotne. – 1996. – № 3. – S. 88–92.
538. Pedagogical conditions of innovative educational technologies introduction into the professional training of future specialists in the field of physical education and sport / Myroslava Danylevych, Olha Romanchuk, Irina Hribovska, Viktoriya Ivanochko // Journal of Physical Education and Sport. – 2017. – Vol. 17 (3), art 171. – P. 1113–1119.
539. Pilawska A. Zarys teorii i metodyki rekreacji ruchowej / A. Pilawska, A. Pilawski, W. Petryński. – Katowice : GWSH, 2003. – 144 s.
540. Politechnika Opolska [Elektronowy zasób]. – Dostęp: <http://www.po.opole.pl/lang/en/> (data przeglądu: 11.10.2017).
541. Raven J. Competence in Modern Society – Its Identification, Development and Release / J. Raven. — London : H. K. Lewis, 1984. – 251 p.
542. Rekreacja ruchowa i turystyka / pod red. Teresy Wolańskiej. – Warszawa : AWF, 1984. – 223 s.
543. Ross C. M. Mastering the job search process in recreation and leisure services / Ross C. M., Beggs B. A., Young, S. J. – Burlington, MA : Jones and Bartlett Publishers, 2011.

544. Ruhr – Universität Bochum [Elektronische ressource]. – Eingang: <https://www.ruhr-uni-bochum.de/de/willkommen-der-ruhr-universitaet-bochum> (datum des einsehens: 04.07.2016).

545. Stevens C. A. Recreation and leisure in North American life / A career with meaning: Recreation, parks, sport management, hospitality, and tourism ; eds. C. A. Stevens, J. F. Murphy, L. R. Allen, E. A. Sheffield ; Champaign, IL : Sagamore Publishing, 2010. – P. 3–24.

546. Strategic framework for education and training [Electronic resource]. – Access mode: <http://ec.europa.eu>. (date of application: 24.12.2017).

547. Tapps T. N. Introduction to Recreation and Leisure / T. N. Tapps, M. S. Wells. – 3ed. – Champaign, Illinois : Human Kinetics, 2018. – 496 s.

548. Uniwersytet Rzeszowski [Elektronowy zasób]. – Dostęp: <http://www.ur.edu.pl/> (data przeglądu: 26.12.2017).

549. Voinar I. Problems and Tendencies of Professionals Education in Physical Culture Area / I. Voinar // Physical Education and Sport Pedagogy. – 2011. – Vol. 17(1). – P. 44–50.

550. Winiarski R. Wstęp do teorii rekreacji (ze szczególnym uwzględnieniem rekreacji fizycznej). – Krakow : AWF, 1989. – 144 s.

551. Wolanska T. Rekreacja fizyczna / T. Wolanska. – Warszawa : C.O.M.U.K., 1992. – 156 p.

552. Wyższa Szkoła Edukacja w Sporci [Elektronowy zasób]. – Dostęp: <http://www.ews.edu.pl/> (data przeglądu: 04.01.2018).

553. Zukerman M. Sensation seeking in England and America: Cross-cultural, age and sex comparisons / M. Zukerman, S.B.G. Eysenck, H. J. Eysenck // Journal of Consulting and Clinical Psychology. – 1978. – Vol. 28. – P. 477–482.

ДОДАТКИ

Додаток А

Тест-опитувальник «Потреба у досягненні мети» (за Ю. М. Орловим)

№ з/п	Твердження	Варіанти відповідей	
		так	ні
1	2	3	4
1	Думаю, що успіх в житті скоріше залежить від випадку, ніж від розрахунку		
2	Якщо я втрачу улюблене заняття, життя для мене втратить будь-який сенс		
3	Для мене в будь-якій справі важливіше не її виконання, а кінцевий результат		
4	Вважаю, що люди більше страждають від невдач на роботі, ніж від поганих взаємин з близькими		
5	На мою думку, більшість людей живуть далекими цілями, а не близькими		
6	У житті у мене було більше успіхів, ніж невдач		
7	Емоційні люди мені подобаються більше, ніж діяльні		
8	Навіть у звичайній роботі я намагаюся удосконалити деякі її елементи		
9	Цілком зайнятий (-та) думками про успіх, я можу забути про запобіжні заходи		
10	Мої близькі вважають мене ледачим (-чою)		
11	Думаю, що в моїх невдачах винні швидше обставини, ніж я сам (-а)		
12	Терпіння в мені більше, ніж здібностей		
13	Мої батьки занадто суворо контролювали мене		
14	Лінь, а не сумнів в успіху змушує мене часто відмовлятися від своїх намірів		

Продовження додатка А

1	2	3	4
15	Думаю, що я впевнений (-на) у собі людина		
16	Заради успіху я можу ризикнути, навіть якщо шанси невеликі		
17	Я старанна людина		
18	Коли все йде гладко, моя енергія посилюється		
19	Якби я був журналістом (-кою), я писав (-ла) би скоріше про оригінальні винаходи людей, ніж про події		
20	Мої близькі зазвичай не поділяють моїх планів		
21	Рівень моїх вимог до життя нижчий, ніж у моїх товаришів		
22	Мені здається, що наполегливості в мені більше, ніж здібностей		
23	Я міг (могла) би досягти більшого, звільнившись від поточних справ		

Дякуємо за відповіді!

Додаток Б

Тестові завдання для визначення рівня сформованості знань майбутніх фахівців з фізичного виховання та спорту з готовності до рекреаційно-оздоровчої діяльності

1. Рекреаційно-оздоровча діяльність – це:

- а) діяльність під час роботи;
- б) діяльність під час навчання;
- в) діяльність у вільний час;
- г) діяльність під час реабілітації.

2. Основні характеристики фізичної рекреації:

- а) діяльність під час праці; добровільність участі; задоволення від участі; прийнятність, корисність для суспільства;
- б) діяльність на дозвіллі; добровільність участі проведення часу на природі; прийнятність, корисність для себе;
- в) діяльність на дозвіллі; обов'язковість участі; задоволення від участі; творчий підхід;
- г) діяльність на дозвіллі; добровільність участі; задоволення від участі; прийнятність, корисність для суспільства.

3. Функції рекреації в суспільстві:

- а) медико-біологічні, соціально-культурні, економічні;
- б) пізнавальні, соціально-культурні, економічні;
- в) медико-біологічні, лікувальні, економічні;
- г) медико-біологічні, соціально-культурні, розважальні.

4. За періодичністю й територіальними ознаками фізичну рекреацію поділяють на:

- а) приміську і заміську;
- б) локальну і регіональну;
- в) внутрішню і міжнародну;
- г) короткочасну і довготривалу.

5. За типологією рекреаційні заняття поділяються на групи:

- а) відпочинку та розваги;
- б) оздоровлення та тренувальні;
- в) відновлення та реабілітації;
- г) відновлення та розвитку.

6. За яким показником здійснюють класифікацію форм рекреації?

- а) медико-біологічний показник;
- б) місце проведення;
- в) спортивний результат;
- г) відомча приналежність.

7. Що забезпечує соціально-культурна функція рекреації?

- а) доцільне та корисне дозвілля людини;
- б) відпочинок, відновлення організму;
- в) ліквідація нервово-фізичного та психічного напруження;
- г) підвищення якості трудового потенціалу.

8. Теренкур – це:

- а) метод використання пішого туризму;
- б) метод рекреації та оздоровлення дозованою ходьбою;
- в) метод лікування та оздоровлення дозованим бігом;
- г) метод рекреаційної розваги.

9. За характером організації рекреаційну діяльність поділяють на:

- а) заняття у секціях; самодіяльну;
- б) організовану; самостійну;
- в) організовану; самодіяльну;
- г) обов'язкову; самодіяльну.

10. Рекреанти – це:

- а) туристи під час дозвілля;
- б) споживачі рекреаційно-оздоровчих послуг;
- в) особи рекреаційної сфери;
- г) аніматори.

11. На які три групи поділяють курорти ?

- а) на бальнеологічні, грязеві, кліматичні;
- б) на природні, грязеві, кліматичні;
- в) на бальнеологічні, мінеральні, кліматичні;
- г) на бальнеологічні, грязеві, солярії.

12. Основними складовими рекреаційних походів є:

- а) маршрут, режим фізичного навантаження, атракція, використання лікувальних засобів і безпека;
- б) карта, режим фізичного навантаження, атракція, використання природних факторів і безпека;
- в) маршрут, режим відпочинку, атракція, використання природних факторів і безпека;
- г) маршрут, режим фізичного навантаження, атракція, використання природних факторів і безпека.

13. Рекреаційний регіон – це:

- а) територіальна рекреаційна система;
- б) територія;
- в) анімація;
- г) територіальна реабілітаційна система.

14. Предметом рекреації є:

- а) вид ігрової діяльності; специфічна форма діяльності на дозвіллі; соціальне корисне дозвілля;
- б) вираження внутрішньої природи людини; частина соціальної системи суспільства;
- в) «життя після праці»; особлива ланка системи освіти;
- г) «життя після праці»; специфічна форма діяльності на дозвіллі; соціальне корисне дозвілля.

15. Основні форми рекреаційного туризму:

- а) теренкур; туристська стежка; походи вихідного дня;
- б) траса; туристська стежка; походи вихідного дня;
- в) теренкур; туристський табір; походи вихідного дня;
- г) теренкур; туристська стежка; велотуризм.

16. Рекреаційна індустрія – це:

- а) все те, що необхідне для повноцінного функціонування і розвитку рекреаційної сфери;
- б) сукупність готелів й інших засобів розміщення, засобів транспорту, об'єктів громадського харчування, об'єктів і засобів розваг, об'єктів пізнавального, ділового, оздоровчого, спортивного й іншого призначення, а також організацій, що надають екскурсійні послуги та послуги гідів-перекладачів;
- в) установи, діяльність яких спрямована на забезпечення рухової активності людей з метою їх високого фізичного розвитку та ведення здорового способу життя;
- г) сукупність спеціальних споруд, які використовуються людьми для відпочинку і розваги.

17. Різновиди рекреаційних ресурсів:

- а) природні, туристичні та водні;
- б) природні, історико-культурні та соціально-економічні;
- в) ландшафти, клімат та ліси;
- г) оздоровчі, спортивні та культурні об'єкти.

18. Хто вперше запропонував аеробіку як вид оздоровлення ?

- а) американський лікар Кеннет Купер;
- б) американська кінозірка Джейн Фонда;
- в) танцівниця Айседора Дункан;
- г) танцівниця Сідне Ром.

19. Що саме забезпечує медико-біологічна функція рекреації ?

- а) вплив на адекватний фізичний розвиток, сприяння підтримці фізичної кондиції; покращання та підтримка стану здоров'я (фізичного, психічного); відпочинок, відновлення; ліквідація нервово-фізичного та психічного напруження;
- б) покращання та підтримка стану здоров'я (соціального); доцільне, корисне дозвілля; задоволення соціальних потреб у спілкуванні; задоволення потреб самовираження; задоволення потреб поваги; пізнавальна діяльність; розвиток навиків раціональної соціальної поведінки;
- в) прискорення господарського розвитку певних регіонів, територій, зон; підвищення зайнятості населення в рекреацій-

- ному обслуговуванні; відтворення робочої сили; підвищення якості трудового потенціалу; збільшення періоду повноцінної працездатності; зменшення кількості робочих днів, пропущених через хворобу; збільшення фонду робочого часу;
- г) оптимальна організація рекреаційних заходів у робочі, вихідні дні та період відпусток; пошук шляхів підвищення ефективності рекреаційної діяльності, рекреаційних впливів, способів стимулювання рекреаційних процесів.

20. Методика оздоровчої фізичної культури – це:

- а) сукупність форм повсякденної життєдіяльності, спрямована на зміцнення здоров'я людини;
- б) спеціально упорядкована сукупність різних видів оздоровчих занять;
- в) спеціально упорядкована сукупність методів, методичних прийомів, засобів та форм проведення оздоровчих занять;
- г) діяльність, яка спрямована на підвищення професійної компетентності людини.

21. Метою рекреаційного виховання є:

- а) досягнення певного рівня фізичних кондицій;
- б) підготовка людини до активного проведення вільного часу через реалізацію своїх потреб під час рекреаційних занять;
- в) підготовка людини до продуктивної праці на благо суспільства;
- г) досягнення максимального результату.

22. Які показники визначають рівень здоров'я та всебічний розвиток фізичних здібностей людей та ступінь використання засобів фізичної культури у сферах суспільства?

- а) компоненти здорового способу життя;
- б) принципи побудови оздоровчої фізичної культури;
- в) показники фізичної підготовленості;
- г) показники стану фізкультурно-оздоровчої діяльності у суспільстві.

23. Комплекс заходів, спрямований на вдосконалення процесів відновлення працездатності після фізичної та розумової праці, – це:

- а) фізична рекреація;

- б) фізичний розвиток;
- в) фізична культура;
- г) фізична підготовленість.

24. Які спортивні ігри належать до групи рекреаційно-оздоровчих ігор:

- а) теніс, н/теніс, городки, кеглі, футбол, баскетбол;
- б) бадмінтон, теніс, н/теніс, городки, кеглі;
- в) футбол, гандбол, баскетбол, хокей, городки;
- г) волейбол, бадмінтон, футбол, гандбол.

25. Вид активного туризму, який спрямований на раціональне використання вільного часу і регламентований відповідними руховими режимами для пізнання навколишнього середовища, оздоровлення, відновлення сил, розваги і задоволення, – це:

- а) лікувальний туризм;
- б) рекреаційний туризм;
- в) спортивний туризм;
- г) сільський туризм.

26. Метою макроциклу оздоровчого (кондиційного) тренування є:

- а) досягнення високого рівня розвитку загальної витривалості;
- б) досягнення оптимальної маси тіла та її утримання впродовж тривалого періоду;
- в) досягнення високого рівня фізичного стану та його утримання впродовж тривалого періоду;
- г) досягнення високого рівня розвитку усіх рухових якостей.

27. Принципами проведення реклами фізкультурно-оздоровчих послуг є:

- а) науковість, оригінальність інформації, врахування потреб та особливостей населення, доступність, правдивість;
- б) неперервність впливу, оригінальність інформації, врахування потреб та особливостей населення, доступність, правдивість;
- в) конкретність, оригінальність інформації, врахування потреб та особливостей населення, доступність, правдивість;
- г) епізодичність впливу, оригінальність інформації, врахування доходів населення, доступність, правдивість.

28. Середня тривалість підготовчого періоду макроциклу оздоровчого тренування становить:

- а) від 1 до 2 тижнів;
- б) від 2 тижнів до 2 місяців;
- в) від 3 до 6 місяців;
- г) від 6 до 10 місяців.

29. Режими тренувальних занять оздоровчим бігом:

- а) реабілітаційний, підтримувальний та розвивальний;
- б) відновний, підтримувальний та розвивальний;
- в) основний, підтримувальний та розвивальний;
- г) реабілітаційний, підтримувальний та перехідний.

30. Пропаганда рекреаційно-оздоровчої діяльності – це:

- а) скероване, неособисте звернення, що здійснюється через ЗМІ та інші види комунікацій з метою реалізації рекреаційно-оздоровчих послуг та формування споживчого попиту;
- б) цілеспрямоване розповсюдження та популяризація фізкультурних знань з метою переконання населення у необхідності систематичних занять фізичною рекреацією;
- в) сукупність відомостей про рекреаційно-оздоровчі послуги, що здатні зацікавити споживачів та задовольнити попит різних соціально-демографічних груп населення;
- г) цілеспрямована популяризація рекреаційно-оздоровчої діяльності з метою отримання прибутку.

31. Фізичний стан людини – це:

- а) стан повноцінного фізичного, психічного та соціального благополуччя людини при відсутності захворювань або фізичних дефектів;
- б) сукупність морфофункціональних показників, які свідчать про рівень фізичної працездатності, фізичного розвитку і фізичної підготовленості людини;
- в) стан організму, який свідчить про відсутність хвороби;
- г) стан повноцінного духовного, матеріального та соціального благополуччя людини.

32. Які показники ЧСС рекомендовані для молодих тренуваних осіб під час занять оздоровчим бігом ?

- а) 150-160 уд./хв.;
- б) 135-145 уд./хв.;
- в) 120-130 уд./хв.;
- г) 105-115 уд./хв.

33. Оздоровча аеробіка – це:

- а) науково обґрунтована, збалансована та травмобезпечна програма насичення організму киснем для зміцнення серцево-судинної системи та опорно-рухового апарату людини;
- б) діяльність суб'єктів сфери фізичної культури і спорту, спрямована на забезпечення рухової активності людей під час дозвілля для зміцнення здоров'я;
- в) універсальна система занять фізичними вправами, яка включає всі види фізичних вправ, що виконуються у спортивному залі для схуднення;
- г) процес використання фізичних вправ і природних сил середовища з метою досягнення оздоровлення.

34. Оздоровче (кондиційне) тренування – це:

- а) сукупність рухової діяльності людини у побуті, процесі праці, навчання, під час дозвілля і відпочинку;
- б) спеціально організована рухова активність, яка спрямована на досягнення спортивного результату і самовираження особистості;
- в) спеціально упорядкована сукупність методів, засобів і форм відновлювальних занять;
- г) спеціально організована рухова активність, яка спрямована на зміцнення здоров'я людини, підвищення працездатності, продовження творчого довголіття.

35. Найбільш розповсюджені засоби нормування рухової активності характеризують:

- а) тривалість занять фізичними вправами впродовж тижня; витрати енергії за одиницю часу рухової активності, умовні бали;
- б) тривалість занять фізичними вправами впродовж тижня; маса тіла, умовні бали;

- в) кількість тренувань в тиждень; витрати енергії за одиницю часу рухової активності, умовні бали;
- г) тривалість занять фізичними вправами впродовж тижня; витрати енергії за одиницю часу рухової активності, кількість повторень вправи.

36. Яка оптимальна швидкість бігу в оздоровчому тренуванні?

- а) 4-7 км/год.;
- б) 7-11 км/год.;
- в) 9-13 км/год.;
- г) 10-14 км/год.

37. Способи поєднання спортивних ігор з циклічними вправами в оздоровчих заняттях:

- а) на початку заняття спортивні ігри, в середині – циклічні вправи, в заключній частині – знову спортивні ігри;
- б) поточний, почерговий, паралельний, груповий;
- в) тиждень займатися циклічними вправами, потім тиждень – спортивними іграми;
- г) чергування у тижневому мікроциклі перших та других; використання в одному занятті циклічних вправ з елементами спортивних ігор.

38. Які вроджені і набуті дефекти постави можна виправити за допомогою занять атлетичною гімнастикою?

- а) широкі плечі, вузька талія, викривлення ніг, хребта, нерівномірність у розвитку різних груп м'язів;
- б) вузькі плечі, відсутність талії, викривлення ніг, хребта, сутулість, нерівномірність у розвитку різних груп м'язів;
- в) вузькі плечі, вузька талія, довгі ноги, широкі сідниці та стегна, нерівномірність у розвитку різних рухових якостей;
- г) широкі плечі, відсутність талії, викривлення ніг, маленький зріст, нерівномірність у розвитку різних груп м'язів.

39. Перевагою атлетичної гімнастики над іншими засобами оздоровлення є:

- а) швидкість схуднення; легкість виконання навантаження та можливість індивідуально дозувати навантаження;

- б) швидкість досягнення тренувального ефекту; емоційність занять та музичний супровід занять;
- в) швидкість досягнення тренувального ефекту; можливість індивідуально дозувати навантаження та вибірковий вплив на окремі групи м'язів;
- г) музичний супровід занять; легкість індивідуального підбору та дозування навантаження.

40. *Форми проведення фізкультурно-оздоровчих занять з урахуванням місця їх проведення поділяють на:*

- а) просто неба, під дахом, на воді;
- б) просто неба, під дахом, на полях та майданчиках;
- в) на воді, на повітрі, в приміщенні;
- г) в басейні, в залі, на майданчику.

41. *Рухова активність – це:*

- а) сукупність рухової діяльності людини у побуті, процесі праці, навчання, під час дозвілля і відпочинку;
- б) спеціально організована сукупність різних видів оздоровчих занять;
- в) спеціально упорядкована сукупність методів, засобів і форм оздоровчих занять;
- г) спеціально організований педагогічний процес, який спрямований на зміцнення здоров'я людини.

42. *Оптимальна тривалість бігу в оздоровчому тренуванні:*

- а) до 30 хв.;
- б) до 1 год.;
- в) 1,5-2 год.;
- г) понад 2 год.

43. *Які вправи протипоказані в рекреаційно-оздоровчій діяльності особам похилого віку?*

- а) вправи на затримку дихання, потягування; нахили тулуба в сторони, оберти та повороти головою;
- б) вправи на затримку дихання, натужування, з великим силовим напруженням; нахили тулуба вниз головою, оберти та різкі повороти головою;

- в) вправи на затримку дихання, натужування, з великим силовим напруженням; нахили тулуба в сторони, повороти головою;
- г) вправи на дихання, вправи з вихідного положення лежачи та сидячи, нахили та повороти голови.

44. Який рівень фізичного стану критичний для здоров'я людини?

- а) перший низький;
- б) другий нижчий за середній;
- в) третій середній;
- г) четвертий вищий за середній.

45. Які періоди макроциклу кондиційного тренування?

- а) підготовчий, основний, перехідний;
- б) підготовчий, основний та підтримувальний;
- в) підготовчий, основний та відновлювальний;
- г) підготовчий, змагальний, заключний.

46. Види контролю в практиці кондиційного тренування:

- а) первинний, оперативний, поточний та самоконтроль;
- б) оперативний, поточний, етапний та самоконтроль;
- в) первинний, оперативно-поточний, етапний та самоконтроль;
- г) первинний, оперативний, поточний, етапний.

47. Метою основного періоду макроциклу кондиційного тренування є:

- а) досягнення оптимальної маси тіла;
- б) досягнення максимального результату;
- в) досягнення середнього 3 рівня фізичного стану;
- г) досягнення високого 5 рівня фізичного стану.

48. Масовий спорт (спорт для всіх) – це:

- а) діяльність, яка має за мету створення необхідних умов для розвитку й успішного проведення занять з оздоровчої фізичної культури;
- б) діяльність суб'єктів сфери фізичної культури та спорту, яка спрямована на забезпечення рухової активності людей з метою їх гармонійного, передусім фізичного розвитку та ведення здорового способу життя;

- в) діяльність суб'єктів сфери фізичної культури та спорту, спрямована на забезпечення рухової активності людей під час дозвілля для зміцнення здоров'я;
- г) процес використання фізичних вправ і природних сил середовища з метою досягнення високих спортивних результатів.

49. Основними характеристиками фізкультурно-оздоровчих послуг є:

- а) невідчутність, неможливість збереження, прибутковість, відносна нестабільність якості, обов'язковість систематичного споживання;
- б) невідчутність, неможливість збереження, невід'ємність від джерела, відносна нестабільність якості, обов'язковість систематичного споживання;
- в) задоволення від участі, неможливість збереження, невід'ємність від джерела, відносна нестабільність якості, обов'язковість систематичного споживання;
- г) невідчутність, неможливість збереження, невід'ємність від джерела, оздоровчий ефект, обов'язковість систематичного споживання.

50. Фізкультурно-оздоровча діяльність – це:

- а) спеціально упорядкована сукупність методичних прийомів, форм і засобів проведення відновлювальних занять з особами з обмеженими можливостями;
- б) діяльність суб'єктів сфери фізичної культури та спорту, яка спрямована на підвищення спортивної майстерності;
- в) система заходів масового спорту та фізичного виховання, спрямованих на створення умов для забезпечення оптимальної рухової активності кожної людини за місцем навчання, роботи, проживання та відпочинку з метою зміцнення здоров'я та профілактики захворювань;
- г) складова частина культури суспільства і самої людини, змістом якої є підвищення професійної компетентності у діяльності.

Дякуємо за відповіді!

**Карта оцінювання за діяльнісним критерієм рівня
сформованості готовності майбутніх фахівців фізичного
виховання та спорту до рекреаційно-оздоровчої
діяльності**

№ з/п	Професійно-орієнтовані уміння та навички	Самооцінка рівня сформованості професійно-орієнтованих умінь та навичок		
		низький	середній	високий
1	2	3	4	5
1	Уміння та навички формувати мотивацію до систематичних рекреаційно-оздоровчих занять			
2	Уміння та навички застосовувати сучасні експериментальні методи діагностики рівня фізичного здоров'я			
3	Уміння та навички складати рекреаційно-оздоровчі програми			
4	Уміння та навички розробляти рекреаційно-оздоровчі туристичні маршрути для осіб з різним рівнем здоров'я та фізичного стану			
5	Уміння та навички ефективно застосовувати педагогічні та медико-біологічні методи дослідження з метою якісного та ефективного вирішення завдань рекреаційно-оздоровчої діяльності осіб різного віку і статі			

Продовження додатка В

1	2	3	4	5
6	Уміння та навички розробляти методичні й практичні рекомендації для ведення здорового способу життя рекреантами			
7	Уміння та навички застосовувати різні способи педагогічного впливу залежно від віку та індивідуальних особливостей людини			
8	Уміння та навички застосовувати вербальні і невербальні засоби спілкування з людьми			
9	Уміння та навички керувати своїми емоціями при професійній взаємодії з особами різного віку та статі			
10	Уміння та навички складати документи організаційного регламентування діяльності рекреаційно-оздоровчих установ			
11	Уміння та навички застосовувати традиційні та нетрадиційні системи оздоровлення громадян			
12	Уміння та навички застосовувати методики корекції та відновлення здоров'я з різними категоріями населення			
13	Уміння та навички організовувати та проводити наукові дослідження з проблем здоров'я та рекреаційно-оздоровчої діяльності			

Продовження додатка В

1	2	3	4	5
14	Уміння та навички складати індивідуальну програму рухової активності з урахуванням побажань, віку, статі та стану здоров'я особи			
15	Уміння та навички добирати адекватні засоби для вирішення професійних завдань рекреаційно-оздоровчої діяльності			

Дякуємо за відповіді!

Додаток Д

**Методика виявлення потреби в схваленні
(за Ю. Л. Ханіним)**

№ з/п	Твердження	Відповіді	
		так	ні
1	2	3	4
1	Я уважно читаю документ, перш ніж його підписую		
2	Я не сумніваюся, коли комусь потрібно допомогти в біді		
3	Я завжди уважно стежу за тим, як я одягнений (-на)		
4	Удома я веду себе за столом так само, як і в ресторані		
5	Я ніколи не відчуваю ні до кого сильних симпатій		
6	Був випадок, коли я припинив (-ла) щось робити, бо не був (-ла) впевнений (-на) у своїх силах		
7	Іноді я люблю обмовляти відсутніх		
8	Я завжди уважно слухаю співрозмовника, хто б він не був		
9	Був випадок, коли я вигадував (-ла) вагому причину, щоб виправдати себе		
10	Траплялося, що я користувався (-лася) помилкою людини		
11	Я завжди охоче визнаю свої помилки		
12	Іноді, замість того щоб пробачити людину, я намагаюся поступити з нею так само		
13	Були випадки, коли я наполягав (-ла) на тому, щоб робили по-моєму		
14	У мене не виникає внутрішнього протесту, коли мене просять надати послугу		
15	Мені ніколи не прикро, коли висловлюється думка, протилежна моїй		
16	Перед тривалою поїздкою я завжди ретельно обмірковую, що взяти з собою		
17	Були випадки, коли я дійсно заздрив (-ла) успіху інших		

Додатки

Продовження додатка Д

1	2	3	4
18	Іноді мене дратують люди, які звертаються до мене з проханнями		
19	Коли в людей неприємності, я іноді думаю, що вони їх заслужили		
20	Я ніколи нікому навмисно не говорив (-ла) неприємних речей		

Дякуємо за відповіді!

Додаток Е

Методика діагностики вольового потенціалу особи (за Н. Фетискіним)

Інструкція. Прочитайте нижче наведені запитання і постарайтеся відповісти на них максимально об'єктивно. У разі згоди із змістом питання ставте «так»; при сумнівах, невпевненості – «не знаю» (чи «буває», «трапляється»); при незгоді – «ні».

№ з/п	Запитання	Варіанти відповідей		
		так	не знаю	ні
1	2	3	4	5
1	Чи в змозі Ви завершити роботу, яка вам нецікава, незалежно від того, чи дозволяють час і обставини відірватися і потім знову повернутися до неї?			
2	Чи здолаєте Ви без особливих зусиль внутрішній опір, коли треба зробити щось неприємне (наприклад, піти на чергування у вихідний день)?			
3	Потрапляючи в конфліктну ситуацію (у навчанні або побуті), чи в змозі Ви узяти себе в руки настільки, щоб поглянути на ситуацію збоку, з максимальною об'єктивністю?			
4	Якщо Вам прописано дієту, чи зможете Ви здолати усі кулінарні спокуси?			
5	Чи знайдете Ви сили встати раніше звичайного, як було заплановано ввечері?			
6	Чи залишитеся Ви на місці події, щоб надати свідчення?			
7	Чи швидко Ви відповідаєте на листи?			
8	Якщо у Вас викликає страх майбутній політ на літаку або відвідування стоматолога, чи зумієте Ви без особливих зусиль здолати це почуття і в останню мить не змінити свого наміру?			
9	Чи будете Ви приймати дуже неприємні ліки, які Вам наполегливо рекомендують лікарі?			

Продовження додатка Е

1	2	3	4	5
10	Чи дотримаєте Ви свою обіцянку, навіть якщо її виконання принесе вам немало клопоту, іншими словами, чи є Ви людиною слова?			
11	Чи Ви без коливань вирушаєте у подорож (ділову поїздку) в незнайоме місто?			
12	Чи суворо Ви дотримуєтеся розпорядку дня: часу пробудження, прийому їжі, занять, прибирання та інших справ?			
13	Чи Ви несхвально відноситеся до бібліотечних боржників?			
14	Чи Вас відволіче дуже цікава телепередача від виконання термінової роботи?			
15	Чи Ви зможете перервати і замовкнути, якими б образливими не здавалися вам слова іншої сторони?			

Дякуємо за відповіді!

**Методика «Діагностика рівня емпатії»
(за І. М. Юсуповим)**

Інструкція. Для виявлення рівня емпатійних тенденцій необхідно, відповідаючи на кожне з 36 тверджень, оцінювати відповіді наступним чином: при відповіді: «не знаю» – 0 балів, «ні, ніколи» – 1, «іноді» – 2, «часто» – 3, «майже завжди» – 4 і при відповіді: «так, завжди» – 5 балів. Відповідати потрібно на всі пункти.

№ з/п	Твердження	Варіанти відповідей					
		не знаю	ні, ніколи	іноді	часто	майже завжди	так, завжди
1	2	3	4	5	6	7	8
1	Мені більше подобаються книги про подорожі, ніж книги з серії «Життя видатних людей»						
2	Дорослих дітей дратує турбота батьків						
3	Мені подобається розмірковувати про причини успіхів та невдач інших людей						
4	Серед усіх музичних телепередач надаю перевагу сучасним передачам						
5	Надмірну драгівливість та несправедливі закиди хворого потрібно терпіти, навіть якщо вони тривають роками						
6	Хворій людині можна допомогти навіть словом						
7	Стороннім людям не слід втручатися в конфлікт між двома особами						

1	2	3	4	5	6	7	8
8	Старші люди люблять ображатися без причин						
9	Коли я в дитинстві слухав (ла) сумну історію, на мої очі самі мимоволі наверталися сльози						
10	Поганий настрій моїх батьків впливає на мене						
11	Я байдужий (а) до критики на мою адресу						
12	Мені більше подобається розглядати портрети, ніж картини з пейзажами						
13	Я завжди прощав (ла) батькам усе, навіть якщо вони були неправі						
14	Якщо кінь погано тягне, його потрібно бити						
15	Коли я читаю про драматичні події у житті людей, то відчуюю, ніби це відбувається зі мною						
16	Батьки ставляться до своїх дітей справедливо						
17	Коли я бачу підлітків або дорослих, що сваряться, я втручаюся						
18	Я не звергаю уваги на поганий настрій своїх батьків						
19	Я тривалий час спостерігаю за поведінкою тварин, відкладаючи інші справи						
20	Фільми і книги можуть викликати сльози тільки у несерйозних людей						

Продовження додатка Ж

1	2	3	4	5	6	7	8
21	Мені подобається спостерігати за виразом обличчя і поведінкою незнайомих людей						
22	У дитинстві я приносив (ла) додому бездомних кішок і собак						
23	Усі люди необгрунтовано озлоблені						
24	Спостерігаючи за сторонньою людиною, мені хочеться вгадати, як складеться її життя						
25	У дитинстві молодші за віком ходили за мною по п'ятах						
26	Побачивши покалічену тварину, я намагаюся їй чимось допомогти						
27	Людині стає легше, якщо уважно вислухати її скарги						
28	Побачивши пригоду на вулиці, я намагаюся не потрапляти в число свідків						
29	Молодшим подобається, коли я пропоную їм свої ідеї або справи						
30	Люди перебільшують здатність тварин відчувати настрій свого господаря						
31	Зі скрутної конфліктної ситуації людина повинна виходити самостійно						
32	Якщо дитина плаче, то на то є свої причини						

Продовження додатка Ж

1	2	3	4	5	6	7	8
33	Молодь повинна завжди задовольняти будь-які прохання і дивацтва людей похилого віку						
34	Мені хотілося розібратися, чому деякі мої однокласники були такі засмучені						
35	Безпритульних домашніх тварин слід відловлювати і знищувати						
36	Якщо мої друзі починають обговорювати зі мною свої особисті проблеми, я намагаюся перевести розмову на іншу тему						

Дякуємо за відповіді!

Додаток 3

Діагностика потреби у пошуках відчуттів (за М. Цукерманом)

Інструкція. Вам пропонується низка тверджень, які об'єднані в пари. З кожної пари необхідно вибрати одне, яке найбільш характерно для вас, і відзначити його в бланку відповідною буквою.

№ з/п	Твердження	Відповідь
1	2	3
1.	a. Я надаю перевагу роботі, яка вимагає численних роз'їздів, подорожей	
	b. Я би вибрав (-ла) роботу, яка не вимагає численних роз'їздів, подорожей	
2.	a. Мене підбадьорює свіжий, прохолодний день	
	b. У прохолодний день я не можу дочекатися, коли потраплю додому	
3.	a. Мені не подобаються запахи парфумів	
	b. Мені подобаються запахи деяких парфумів	
4.	a. Я ризикнув (-ла) би спробувати який-небудь наркотик, щоб випробувати нові відчуття	
	b. Я не став (-ла) би пробувати наркотик, оскільки не відчуваю потребу в таких відчуттях	
5.	a. Я би вважав (-ла) за краще жити в стабільному суспільстві, без революцій і потрясінь	
	b. Я б вважав (-ла) за краще жити в тривожні, неспокійні дні історії країни	
6.	a. Я не можу зрозуміти людей, які люблять їздити на великій швидкості	
	b. Я люблю їздити швидко, оскільки мене це збуджує	
7.	a. Я люблю ризик, азарт	
	b. Я не люблю ризиковані заходи і дію за принципом «сім разів відмір і один раз відріж»	
8.	a. Мене не захоплюють суперечки з політичних чи світоглядних питань	
	b. Я люблю посперечатися, це мене збуджує	

1	2	3
9.	a. Я не люблю одноманітну діяльність, вона мене присипляє	
	b. Я спокійно ставлюся до одноманітної роботи	
10.	a. Я б не хотів (-ла) бути загіпнотизованим (-ною)	
	b. Я хотів (-ла) би спробувати дію гіпнозу	
11.	a. Найбільш важлива мета в житті – жити на повну і взяти від життя стільки, скільки можливо	
	b. Щастя - це спокійне життя	
12.	a. У холодну воду я входжу поступово, давши собі час звикнути до неї	
	b. Я люблю одразу пірнути в холодну воду, щоб отримати гострі відчуття	
13.	a. Я можу із задоволенням кожен раз слухати популярні пісні, які транслюють по радіо	
	b. Мені швидко набридають популярні пісні	
14.	a. Найгірший недолік людини – бути завжди веселим, легковажним	
	b. Найгірший недолік людини – бути нудним, занудним	
15.	a. Мені би сподобалося їздити на мотоциклі з вітерцем	
	b. Люди, які їздять на мотоциклі з великою швидкістю, – самогубці	
16.	a. Я надаю перевагу особам спокійним, врівноваженим	
	b. Я надаю перевагу емоційним особам, навіть якщо вони дещо не врівноважені	

Дякуємо за відповіді!

Додаток І

Анкета для студентів вищих навчальних закладів

Шановні студенти вищих навчальних закладів!

Вкажіть, будь-ласка, вищий навчальний заклад, в якому Ви навчаєтесь:

Кафедра фітнесу та рекреації Львівського державного університету фізичної культури проводить анкетування студентів щодо професійної підготовки майбутніх фахівців з фізичного виховання та спорту до рекреаційно-оздоровчої діяльності.

Заздалегідь вдячні Вам за участь в анкетуванні.

Просимо відповісти на запропоновані нами питання і відмітити Ваш варіант відповіді!

1. Вкажіть з якою метою Ви вступили у вищий навчальний заклад фізкультурного профілю?

- а) отримати вищу фізкультурну освіту;
- б) мрію працювати у галузі фізичне виховання, спорт і здоров'я людини;
- в) хочу займатися рекреаційно-оздоровчою діяльністю;
- г) спеціальність обрав (ла) за порадою батьків (друзів);
- д) важко відповісти.

2. Чи поділяєте Ви думку про те, що фізична рекреація ...

№ з/п	Визначення поняття «фізична рекреація»	Повністю поділяю	Частково поділяю	Ні, не поділяю	Важко відповісти
1	це система заходів, яка пов'язана з використанням вільного часу людей для їх оздоровчої, культурно-ознайомчої і спортивної діяльності на спеціалізованих територіях, що розташовані поза їх постійним помешканням				

2	це відновлення чи відтворення фізичних і духовних сил, втрачених людиною в процесі життєдіяльності				
3	це різноманітні заняття, які добровільно реалізуються у вільний час для отримання задоволення, формування власної особистості, відновлення і збільшення психофізичних сил				
4	це вид фізичної культури , діяльність, яка містить різні форми рухової активності і спрямована на активний відпочинок; відновлення сил, втрачених у процесі професійної праці; збереження і зміцнення здоров'я; розвагу і отримання задоволення від процесу занять				
5	це система різноманітних занять, що ґрунтується на використанні спеціально організованої рухової активності у формі фізичних вправ зі застосуванням природних і гігієнічних чинників упродовж вільного часу людини добровільно та для відпочинку, відновлення власних сил, отримання задоволення, удосконалення психічних і фізичних здібностей, відновлення та зміцнення здоров'я				
6	це процес використання фізичних вправ, ігор, розваг, а також природних чинників для активного відпочинку, зміни виду діяльності, відволікання від процесів, що спричиняють фізичну, психічну й інтелектуальну втому, отримання задоволення від занять фізичними вправами				

9. Оцініть свій рівень володіння знаннями у сфері рекреаційно-оздоровчої діяльності.

№ з/п	Рівень володіння знаннями у сфері рекреаційно-оздоровчої діяльності про	Так, володію	Швидше так, ніж ні	Швидше ні, ніж так	Важко відповісти
1	зміст законодавчих і програмних документів розвитку галузі фізичної культури і спорту				
2	підсистему державних і громадських організацій, у компетенції яких знаходиться рекреаційно-оздоровча діяльність різних груп населення				
3	завдання рекреаційно-оздоровчої діяльності				
4	методику проведення контролю за оздоровчим впливом занять на організм людини				
5	сутність пропаганди та реклами рекреаційно-оздоровчих послуг				
6	форми рекреаційно-оздоровчої діяльності				
7	особливості використання засобів рекреаційно-оздоровчої діяльності з особами різної статі				
8	особливості використання засобів рекреаційно-оздоровчої діяльності з особами різного віку				
9	особливості використання засобів рекреаційно-оздоровчої діяльності з особами різного рівня фізичного стану				
10	сутність сучасних оздоровчих систем				

10. Оцініть свій рівень володіння уміннями та навичками у сфері рекреаційно-оздоровчої діяльності.

№ з/п	Рівень володіння уміннями та навичками у сфері рекреаційно-оздоровчої діяльності	Так, володію	Швидше так, ніж ні	Швидше ні, ніж так	Важко відповісти
1	проводити рекламу рекреаційно-оздоровчих послуг				
2	визначати рівень фізичного стану людини				
3	програмувати рекреаційно-оздоровчі заняття з використанням різних видів фізичних вправ				
4	формувати мотивацію до рекреаційно-оздоровчої діяльності				
5	проводити рекреаційно-оздоровчу діяльність з особами різного віку, статі				
6	проводити рекреаційно-оздоровчу діяльність з урахуванням інтересів та уподобань людей різних категорій				
7	проводити рекреаційно-оздоровчу діяльність з особами різного рівня фізичного стану				
8	проводити рекреаційно-оздоровчі заходи змагального характеру з різними категоріями населення				
9	формувати поведінку особи, спрямовану на збереження і зміцнення здоров'я				

11. Чи здатні Ви особисто показати виконання основних видів оздоровчо-рекреаційної рухової активності?

- | | |
|------------------------|------------------------|
| а) так, здатний; | в) швидше ні, ніж так; |
| б) швидше так, ніж ні; | г) важко відповісти. |

12. Наскільки сформована Ваша готовність до проведення рекреаційно-оздоровчої діяльності?

- | | |
|------------------------|------------------------|
| а) так, сформована; | в) швидше ні, ніж так; |
| б) швидше так, ніж ні; | г) важко відповісти. |

Щиро дякуємо за співпрацю!

Результати анкетування студентів вищих навчальних закладів

Таблиця Б.1.1

1. Показник кількості студентів, опитаних про те, з якою метою вони вступили у вищий навчальний заклад фізкультурного профілю (%)												
Відповідь	Загальний по-казник	Вищий навчальний заклад										
		ВДПУ	ДДФФКіС	ЖДУ	ЛДУФК	НПУ	НУФВСУ	ПНУ	ТНПУ	УНУ	ЧНУ	
отримати вищу фізкультурну освіту	24,11	31,48	33,96	18,64	26,56	25,38	10,18	13,33	33,72	30,16	17,65	
мрію працювати у галузі фізичне виховання, спорт і здоров'я людини	47,36	50,00	52,84	47,46	39,84	41,54	66,10	53,33	39,53	47,62	35,29	
хочу займатися рекреаційно-оздоровчою діяльністю	21,19	7,41	9,43	30,51	22,66	17,69	15,25	26,67	22,09	19,05	41,18	
спеціальність обрав (ла) за порадою батьків (друзів)	3,05	1,85	-	3,39	3,13	6,92	5,08	6,67	1,16	-	2,35	
важко відповісти	4,29	9,26	3,77	-	7,81	8,47	3,39	-	3,50	3,17	3,53	

2. Показник кількості студентів, опитаних про те, чи є фізична рекреація – системою заходів, яка пов'язана з використанням вільного часу людей для їх оздоровчої, культурно-ознайомчої і спортивної діяльності на спеціалізованих територіях, що розташовані поза їх постійним помешканням (%)											
Відповідь	Загальний показник	Вищий навчальний заклад									
		ВДПУ	ДДФКіС	ЖДУ	ЛДУФК	НПУ	НУФВСУ	ПНУ	ТНПУ	УНУ	ЧНУ
Повністю поділяю	37,40	24,07	35,85	25,42	45,31	16,82	30,51	56,66	61,63	36,51	41,18
Частково поділяю	51,03	68,53	43,40	62,72	51,56	35,38	55,93	40,00	37,21	60,31	55,29
Ні, не поділяю	9,31	3,70	16,98	11,86	3,13	39,38	13,56	1,67	-	1,59	1,18
Важко відповісти	2,26	3,70	3,77	-	-	8,42	-	1,67	1,16	1,59	2,35

3. Показник кількості студентів, опитаних про те, чи є фізична рекреація – відновленням чи відтворення фізичних і духовних сил, витрачених людиною в процесі життєдіяльності (%)											
Відповідь	Загальний показник	Вищий навчальний заклад									
		ВДПУ	ДДФКіС	ЖДУ	ЛДУФК	НПУ	НУФВСУ	ПНУ	ТНПУ	УНУ	ЧНУ
Повністю поділяю	39,12	27,78	37,74	32,20	42,97	28,46	25,42	43,33	53,49	49,21	50,59
Частково поділяю	42,31	42,59	45,28	50,86	45,31	26,92	45,76	48,33	38,37	39,68	40,00
Ні, не поділяю	15,12	22,22	15,09	11,86	10,94	35,38	25,42	8,34	5,81	7,94	8,23
Важко відповісти	3,45	7,41	1,89	5,08	0,78	9,24	3,40	-	2,33	3,17	1,18

4. Показник кількості студентів, опитаних про те, чи є фізична рекреація – різноманітними заняттями, які добровільно реалізуються у вільний час для отримання задоволення, формування власної особистості, відновлення і збільшення психофізичних сил (%)

Відповідь	Загальний показник	Вищий навчальний заклад									
		ВДПУ	ДДФКіС	ЖДУ	ЛДУФК	НПУ	НУФВСУ	ПНУ	ТНПУ	УНУ	ЧНУ
Повністю поділяю	41,47	33,33	49,06	27,12	46,88	22,31	64,41	40,00	36,05	50,79	44,71
Частково поділяю	41,50	44,44	33,96	54,24	44,53	30,77	27,12	46,67	47,67	44,44	41,17
Ні, не поділяю	13,22	16,67	16,98	13,56	7,03	37,69	6,78	10,00	11,63	4,77	7,06
Важко відповісти	3,81	5,56	-	5,08	1,56	9,23	1,69	3,33	4,65	-	7,06

5. Показник кількості студентів, опитаних про те, чи є фізична рекреація – видом фізичної культури, діяльністю, яка містить різні форми рухової активності і спрямована на активний відпочинок; відновлення сил, втрачених у процесі професійної праці; збереження і зміцнення здоров'я; розвагу і отримання задоволення від процесу занять (%)

Відповідь	Загальний показник	Вищий навчальний заклад									
		ВДПУ	ДДФКіС	ЖДУ	ЛДУФК	НПУ	НУФВСУ	ПНУ	ТНПУ	УНУ	ЧНУ
Повністю поділяю	55,50	64,81	64,15	61,02	62,50	28,46	59,32	60,00	59,30	46,04	49,41
Частково поділяю	31,63	24,08	30,19	33,90	31,24	24,62	22,04	30,00	30,23	47,62	42,35
Ні, не поділяю	8,61	3,70	5,66	1,69	3,13	39,23	11,86	8,33	6,98	3,17	2,35
Важко відповісти	4,26	7,41	-	3,39	3,13	7,69	6,78	1,67	3,49	3,17	5,89

6. Показник кількості студентів, опитаних про те, чи є фізична рекреація – системою різноманітних занять, що ґрунтується на використанні спеціально організованої рухової активності у формі фізичних вправ зі застосуванням природних і гігієнічних чинників упродовж вільного часу людини добровільно та для відпочинку, відновлення власних сил, отримання задоволення, удосконалення психічних і фізичних здібностей, відновлення та зміцнення здоров'я (%)											
Відповідь	Загальний показник	Вищий навчальний заклад									
		ВДПУ	ДДФКіС	ЖДУ	ЛДУФК	НПУ	НУФВСУ	ПНУ	ТНПУ	УНУ	ЧНУ
Повністю поділяю	39,50	37,04	41,51	52,55	52,35	20,77	30,51	26,67	34,88	53,97	44,71
Частково поділяю	43,01	53,70	50,94	32,20	39,06	33,08	44,07	58,33	45,35	33,33	40,00
Ні, не поділяю	11,95	5,56	5,66	8,47	7,03	36,92	16,95	10,00	12,79	7,94	8,24
Важко відповісти	5,54	3,70	1,89	6,78	1,56	9,23	8,47	5,00	6,98	4,76	7,05

7. Показник кількості студентів, опитаних про те, чи є фізична рекреація – процесом використання фізичних вправ, ігор, розваг, а також природних чинників для активного відпочинку, зміни виду діяльності, відволікання від процесів, що спричиняють фізичну, психічну й інтелектуальну втому, отримання задоволення від занять фізичними вправами (%)											
Відповідь	Загальний показник	Вищий навчальний заклад									
		ВДПУ	ДДФКіС	ЖДУ	ЛДУФК	НПУ	НУФВСУ	ПНУ	ТНПУ	УНУ	ЧНУ
Повністю поділяю	44,06	38,88	56,60	35,59	44,53	26,92	40,68	48,33	45,35	50,79	52,94
Частково поділяю	37,92	46,30	30,19	49,16	46,09	24,62	28,81	38,33	40,70	39,68	35,29
Ні, не поділяю	13,10	7,41	11,32	15,25	9,38	36,92	16,95	8,34	10,47	7,94	7,06
Важко відповісти	4,92	7,41	1,89	-	-	11,54	13,56	5,00	3,48	1,59	4,71

8. Показник кількості студентів, опитаних про те, чи потрібна їм додаткова практична підготовка для здійснення рекреаційно-оздоровчої діяльності (%)											
Відповідь	Загальний показник	Вищий навчальний заклад									
		ВДПУ	ДДФКіС	ЖДУ	ЛДУФК	НПУ	НУФВСУ	ПНУ	ТНПУ	УНУ	ЧНУ
так, потрібна	44,70	53,70	35,85	59,33	52,34	31,54	33,90	45,00	41,86	42,86	50,59
швидше так, ніж ні	33,50	38,89	28,30	18,64	28,91	22,31	37,29	45,00	43,02	39,68	32,94
швидше ні, ніж так	17,45	7,41	32,08	18,64	14,84	33,08	23,73	6,67	11,63	11,11	15,29
важко відповісти	4,35	-	3,77	3,39	3,91	13,07	5,08	3,33	3,49	6,35	1,18
9. Показник кількості студентів, опитаних про те, чи планують вони у майбутньому працювати фахівцем у сфері рекреаційно-оздоровчої діяльності (%)											
Відповідь	Загальний показник	Вищий навчальний заклад									
		ВДПУ	ДДФКіС	ЖДУ	ЛДУФК	НПУ	НУФВСУ	ПНУ	ТНПУ	УНУ	ЧНУ
так, планую	35,29	18,52	28,30	47,46	41,41	25,38	35,60	38,34	39,53	25,40	52,94
швидше так, ніж ні	29,04	20,37	24,53	25,43	31,25	22,31	32,20	45,00	32,56	28,57	28,24
швидше ні, ніж так	20,44	33,33	24,53	15,25	17,96	40,00	6,78	8,33	15,12	30,16	12,94
важко відповісти	15,23	27,78	22,64	11,86	9,38	12,31	25,42	8,33	12,79	15,87	5,88

10. Показник кількості студентів, опитаних про те, чи спроможні вони здійснювати педагогічно організовану рухову активність людей, спрямовану на відновлення зниженої працездатності, з використанням технологій оздоровчої фізичної культури (%)												
Відповідь	Загальний показник	Вищий навчальний заклад										
		ВДПУ	ДДФКіС	ЖДУ	ЛДУФК	НПУ	НУФВСУ	ПНУ	ТНПУ	УНУ	ЧНУ	
так, спроможний	36,16	33,33	18,87	54,24	50,00	17,69	30,51	41,67	36,05	38,10	41,18	
швидше так, ніж ні	38,81	40,74	54,72	32,20	31,25	30,77	33,90	36,67	47,67	46,03	34,12	
швидше ні, ніж так	14,85	14,82	24,53	6,78	7,81	36,92	11,86	18,33	9,30	6,35	11,76	
важко відповісти	10,18	11,11	1,88	6,78	10,94	14,62	23,73	3,33	6,98	9,52	12,94	

11. Показник кількості студентів, опитаних про те, чи спроможні вони застосовувати фізичні вправи, ігри, розваги, а також природні чинники для активного відпочинку різних категорій людей (%)												
Відповідь	Загальний показник	Вищий навчальний заклад										
		ВДПУ	ДДФКіС	ЖДУ	ЛДУФК	НПУ	НУФВСУ	ПНУ	ТНПУ	УНУ	ЧНУ	
так, відчуваю труднощі	53,40	64,81	73,58	57,63	64,84	20,77	30,51	55,00	54,65	69,84	42,35	
швидше так, ніж ні	33,13	29,63	22,64	30,51	24,22	35,38	52,54	36,67	39,53	19,05	41,18	
швидше ні, ніж так	9,60	-	3,78	10,17	7,03	34,62	13,56	8,33	3,49	3,17	11,76	
важко відповісти	3,87	5,56	-	1,69	3,91	9,23	3,39	-	2,33	7,94	4,71	

12. Показник кількості студентів, опитаних про те, чи володіють вони професійною термінологією для проведення рекреаційно-оздоровчої діяльності з різними категоріями населення (%)

Відповідь	Загальний показник	Вищий навчальний заклад									
		ВДПУ	ДДФКіС	ЖДУ	ЛДУФК	НПУ	НУФВСУ	ПНУ	ТНПУ	УНУ	ЧНУ
так, володію	21,20	20,37	18,87	18,64	25,78	13,08	27,12	33,33	19,77	12,70	22,35
швидше ні, ніж так	29,85	31,48	18,87	37,29	28,13	56,15	25,42	18,33	27,91	34,92	20,00
швидше так, ніж ні	36,98	31,48	49,06	28,82	38,28	16,92	30,51	41,67	38,37	47,62	47,06
важко відповісти	11,97	16,67	13,20	15,25	7,81	13,85	16,95	6,67	13,95	4,76	10,59

13. Показник кількості студентів, опитаних про те, чи здатні вони мотивувати різні категорії населення до рекреаційно-оздоровчої діяльності (%)

Відповідь	Загальний показник	Вищий навчальний заклад									
		ВДПУ	ДДФКіС	ЖДУ	ЛДУФК	НПУ	НУФВСУ	ПНУ	ТНПУ	УНУ	ЧНУ
так, здатний	35,10	27,78	35,85	30,51	42,18	34,62	37,30	31,67	33,72	39,68	37,65
швидше ні, ніж так	16,64	22,22	18,87	13,56	11,72	33,08	11,86	18,33	15,12	11,11	10,59
швидше так, ніж ні	35,37	35,19	33,96	52,54	36,72	13,85	28,81	41,67	36,04	34,92	40,00
важко відповісти	12,89	14,81	11,32	3,39	9,38	18,45	22,03	8,33	15,12	14,29	11,76

14. Показник кількості студентів, про те, чи володіють вони знаннями про зміст законодавчих і програмних документів розвитку галузі фізичної культури і спорту (%)											
Відповідь	Загальний показник	Вищий навчальний заклад									
		ВДПУ	ДДФКіС	ЖДУ	ЛДУФК	НПУ	НУФВСУ	ПНУ	ТНПУ	УНУ	ЧНУ
так, володію	20,09	18,52	15,09	20,34	19,53	13,08	10,17	38,33	22,09	14,29	29,41
швидше так, ніж ні	37,69	40,74	35,85	38,98	46,09	23,85	20,34	46,67	41,86	46,03	36,47
швидше ні, ніж так	33,84	35,18	37,74	33,90	29,69	49,23	55,93	10,00	29,07	36,51	21,18
важко відповісти	8,38	5,56	11,32	6,78	4,69	13,84	13,56	5,00	6,98	3,17	12,94
15. Показник кількості студентів, опитаних про те, чи володіють вони знаннями про підсистему державних і громадських організацій, у компетенції яких знаходиться рекреаційно-оздоровча діяльність різних груп населення (%)											
Відповідь	Загальний показник	Вищий навчальний заклад									
		ВДПУ	ДДФКіС	ЖДУ	ЛДУФК	НПУ	НУФВСУ	ПНУ	ТНПУ	УНУ	ЧНУ
так, володію	15,88	12,96	7,55	16,95	14,84	9,23	8,47	33,33	23,26	6,35	25,88
швидше так, ніж ні	42,60	55,56	41,51	42,38	54,69	26,15	30,52	43,33	36,05	42,86	52,94
швидше ні, ніж так	31,62	25,92	35,85	35,59	26,56	53,85	49,15	16,67	26,74	31,74	14,12
важко відповісти	9,90	5,56	15,09	5,08	3,91	10,77	11,86	6,67	13,95	19,05	7,06

16. Показник кількості студентів, опитаних про те, чи володіють вони знаннями про завдання рекреаційно-оздоровчої діяльності (%)											
Відповідь	Загальний показник	Вищий навчальний заклад									
		ВДПУ	ДДФКіС	ЖДУ	ЛДУФК	НПУ	НУФВСУ	ПНУ	ТНПУ	УНУ	ЧНУ
так, володію	48,39	42,59	45,28	57,63	55,47	24,62	55,93	40,00	55,81	52,38	54,12
швидше так, ніж ні	35,25	40,74	41,51	33,90	35,165	21,54	30,52	43,33	37,21	33,33	35,29
швидше ні, ніж так	11,58	12,96	7,55	6,78	3,91	40,77	8,47	13,33	3,49	12,70	5,88
важко відповісти	4,78	3,71	5,66	1,69	5,47	13,07	5,08	3,34	3,49	1,59	4,71

17. Показник кількості студентів, опитаних про те, чи володіють вони знаннями про методику проведення контролю за оздоровчим впливом занять на організм людини (%)											
Відповідь	Загальний показник	Вищий навчальний заклад									
		ВДПУ	ДДФКіС	ЖДУ	ЛДУФК	НПУ	НУФВСУ	ПНУ	ТНПУ	УНУ	ЧНУ
так, володію	35,82	29,63	41,51	30,51	41,41	23,85	38,98	45,00	40,70	30,16	36,47
швидше так, ніж ні	41,78	42,59	33,96	44,07	46,09	21,54	38,98	45,00	43,02	46,03	56,47
швидше ні, ніж так	15,38	20,37	11,32	22,03	9,38	35,38	16,96	5,00	12,79	15,87	4,71
важко відповісти	7,02	7,41	13,21	3,39	3,12	19,23	5,08	5,00	3,49	7,94	2,35

18. Показник кількості студентів, опитаних про те, чи володіють вони знаннями про сутність пропаганди та реклами рекреаційно-оздоровчих послуг (%)												
Відповідь	Загальний показник	Вищий навчальний заклад										
		ВДПУ	ДДФКіС	ЖДУ	ЛДУФК	НПУ	НУФВСУ	ПНУ	ТНПУ	УНУ	ЧНУ	
так, володію	34,39	35,18	26,42	32,21	40,63	13,85	32,20	38,33	38,37	39,68	47,06	
швидше так, ніж ні	36,67	37,04	50,94	42,37	39,84	23,08	28,82	36,67	36,05	41,27	30,59	
швидше ні, ніж так	20,20	20,37	11,32	23,73	14,84	36,15	27,12	20,00	22,09	11,11	15,29	
важко відповісти	8,74	7,41	11,32	1,69	4,69	26,92	11,86	5,00	3,49	7,94	7,06	

19. Показник кількості студентів, опитаних про те, чи володіють вони знаннями про форми рекреаційно-оздоровчої діяльності (%)												
Відповідь	Загальний показник	Вищий навчальний заклад										
		ВДПУ	ДДФКіС	ЖДУ	ЛДУФК	НПУ	НУФВСУ	ПНУ	ТНПУ	УНУ	ЧНУ	
так, володію	32,02	14,81	20,75	35,59	37,50	16,92	35,59	40,00	43,02	34,92	41,18	
швидше так, ніж ні	42,41	51,85	60,38	37,29	45,31	24,62	38,98	41,66	39,53	44,44	40,00	
швидше ні, ніж так	18,38	27,78	11,32	23,73	11,72	38,46	18,65	11,67	10,47	15,87	14,11	
важко відповісти	7,19	5,56	7,55	3,39	5,47	20,00	6,78	6,67	6,98	4,77	4,71	

20. Показник кількості студентів, опитаних про те, чи володіють вони знаннями про особливості використання засобів рекреаційно-оздоровчої діяльності з особами різної статі (%)											
Відповідь	Загальний показник	Вищий навчальний заклад									
		ВДПУ	ДДФКіС	ЖДУ	ЛДУФК	НПУ	НУФВСУ	ПНУ	ТНПУ	УНУ	ЧНУ
так, володію	33,52	27,78	26,42	35,59	35,94	18,46	33,90	41,67	29,07	38,10	48,23
швидше так, ніж ні	42,61	46,30	54,72	37,29	53,91	21,54	52,55	40,00	48,84	33,33	37,65
швидше ні, ніж так	17,44	20,36	15,09	23,73	8,59	38,46	8,47	15,00	16,28	19,05	9,41
важко відповісти	6,43	5,56	3,77	3,39	1,56	21,54	5,08	3,33	5,81	9,52	4,71

21. Показник кількості студентів, опитаних про те, чи володіють вони знаннями про особливості використання засобів рекреаційно-оздоровчої діяльності з особами різного віку (%)											
Відповідь	Загальний показник	Вищий навчальний заклад									
		ВДПУ	ДДФКіС	ЖДУ	ЛДУФК	НПУ	НУФВСУ	ПНУ	ТНПУ	УНУ	ЧНУ
так, володію	28,79	24,07	28,30	28,81	35,16	20,00	18,64	33,33	32,56	26,98	40,00
швидше так, ніж ні	45,41	50,00	50,94	47,46	48,44	22,31	50,85	51,67	48,84	41,27	42,35
швидше ні, ніж так	17,7	18,52	15,10	15,25	7,81	35,38	23,73	11,67	12,79	23,81	12,94
важко відповісти	8,10	7,41	5,66	8,48	8,59	22,31	6,78	3,33	5,81	7,94	4,71

22. Показник кількості студентів, опитаних про те, чи володіють вони знаннями про особливості використання засобів рекреаційно-оздоровчої діяльності з особами різного рівня фізичного стану (%)												
Відповідь	Загальний показник	Вищий навчальний заклад										
		ВДПУ	ДДФКіС	ЖДУ	ЛДУФК	НПУ	НУФВСУ	ПНУ	ТНПУ	УНУ	ЧНУ	
так, володію	28,86	25,92	30,19	22,03	28,91	20,00	22,03	36,67	45,35	22,22	35,29	
швидше так, ніж ні	48,28	55,56	58,49	54,24	54,69	23,85	47,46	46,67	34,88	58,74	48,24	
швидше ні, ніж так	15,44	9,26	9,43	23,73	9,38	39,23	16,95	8,33	11,63	15,87	10,59	
важко відповісти	7,42	9,26	1,89	-	7,02	16,92	13,56	8,33	8,14	3,17	5,88	

23. Показник кількості студентів, опитаних про те, чи володіють вони знаннями про сутність сучасних оздоровчих систем (%)												
Відповідь	Загальний показник	Вищий навчальний заклад										
		ВДПУ	ДДФКіС	ЖДУ	ЛДУФК	НПУ	НУФВСУ	ПНУ	ТНПУ	УНУ	ЧНУ	
так, володію	31,77	29,63	30,19	22,03	21,88	19,23	32,20	51,67	37,21	30,16	43,53	
швидше так, ніж ні	40,49	46,30	41,51	55,93	53,91	24,62	28,82	35,00	43,02	38,10	37,65	
швидше ні, ніж так	16,82	14,81	18,87	13,56	14,84	32,31	23,73	3,33	11,63	22,22	12,94	
важко відповісти	10,92	9,26	9,43	8,48	9,37	23,84	15,25	10,00	8,14	9,52	5,88	

24. Показник кількості студентів, опитаних про те, чи володіють вони уміннями та навичками проводити рекламу рекреаційно-оздоровчих-послуг (%)											
Відповідь	Загальний показник	Вищий навчальний заклад									
		ВДПУ	ДДФКіС	ЖДУ	ЛДУФК	НПУ	НУФВСУ	ПНУ	ТНПУ	УНУ	ЧНУ
так, володію	30,86	38,89	18,87	22,03	31,25	20,77	23,74	41,67	34,88	36,51	40,00
швидше так, ніж ні	41,01	40,74	39,62	54,24	46,88	23,85	25,42	46,67	38,37	46,03	48,24
швидше ні, ніж так	20,65	18,52	35,85	16,95	17,19	33,08	32,20	10,00	19,77	15,87	7,06
важко відповісти	7,48	1,85	5,66	6,78	4,68	22,30	18,64	1,66	6,98	1,59	4,70

25. Показник кількості студентів, опитаних про те, чи володіють вони уміннями та навичками визначати рівень фізичного стану людини (%)											
Відповідь	Загальний показник	Вищий навчальний заклад									
		ВДПУ	ДДФКіС	ЖДУ	ЛДУФК	НПУ	НУФВСУ	ПНУ	ТНПУ	УНУ	ЧНУ
так, володію	44,94	50,00	45,28	44,07	44,53	26,15	44,07	48,33	47,67	42,86	56,47
швидше так, ніж ні	42,56	42,59	52,83	47,46	50,00	26,15	42,37	45,00	41,86	39,68	37,65
швидше ні, ніж так	7,72	5,56	-	5,08	3,91	26,92	8,48	1,67	8,14	12,70	4,70
важко відповісти	4,78	1,85	1,89	3,39	1,56	20,77	5,08	5,00	2,33	4,76	1,18

26. Показник кількості студентів, опитаних про те, чи володіють вони уміннями та навичками програмувати рекреаційно-оздоровчі заняття з використанням різних видів фізичних вправ (%)												
Відповідь	Загальний показник	Вищий навчальний заклад										
		ВДПУ	ДДФКіС	ЖДУ	ЛДУФК	НПУ	НУФВСУ	ПНУ	ТНПУ	УНУ	ЧНУ	
так, володію	31,06	31,48	16,98	27,12	32,82	22,31	42,38	40,00	38,37	28,57	30,59	
швидше так, ніж ні	46,72	48,15	58,49	52,54	52,34	26,92	40,68	43,33	44,18	47,62	52,94	
швидше ні, ніж так	15,21	12,96	15,09	20,34	12,50	26,15	11,86	10,00	15,12	17,46	10,59	
важко відповісти	7,01	7,41	9,44	-	2,34	24,62	5,08	6,67	2,33	6,35	5,88	

27. Показник кількості студентів, опитаних про те, чи володіють вони уміннями та навичками формувати мотивацію до рекреаційно-оздоровчої діяльності (%)												
Відповідь	Загальний показник	Вищий навчальний заклад										
		ВДПУ	ДДФКіС	ЖДУ	ЛДУФК	НПУ	НУФВСУ	ПНУ	ТНПУ	УНУ	ЧНУ	
так, володію	39,13	42,59	33,96	38,98	45,32	26,92	33,90	43,33	36,05	39,68	50,59	
швидше так, ніж ні	40,64	38,89	56,60	50,85	39,84	15,38	40,68	45,00	46,51	39,68	32,94	
швидше ні, ніж так	11,45	11,11	7,55	6,78	13,28	28,46	16,95	8,33	4,65	12,70	4,71	
важко відповісти	8,78	7,41	1,89	3,39	1,56	29,23	8,47	3,34	12,79	7,94	11,76	

28. Показник кількості студентів, опитаних про те, чи володіють вони уміннями та навичками проводити рекреаційно-оздоровчу діяльність з особами різного віку, статі (%)

Відповідь	Загальний показник	Вищий навчальний заклад									
		ВДПУ	ДДФКіС	ЖДУ	ЛДУФК	НПУ	НУФВСУ	ПНУ	ТНПУ	УНУ	ЧНУ
так, володію	32,66	22,22	28,30	28,82	35,94	25,38	25,42	45,00	41,86	30,16	43,53
швидше так, ніж ні	45,98	50,00	60,38	52,54	53,91	21,54	57,64	36,67	39,53	47,62	40,00
швидше ні, ніж так	13,44	9,26	9,43	15,25	7,81	26,92	11,86	15,00	13,96	14,28	10,59
важко відповісти	7,92	18,52	1,89	3,39	2,34	26,15	5,08	3,33	4,65	7,94	5,88

29. Показник кількості студентів, опитаних про те, чи володіють вони уміннями та навичками проводити рекреаційно-оздоровчу діяльність з урахуванням інтересів та уподобань людей різних категорій (%)

Відповідь	Загальний показник	Вищий навчальний заклад									
		ВДПУ	ДДФКіС	ЖДУ	ЛДУФК	НПУ	НУФВСУ	ПНУ	ТНПУ	УНУ	ЧНУ
так, володію	28,44	25,92	26,42	27,12	32,03	23,08	16,95	41,66	33,72	22,22	35,29
швидше так, ніж ні	46,69	48,15	54,72	45,76	50,00	20,00	59,32	45,00	48,84	49,21	45,88
швидше ні, ніж так	15,63	16,67	15,09	20,34	14,06	29,23	10,17	11,67	6,98	23,81	8,24
важко відповісти	9,24	9,26	3,77	6,78	3,91	27,69	13,56	1,67	10,46	4,76	10,59

30. Показник кількості студентів, опитаних про те, чи володіють вони уміннями та навичками проводити рекреаційно-оздоровчу діяльність з особами різного рівня фізичного стану (%)												
Відповідь	Загальний показник	Вищий навчальний заклад										
		ВДПУ	ДДФКіС	ЖДУ	ЛДУФК	НПУ	НУФВСУ	ПНУ	ТНПУ	УНУ	ЧНУ	
так, володію	32,82	25,92	28,30	28,81	39,05	23,08	33,90	43,33	37,21	28,57	40,00	
швидше так, ніж ні	43,53	48,15	56,60	44,07	46,88	24,62	44,07	45,00	40,70	42,86	42,35	
швидше ні, ніж так	16,10	18,52	9,44	23,73	10,16	28,46	13,56	5,00	18,60	20,63	12,94	
важко відповісти	7,55	7,41	5,66	3,39	3,91	23,84	8,47	6,67	3,49	7,94	4,71	

31. Показник кількості студентів, опитаних про те, чи володіють вони уміннями та навичками проводити рекреаційно-оздоровчі заходи змагального характеру з різними категоріями населення (%)												
Відповідь	Загальний показник	Вищий навчальний заклад										
		ВДПУ	ДДФКіС	ЖДУ	ЛДУФК	НПУ	НУФВСУ	ПНУ	ТНПУ	УНУ	ЧНУ	
так, володію	30,32	27,78	22,64	23,73	32,81	20,00	33,90	36,67	40,70	28,57	36,48	
швидше так, ніж ні	43,40	46,30	56,60	45,76	42,19	19,23	38,98	55,00	40,70	49,21	40,00	
швидше ні, ніж так	15,54	18,52	11,32	16,95	14,06	38,46	13,56	1,66	11,63	17,46	11,76	
важко відповісти	10,74	7,40	9,44	13,56	10,94	22,31	13,56	6,67	6,97	4,76	11,76	

32. Показник кількості студентів, опитаних про те, чи володіють вони уміннями та навичками формувати поведінку особи, спрямовану на збереження і зміцнення здоров'я (%)												
Відповідь	Загальний показник	Вищий навчальний заклад										
		ВДПУ	ДДФКіС	ЖДУ	ЛДУФК	НПУ	НУФВСУ	ПНУ	ТНПУ	УНУ	ЧНУ	
так, володію	37,54	44,44	49,06	23,73	34,38	25,38	37,29	40,00	39,53	33,33	48,24	
швидше так, ніж ні	40,35	38,89	37,74	55,93	47,65	21,54	38,98	40,00	45,35	49,21	28,24	
швидше ні, ніж так	10,72	9,26	9,43	6,78	9,38	27,69	10,17	6,67	9,30	7,94	10,58	
важко відповісти	11,39	7,41	3,77	13,56	8,59	25,38	13,56	13,33	5,82	9,52	12,94	

33. Показник кількості студентів, опитаних про те, чи здатні вони особисто показати виконання основних видів оздоровчо-рекреаційної рухової активності (%)												
Відповідь	Загальний показник	Вищий навчальний заклад										
		ВДПУ	ДДФКіС	ЖДУ	ЛДУФК	НПУ	НУФВСУ	ПНУ	ТНПУ	УНУ	ЧНУ	
так, здатний	45,15	53,70	35,85	52,54	54,69	33,08	42,37	48,33	40,70	39,68	50,59	
швидше так, ніж ні	37,43	29,63	43,40	32,20	38,28	15,38	42,37	41,67	46,51	41,28	43,53	
швидше ні, ніж так	12,23	7,41	18,87	10,17	5,47	37,69	10,18	5,00	6,98	15,87	4,70	
важко відповісти	5,19	9,26	1,88	5,09	1,56	13,85	5,08	5,00	5,81	3,17	1,18	

34. Показник кількості студентів, опитаних про те, наскільки сформована їх готовність до проведення рекреаційно-оздоровчої діяльності (%)												
Відповідь	Загальний по-казник	Вищий навчальний заклад										
		ВДПУ	ДДФКіС	ЖДУ	ЛДУФК	НПУ	НУФВСУ	ПНУ	ТНПУ	УНУ	ЧНУ	
так, сформована	27,89	20,37	20,75	37,29	34,38	22,31	30,52	31,67	27,91	25,40	28,24	
швидше так, ніж ні	46,32	48,15	49,06	44,07	47,66	23,85	42,37	53,33	58,14	46,03	50,58	
швидше ні, ніж так	14,86	18,52	16,98	11,86	10,16	36,15	8,47	8,33	8,14	15,87	14,12	
важко відповісти	10,93	12,96	13,21	6,78	7,80	17,69	18,64	6,67	5,81	12,70	7,06	

Анкета для фахівців

Шановні колеги!

Вкажіть, будь-ласка, заклад, в якому Ви працюєте:

Посада

Кафедра фітнесу та рекреації Львівського державного університету фізичної культури проводить анкетування щодо професійної підготовки майбутніх фахівців з фізичного виховання та спорту до рекреаційно-оздоровчої діяльності.

Заздалегідь вдячні Вам за участь у нашому анкетуванні. Прохання відповісти на запропоновані питання і відмітити Ваш варіант відповіді!

1. Чи потрібно, на Вашу думку, здійснювати підготовку студентів у вищих навчальних закладах фізкультурного профілю до рекреаційно-оздоровчої діяльності?

- | | |
|------------------------|------------------------|
| а) так, потрібно; | б) швидше ні, ніж так; |
| в) швидше так, ніж ні; | г) важко відповісти. |

2. Чи потрібно, на Вашу думку, проводити практику студентів у спеціалізованих рекреаційно-оздоровчих закладах?

- | | |
|------------------------|------------------------|
| а) так, потрібно; | б) швидше ні, ніж так; |
| в) швидше так, ніж ні; | г) важко відповісти. |

3. Чи задоволені Ви рівнем знань студентів-практикантів про зміст рекреаційно-оздоровчої діяльності?

- | | |
|--------------------------|------------------------|
| а) так, задоволений (а); | б) швидше ні, ніж так; |
| в) швидше так, ніж ні; | г) важко відповісти. |

Наукове видання

Мирослава ДАНИЛЕВИЧ

**ПРОФЕСІЙНА ПІДГОТОВКА
МАЙБУТНІХ ФАХІВЦІВ
З ФІЗИЧНОГО ВИХОВАННЯ ТА СПОРТУ
ДО РЕКРЕАЦІЙНО-ОЗДОРОВЧОЇ ДІЯЛЬНОСТІ:
ТЕОРЕТИКО-МЕТОДИЧНИЙ АСПЕКТ**

Монографія

Науковий редактор – к. філол. н., доц., завідувач кафедри
української та іноземних мов ЛДУФК *Ольга Романчук*

Редактор *Божена Іваницька*

Відповідальна за випуск *Людмила Бура*

Комп'ютерне верстання *Роман Івах*

Дизайн обкладинки *Дмитро Конюхов*

Підписано до друку 05.04.2018 р.

Формат 60×84/16. Папір офсетний.

Гарнітура Times New Roman. Друк офсетний.

Умовн. друк. арк. 28,75.

Обл.-вид. арк. 29,88.

Замовлення № 687.

Наклад 300 примірників.

Літературна агенція «ПІРАМІДА»

Україна, 79006, а/с 10989.

м. Львів, вул. Плугова, 6.

тел./факс: (032) 235-53-28

e-mail: pyramidabook@ukr.net

www.pyramidabook.com