

ПРАВИЛА СОРЕВНОВАНИЙ

4515.79
X 709



ХОККЕЙ НА ТРАВЕ

КОМИТЕТ ПО ФИЗИЧЕСКОЙ КУЛЬТУРЕ И СПОРТУ
ПРИ СОВЕТЕ МИНИСТРОВ СССР

Управление спортивных игр
Федерация хоккея на траве

ЧИТАЛЬНА ЗАЛА
ЛДУФК 1

ХОККЕЙ НА ТРАВЕ

Правила соревнований

Утверждены

*Комитетом по физической культуре и спорту
при Совете Министров СССР*



Москва

«Физкультура и спорт»

1985

ББК 75.579

X 70

Хоккей на траве: Правила соревнований. —
X 70 М.: Физкультура и спорт, 1985. — 40 с., ил. —
(Ком. по физкульт. и спорту при Сов. Мин.
СССР; Упр. спорт. игр; Федер. хоккея на траве).

В официальных правилах освещаются наиболее важные во-
просы судейства и организации соревнований.
Рассчитаны на тренеров, судей, а также на широкий круг
любителей хоккея на траве.

420200000—182

X

009(01)—85

КБ 16—55—1985

ББК 75.579
7А8.6

ХОККЕЙ НА ТРАВЕ

Правила соревнований

Заведующий редакцией А. Ю. Гринштейн. Редактор Н. В. Доценко.
Художник А. И. Гангалюк. Художественный редактор А. В. Амаспюр.
Технический редактор О. А. Куликова. Корректор В. К. Ячовская.

Сдано в набор 17.12.84. Подписано к печати 28.06.85. Формат 70×100/32.
Бумага кн.-журн. Гарнитура «Литературная». Высокая печать. Усл. п.
л. 2,10. Усл. кр.-отт. 2,30. Уч.-изд. л. 2,43. Тираж 10 000 экз. Издат.
№ 7653. Заказ 1143. Цена 10 коп.

Ордена «Знак Почета» издательство «Физкультура и спорт» Государст-
венного комитета СССР по делам издательств, полиграфии и книжной
торговли. 101421, Москва, Каляевская ул., 27.

Типография издательства «Калининградская правда»,
Калининград обл., ул. Карла Маркса, 18.

© Издательство «Физкультура и спорт», 1985 г.

128/5

I. СОСТАВЫ КОМАНД И ПРОДОЛЖИТЕЛЬНОСТЬ ИГРЫ

1. В игре принимают участие две команды по 11 игроков.
2. Каждая команда имеет право в течение игры производить пять замен.
3. Не разрешается обратная замена и замена удаленного игрока.
4. Заменить игроков можно во время остановок игры с разрешения судьи в поле.
5. Замена игроков запрещается при выполнении штрафных угловых и 7-метровых штрафных ударов.
6. Любой из игроков команды может во время игры заменить вратаря, известив об этом судью. Этому вратарю дается 5 минут на одевание защитного снаряжения.
7. Игра состоит из двух таймов по 35 мин каждый.
8. Перерыв между таймами должен быть не менее 5 мин, если это не было обусловлено до игры. В любом случае перерыв не должен превышать 10 мин.
9. Игра начинается по свистку судьи, возвещающего о начале «паса назад».

Пояснение. Игроки в поле и запасные игроки находятся под контролем полевых судей в течение всей игры и подчиняются их решениям.

II. КАПИТАНЫ КОМАНД

Каждая команда должна иметь капитана, в обязанности которого входит:

- а) проведение жеребьевки при выборе ворот или начала игры;
- б) представление вратарей судьям, если есть необходимость в этом;
- в) назначение другого капитана в тех случаях, когда он заменяется или временно удаляется.

III. СУДЬИ В ПОЛЕ

1. Для проведения игры назначаются два полевых судьи. Эти судьи являются единственными лицами, которые определяют соблюдение правил игры на поле.

2. При необходимости каждая команда выделяет одного судью.

3. Каждый судья должен нести ответственность за:

- а) решения, принимаемые на своей половине поля;
- б) решения, принимаемые при введении мяча из-за боковой линии вдоль кромки поля, расположенной с его стороны;
- в) решения, принимаемые при назначении угловых ударов, штрафных угловых ударов, 7-метровых штрафных ударов и фиксации взятия ворот на своей половине поля, свободных ударов от его ворот.

4. Судьи обязаны:

а) следить за временем в течение всей игры. К судейству разрешается привлекать судей-секретарей, которые берут на себя часть обязанностей судей в поле, касающихся времени и окончания половины матча;

б) проводить матч с учетом полного времени и вести запись голов при взятии ворот;

в) учитывать продолжительность всех вынужденных перерывов и в случае необходимости назначать добавочное время в той половине матча, в которой произошла задержка игры.

5. Судьи и судьи-секретари не должны вступать в разговоры с тренерами играющих команд во время игры или в перерывах между таймами.

6. Судьи дают свисток в следующих случаях:

- а) в начале и в конце каждой половины игры;
- б) при вынужденных остановках игры;
- в) в начале и после выполнения 7-метрового штрафного удара;
- г) при выходе мяча за пределы поля (если необходимо);
- д) при взятии ворот;
- е) при возобновлении игры после забитого гола или вынужденного перерыва в ходе матча.

7. Судьи должны сами до игры проверить поле, соблюдение всех правил по разметке, по размерам и состоянию ворот, а также по одежде и инвентарю игроков.

8. Судьи должны воздерживаться от применения наказания в том случае, если такое решение может, по их мнению, принести пользу провинившейся команде.

По окончании игры. 1. За временем каждой половины игры должны следить оба судьи, но по обоюдному согласию один из них смотрит за временем начала и конца каждой половины игры. Во избежание ошибок судьи должны обмениваться условным сигналом перед началом или возобновлением игры и примерно за одну минуту до окончания каждой половины игры. Если судья, отвечающий за контрольное время, не дает вовремя свистка, возвещающего об окончании матча, судья-партнер должен остановить игру и проконсультироваться с ним по этому вопросу.

2. Судьи должны согласовать между собой добавочное время после каждого 7-метрового штрафного удара и после вынужденных перерывов. Вынужденные перерывы происходят при получении игроками травм, 7-метровых штрафных ударах или других непредвиденных случаях.

IV. ХОККЕЙНОЕ ПОЛЕ

1. Хоккейное поле (рис. 1) имеет прямоугольную форму. Длина поля равняется 91,40 м, а ширина — 55 м. Длинные линии поля называются боковыми линиями, а короткие — линиями ворот.

2. Все линии, используемые для разметки, должны быть шириной 7,5 см. Линии ворот и боковые линии входят в часть поля. Границы поля должны быть четко размечены в соответствии со схемой.

3. Средняя линия размечается по всей ширине поля. Линия, проводимая на расстоянии 22,90 м от ворот, размечается пунктиром по всей ширине поля.

4. Для осуществления контроля за введением мяча в игру из-за боковой линии параллельно боковым линиям и на расстоянии 4,55 м от них на средней линии и на четвертой линии наносятся отметки длиной 1,83 м.

5. На каждой боковой линии с внутренней стороны параллельно наносится отметка длиной 30 см на расстоянии 14,63 м от линии ворот.



Рис. 1

6. Для выполнения штрафных угловых ударов на линиях ворот с их внутренней стороны наносятся отметки на расстоянии 4,55 и 9,14 м от каждой стойки. Для выполнения угловых ударов на линиях ворот с их внутренней стороны наносится отметка на расстоянии 4,55 м от угловых флагов. Все отметки должны быть 30 см в длину.

7. По центру хоккейных ворот на расстоянии 6,50 м наносится отметка диаметром 15 см.

8. На хоккейном поле не допускается никакая другая разметка.

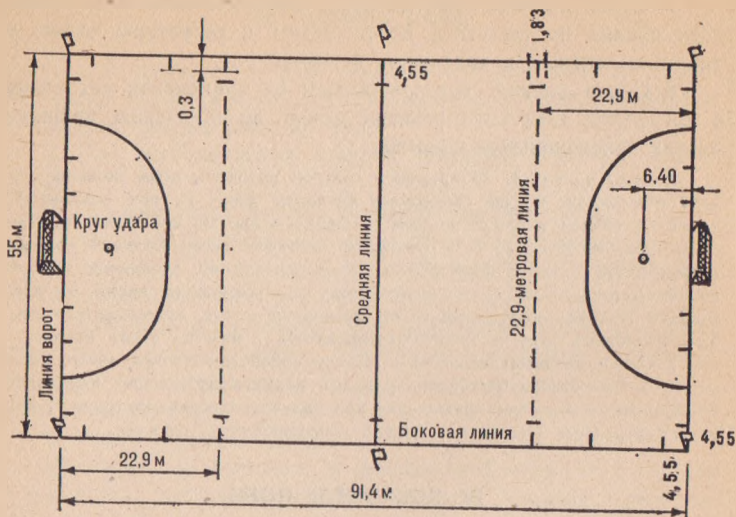
9. Угловые флаги высотой не менее 1,20 и не более 1,50 м устанавливаются в каждом углу поля. Флаги устанавливаются также на средней линии на расстоянии 0,91 м от боковой линии.

Пояснение. Вратарям запрещается наносить какие-либо отметки на поверхности хоккейного поля.



Рис. 2

V. ХОККЕЙНЫЕ ВОРОТА, СТОЙКИ

1. Хоккейные ворота (рис. 2) устанавливаются по центру линии ворот. Ворота состоят из двух стоек, расстояние между которыми 3,66 м. На высоте 2,14 м от земли стойки соединяются верхней перекладиной. Стойки не должны выступать за верхнюю перекладину. Стойки и перекладина имеют прямоугольную форму. Их ширина составляет 5,10 см, толщина 7,5 см. Стойки и перекладина окрашиваются в белый цвет, сетки надежно прикрепляются к стойкам и перекладинам при помощи крючков, расположенных друг от друга на расстоянии не более 15 см.

2. Задняя планка ворот длиной 3,66 м и высотой 46 см устанавливается у основания сетки с ее внутренней стороны. Боковые планки ворот не менее 1,2 м длиной и высотой 46 см устанавливаются перпендикулярно к линии ворот. Боковые планки крепятся к задней стороне стоек с таким расчетом, чтобы не увеличить ширину стоек.

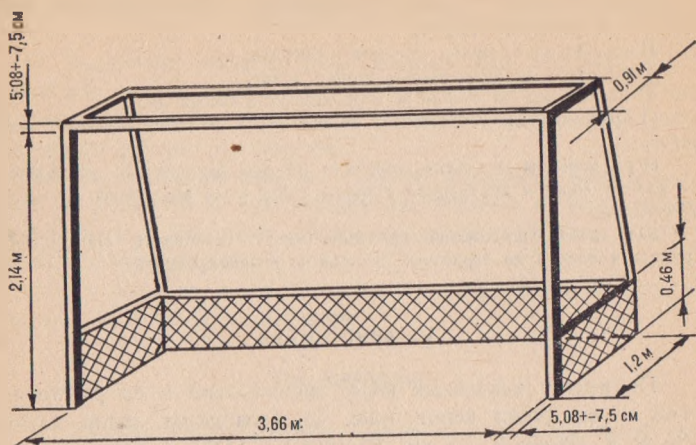
3. В воротах нельзя устанавливать дополнительные панели для поддержки ворот.

Пояснение. Судьи должны проверить:

- а) надежно ли установлены стойки ворот;
- б) покрашены ли стойки и перекладина в белый цвет;
- в) правильно ли установлены стойки ворот по отношению к линиям ворот;
- г) не порваны ли сетки, надежно ли они закреплены, установлены ли планки ворот с внутренней стороны сеток и не выступают ли планки за стойки.

Без такой тщательной проверки могут возникнуть определенные трудности вплоть до серьезных ошибок в решениях судей.

VI. КРУГ УДАРА

По центру хоккейных ворот параллельно и на расстоянии 14,63 м от линии ворот (рис. 3) проводится линия длиной 3,66 м и шириной 7,5 см. Расстояние 14,63 м отмеряется от внутреннего переднего угла стоек до внешней кромки указанной линии. Линию следует проводить с таким расчетом, чтобы для каждой четвертой части круга центром служил внутренний передний угол стоек. Площадь, заключенная в эти линии (и сами линии), называется кругом удара.



Рис. 3

VII. МЯЧ

1. Наружная оболочка мяча должна быть оплетена белой кожей или другой кожей, покрашенной в белый цвет. Мяч может быть со швом и без шва. Сердцевина должна быть изготовлена из пробки или бечевки.

2. Мяч, изготовленный из другого материала или другого цвета и отвечающий требованиям по размеру и весу, можно использовать с взаимного согласия играющих команд, достигнутого перед игрой.

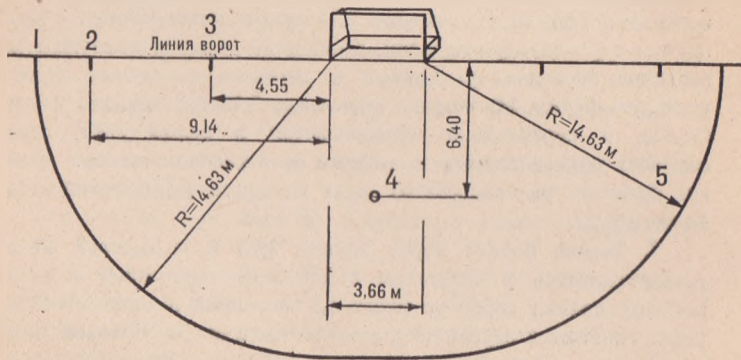
Масса мяча не менее 156 и не более 163 г, окружность не менее 22,40 и не более 23,50 см.

VIII. КЛЮШКА

1. Ключка имеет боковую плоскость только на левой стороне. Передней стороной клюшки является вся плоская часть и вся та часть рукоятки клюшки, которая находится над плоской стороной.

2. Крюк клюшки должен быть выполнен из дерева и не должен быть окантован или иметь вставки из металла. Крюк не должен иметь острых кромок или опасных расщеплений, квадратную или заостренную форму.

3. Вес клюшки должен быть не менее 340 и не более 794 г. Ключка должна иметь такую ширину, чтобы она проходила через кольцо диаметром 5,10 см.

4. Судьи должны запрещать использование любой другой клюшки, которая, по их мнению, не отвечает требованиям правил.

Н а к а з а н и е. За любое нарушение этих правил игрок не допускается на поле до тех пор, пока у него не будет клюшки, отвечающей указанным требованиям правил.

IX. ИНВЕНТАРЬ И ФОРМА ИГРОКОВ

1. Каждая команда должна носить форму, утвержденную федерацией или клубом. Форму разрешается менять только в том случае, если это может внести в игру сложности. На спор-

тивной обуви не разрешается иметь опасные для других игроков шипы.

2. Вратари должны носить форму, по цвету отличающуюся от формы своих игроков и игроков противоположной команды.

Вратари могут использовать щитки, вратарские ботсы, перчатки и маски.

Наказание. За нарушение этих правил игрок не допускается на поле до тех пор, пока он не выполнит существующих требований.

Х. НАЧАЛО И ВОЗОБНОВЛЕНИЕ ИГРЫ

1. Для начала игры, ее возобновления во втором тайме и после каждого забитого мяча используется правило «паса назад», выполняемого в центре поля. «Пас назад» выполняется ударом или толчком.

В момент выполнения «паса назад» команды должны находиться на своей половине поля. Игроки команды, не владеющие началом игры, должны находиться на расстоянии не ближе 4,55 м от мяча. Игроки команды, владеющие мячом, могут быть расположены на любом расстоянии от мяча. При выполнении «паса назад» мяч не должен пересекать среднюю линию.

2. Возобновление игры в момент спорного мяча осуществляется в точке, где произошло нарушение. Спорный мяч разыгрывается двумя игроками, которые располагаются лицом к боковым линиям. Линия своих ворот должна находиться справа.

Каждый игрок должен ударить своей клюшкой сначала по земле между мячом и линией своих ворот, а затем боковой плоскостью клюшки — клюшку соперника поверх мяча попеременно 3 раза, после чего один из игроков сыграет в мяч своей клюшкой и введет его в игру.

При розыгрыше спорного мяча остальные игроки должны находиться не ближе 4,55 м от мяча, причем каждая команда располагается между линией своих ворот и линией, проведенной параллельно линии ворот через точку, где установлен мяч.

3. Спорный мяч в круге удара разыгрывается не ближе 4,5 м от линии ворот.

Наказание.

1. За нарушение правила X. 1 назначается свободный удар в обратную сторону.

2. За нарушение правил X. 2 и 3 назначается снова спорный мяч.

3. За неоднократное нарушение правил X. 2 и 3 судья может назначить свободный удар. Если такое нарушение было допущено защитником в ударном круге, то судья может назначить штрафной удар.

Пояснение.

1. В момент выполнения «паса назад» мяч не должен быть умышленно поднят высоко. Игрок не наказывается, если мяч был поднят слегка от земли.

2. При розыгрыше спорного мяча коснуться плоской стороны клюшки можно только поверх мяча. Игроки, выполняющие розыгрыш спорного мяча, не имеют права передвигать ноги до тех пор, пока мяч не будет введен в игру.

XI. ВЗЯТИЕ ВОРОТ

Гол засчитывается в том случае, если мяч полностью пересек линию ворот между боковыми стойками и под верхней перекладиной ворот после удара или отскока мяча от клюшки атакующего игрока из круга удара. Если во время игры сдвинуты стойки ворот и перекладина, а мяч полностью пересек линию ворот в точке, которая, по мнению судьи, находится между боковыми стойками или под перекладиной, то гол засчитывается.

Пояснение.

1. При ударе по воротам нападающим игроком мяч должен находиться в круге удара, хотя сам игрок может находиться вне круга удара.

2. Если удар произведен из-за пределов круга удара нападающим игроком, а защитник, который находился в круге удара или вне круга удара, но в зоне четвертьлинии, отразил мяч в собственные ворота, назначается угловой удар.

3. В момент розыгрыша спорного мяча внутри круга удара мяч должен быть пробит по воротам из круга удара нападающим игроком после ввода мяча в игру.

XII. ВЕДЕНИЕ ИГРЫ

Игроку запрещается:

а) играть в мяч закругленной стороной клюшки;

б) принимать участие или мешать ведению игры до тех пор, пока у него в руках не будет своей клюшки, которой игрок начал игру, или любой другой клюшки, которую он заменил с разрешения судьи;

в) поднимать опасно любую часть клюшки, запугивая или мешая сопернику приближаться к мячу или пытаться играть в мяч. Игрок не должен даже пытаться дотронуться до мяча, летящего выше плеча, любой частью клюшки;

г) останавливать мяч рукой или ловить его. Это относится к ситуации, когда игрок рукой защищается от опасных верховых мячей;

д) опасно играть в сторону противника, что может привести к опасной ситуации;

е) останавливать или изменять направление полета мяча на земле или в воздухе любой частью тела с целью добиться преимущества для себя или своей команды;

ж) использовать ногу в качестве опоры для клюшки с тем, чтобы противодействовать сопернику;

з) ударять мяч ногой, поднимать и бросать его, нести или вести в любом направлении и любыми средствами, но не клюшкой. Ударять, цеплять, захватывать или задерживать клюшку соперника;

и) нападать корпусом, ударять ногами, толкать, ставить подножку или держать руками соперника;

к) блокировать соперника, перебегаю между соперником и мячом или препятствуя корпусом или клюшкой.

Игроку разрешается:

а) играть только плоской стороной клюшки, включая часть ручки выше плоской части;

б) атаковать игрока слева при условии, что он играет в мяч без воздействия на клюшку или тело игрока противоположной команды;

в) вратарю разрешается отбивать мяч ногой или останавливать его любой частью тела, включая руку, но только в том случае, когда мяч в круге удара.

1. Если мяч застрял в щитках или одежде вратаря, судья должен остановить игру и назначить спорный мяч.

2. Недисциплинированное поведение:

грубая и опасная игра, затягивание времени или другие действия, которые, по мнению судьи, рассматриваются как неспортивное поведение, не должны проходить безнаказанными.

Наказание.

1. Вне круга удара право на свободный удар получает противоположная команда.

За умышленное нарушение правил в зоне собственной четвертьлинии защищающаяся команда наказывается штрафными угловыми ударами.

2. Внутри круга удара со стороны нападающей команды назначается свободный удар в пользу защищающейся команды.

3. Внутри круга удара со стороны защищающейся команды назначается штрафной угловой или 7-метровый штрафной удар в ворота защищающейся команды.

4. Внутри и вне круга удара за взаимное нарушение правил двумя игроками противоположных команд назначается спорный мяч в том месте, где произошло нарушение;

за грубую или опасную игру, а также за недисциплинированное поведение судья имеет право дополнительно:

предупредить игрока (зеленая карточка);

времено удалить игрока, но не менее чем на 5 минут (желтая карточка);

удалить игрока до конца игры (красная карточка).

Временно удаленный игрок находится за своими воротами или в другом месте, определенном перед игрой, до тех пор, пока судья не даст разрешения вступить в игру.

Пояснение.

1. Если мяч был сыгран обратной стороной клюшки, но игрок не получил преимущества, наказывать игрока не следует.

2. 7-метровый штрафной удар назначается, если игрок или вратарь при взятии ворот играет клюшкой выше плеча.

3. За опасную игру судья должен строго наказывать игрока, чтобы предотвратить травмы игроков.

4. Если игрок останавливает мяч рукой, чтобы защитить себя от высоко поднятого мяча, то наказывать следует игрока, который опасно поднял мяч.

5. Не разрешается ударять по мячу, который находится в воздухе, нести, подбрасывать его на клюшке, так как при атаке этого игрока возникает опасная игра.

6. Игроку запрещается бросать клюшку в мяч.

7. Если мяч случайно коснулся ноги или тела игрока, это нельзя считать нарушением правил.

ХIII. ПОЛОЖЕНИЕ «ВНЕ ИГРЫ»

1. Игрок считается в положении «вне игры», если он в момент удара по мячу другим игроком своей команды находится

ближе к линии ворот противника, чем мяч, кроме случаев, когда:

игрок находится на своей половине поля;

не менее двух игроков противника находятся ближе него к своей линии ворот.

2. Для соблюдения этого правила игрок любой из команд считается на поле, даже если он будет находиться за боковой линией или лицевой линией.

3. Игрок, находящийся в положении «вне игры», не должен вступать в игру, пытаться играть в мяч или добиваться преимущества для своей команды и оказывать давление на игру соперника.

Наказание.

Назначается свободный удар в обратную сторону.

Пояснение.

1. При определении положения «вне игры» судьям следует учитывать, где был игрок в момент удара по мячу, а не в момент приема мяча. Судья должен это всегда помнить, иначе может легко принять неправильное решение.

2. Игрока, находящегося в положении «вне игры», независимо от того, находится ли он на поле или за его пределами, не наказывают до тех пор, пока он не противодействует игроку команды соперника, не добивается преимущества для своей команды и не оказывает никакого влияния на игру соперника.

3. Игрок будет считаться в положении «вне игры», если из этого положения он возвращается на свою половину поля с целью овладеть мячом.

4. Все игроки линии нападения, имеющие перед собой вратаря противника, могут перепасовывать мяч друг другу, не находясь в положении «вне игры», до тех пор, пока они «держатся» за мячом.

XIV. СВОБОДНЫЙ УДАР

1. Свободный удар выполняется с места, где произошло нарушение, за исключением, если игроки защищающейся команды нарушили правило нахождения 4,55 м от круга удара, тогда мяч для свободного удара атакующей командой относится назад и устанавливается на расстоянии 4,55 м от линии круга удара:

а) за нарушение правил нападающим игроком внутри круга удара право на свободный удар получает защищающаяся коман-

да. Свободный удар выполняется с любой точки из круга удара или с точки на расстоянии 14,63 м от линии ворот и параллельно боковой линии;

б) за нарушение правил нападающим игроком вне круга удара, но в пределах 14,63 м от линии ворот, свободный удар выполняется с точки на расстоянии 14,63 м от линии ворот и параллельно боковой линии.

2. При выполнении свободного удара мяч должен быть неподвижным. Мяч вводится в игру ударом или толчком.

3. В момент выполнения свободного удара игроки противоположной команды должны находиться не ближе 4,55 м от мяча. Игроки своей команды могут быть расположены на любом расстоянии от мяча.

Если игроки противника не соблюдают расстояние 4,55 м для того чтобы выиграть время, то судья не должен задерживать выполнение свободного удара.

4. Если игрок ударил по мячу, но промахнулся, он имеет право повторить свободный удар.

5. После свободного удара игрок, производящий удар, не имеет права играть в мяч или приближаться к нему до тех пор, пока кто-либо из игроков любой команды не коснется мяча.

Наказание.

1. Если игрок защищающейся команды нарушил правила свободного удара в круге удара, то назначается штрафной угловой или 7-метровый удар.

2. За нарушение правил игроком, выполняющим свободный удар вне круга удара, право на свободный удар получает противоположная команда.

За умышленное нарушение правил свободного удара со стороны защитника в зоне своей четвертьлинии судья должен назначить штрафной угловой удар.

XV. ШТРАФНОЙ УГЛОВОЙ УДАР

1. Игрок атакующей команды ударом или толчком посылает мяч по земле с точки, расположенной на линии ворот на расстоянии не менее 9,14 м от каждой стойки ворот с любой стороны по усмотрению атакующей команды. Этот игрок может находиться внутри или вне поля.

2. В момент выполнения толчка или удара по мячу все игроки должны находиться на расстоянии не ближе 4,55 м от мяча. Игроки атакующей команды располагаются на поле за кругом удара, причем ноги и клюшки должны находиться за линией круга удара.

Не более 6 игроков защищающейся команды должны стоять за линией своих ворот. Ноги и клюшки игроков находятся за линией ворот. Остальные игроки должны стоять за средней линией.

3. Если вратарь не может продолжать игру или временно удален с поля, капитан должен немедленно назначить другого вратаря. Этому вратарю разрешается надеть защитное снаряжение. Вратарь может снять маску или перчатки. Если травмированный или удаленный вратарь возвращается на поле, ему разрешается надеть защитное снаряжение.

4. До тех пор пока нападающим игроком не будет выполнен удар или толчок мяча, нападающая команда не имеет права войти в круг удара, а защитники пересекать линию ворот или среднюю линию.

5. Бить по воротам со штрафного углового удара нельзя, если мяч не был остановлен или не касался клюшки или тела игрока защищающейся команды.

6. Никто, кроме вратаря, не имеет права касаться мяча рукой.

7. Игрок, ударяющий или толкающий мяч при выполнении штрафного углового удара, не имеет права приближаться к мячу на игровое расстояние до тех пор, пока кто-либо из игроков не коснется мяча. Если он промахнулся, не нарушая правил, то штрафной угловой удар назначается повторно.

8. Гол, забитый со штрафного углового удара, не может быть засчитан (имеется в виду мяч, направленный в ворота с удара или толчка при выполнении штрафного углового удара без касания клюшки или тела защитников).

Н а к а з а н и е. 1. Если нападающие пересекли линию круга удара или защищающие — линию ворот или среднюю линию раньше, чем произведен удар или толчок мяча, то по усмотрению судьи штрафной угловой удар можно повторить.

2. При неоднократном нарушении нападающим игроком судья может назначить свободный удар.

3. При неоднократном нарушении со стороны защищающейся команды судья может назначить 7-метровый штрафной удар.

XVI. 7-МЕТРОВЫЙ ШТРАФНОЙ УДАР

1. 7-метровый штрафной удар назначается в ворота команды соперника, если, по мнению судьи, имелись умышленные нарушения правил в пределах круга удара игроком защищающейся команды или мог быть гол, если бы не было неумышленного нарушения правил в пределах круга удара игроком защищающейся команды. Во время выполнения 7-метрового штрафного удара игроки обеих команд должны находиться за отметкой 22,9 м.

2. 7-метровый штрафной удар выполняется толчком, щелчком или броском с отметки 6,40 м, расположенной по центру ворот. Если вратарь травмирован или временно удален с поля, капитан команды должен немедленно назначить кандидатуру другого вратаря. Этому вратарю разрешено надеть защитное снаряжение.

3. При выполнении 7-метрового штрафного удара мяч может подняться на любую высоту.

4. Игрок, выполняющий 7-метровый штрафной удар, не имеет права бить до тех пор, пока судья, убедившись в готовности как вратаря, так и атакующего игрока, не даст свисток.

5. При выполнении 7-метрового штрафного удара атакующий игрок должен находиться рядом с мячом и ему разрешено сделать один шаг вперед, причем «задняя» нога не должна заходить за «переднюю» до выполнения удара, пока мяч не сдвинется. Не является нарушением, если игрок тащит или поднимает «заднюю» ногу во время выполнения удара.

6. Нападающий игрок имеет право только раз коснуться мяча, после чего не может приблизиться как к мячу, так и к вратарю.

7. Вратарь должен стоять на линии ворот. После свистка он не имеет права сойти с линии ворот или отрывать ногу до удара по мячу.

8. Вратарь не наказывается, если мяч при отражении отскакивает от его тела или руки. Вратарь не имеет права касаться какой-либо частью клюшки при полете мяча выше плеча. Ему не разрешается излишним видоизменением одежды затягивать выполнение 7-метрового штрафного удара.

9. Если действия игрока, выполняющего удар, вынуждают вратаря оторвать от земли ногу до удара или если он делает ложный замах, то 7-метровый штрафной удар следует повторить.

10. Гол засчитывается, если в результате 7-метрового штрафного удара:

а) мяч полностью пересек линию ворот между боковыми стойками и под перекладиной;

б) вратарь нарушает какое-либо правило, в результате чего гол не был забит;

в) мяч останавливается в круге удара, задерживается в щитках вратаря, пойман вратарем или вышел за пределы круга удара.

11. Если гола не было, игра возобновляется ударом от ворот с точки, расположенной по центру поля на расстоянии 14,63 м от линии ворот.

12. Время, затраченное с момента назначения 7-метрового штрафного удара и до возобновления игры, добавляется к основному времени.

XVII. ВЫХОД МЯЧА ЗА ПРЕДЕЛЫ ПОЛЯ

Выход мяча за боковую линию:

а) если мяч полностью пересек боковую линию, этот или другой мяч устанавливается на линии в точке пересечения мяча боковой линии. Мяч вводится толчком или ударом. Игрок, вводящий мяч с боковой линии, может находиться внутри или вне поля, мяч должен находиться на линии;

б) в момент ввода мяча из-за боковой линии игроки обеих команд должны находиться на расстоянии не ближе 4,55 м от мяча. Если игрок любой команды не соблюдает дистанцию, судья может повторить ввод мяча. Однако, если, по мнению

судьи, игрок остается ближе 4,55 м, чтобы выиграть время, ввод мяча в игру задерживать не следует;

в) игрок, выполнивший ввод мяча, не имеет права касаться мяча или приближаться к нему, пока игрок той или другой команды не коснется мяча.

Выход мяча за лицевую линию.

Если мяч послан нападающим игроком за линию ворот и при этом не было гола, то мяч вводится в игру с точки напротив пересечения мячом линии ворот, но не далее 14,63 м от линии ворот. При ударе от ворот мяч должен быть установлен неподвижно. Мяч вводится в игру ударом или толчком.

В момент удара от ворот игроки обеих команд должны находиться на расстоянии не ближе 4,55 м от мяча.

Неумышленно посланный защитником мяч за линию своих ворот:

а) если мяч, по мнению судьи, послан неумышленно защитником из зоны своей четвертьлинии за линией ворот и при этом не было гола, то атакующая команда получает право на угловой удар. Игрок, выполняющий угловой удар, должен ударом или толчком подать мяч с линии ворот на расстоянии 4,55 м от углового флага с той стороны ворот, где мяч пересек линию ворот. Все игроки обеих команд располагаются на расстоянии не ближе 4,55 м от мяча;

б) если мяч, по мнению судьи, послан неумышленно из зоны более чем 22,9 м, игра возобновляется ударом от ворот с точки напротив пересечения мячом линии ворот, не далее 14,63 м. Все игроки обеих команд в момент удара от ворот расположены не ближе 4,55 м от мяча.

Умышленно посланный защитником мяч за линию своих ворот.

Если мяч, по мнению судьи, послан умышленно за линию своих ворот из любой точки поля и при этом был гол, то назначается штрафной угловой удар.

XVIII. ТРАВМЫ

1. Если игрок или судья не в состоянии продолжать игру, то судья или его партнер должен временно остановить игру, за-

метив при этом время, затраченное на инцидент. В любом случае, когда мяч влетает в ворота до остановки игры, судья имеет право засчитать гол.

2. Судья должен как можно скорее возобновить игру:

а) вводом мяча в игру в выбранной им точке на той половине поля, где произошел инцидент;

б) принятием соответствующей меры наказания, если инцидент произошел вследствие нарушения правил;

в) выполнением решения, принятого до остановки игры.

3. Если судья не может продолжать игру, игру возобновляет судья-партнер.

Пояснение. Судья должен принять меры к тому, чтобы получивший травму игрок как можно скорее покинул поле, если только травма не требует врачебного вмешательства.

ХІХ. РЕКОМЕНДАЦИИ СУДЬЯМ

Эффективное судейство позволяет значительно поднять общий уровень игры, так как заставляет игроков изучать и соблюдать правила. Судья должен обладать глубокими знаниями правил и часто их повторять.

Он должен выполнять следующие требования:

а) четко контролировать игру;

б) не позволять какой-либо команде добиваться преимущества за счет нарушения правил;

в) использовать свисток как можно реже;

г) согласовывать время игры с партнером-судьей.

Ошибочно полагать, что судья обязан наказывать за все нарушения правил. Если провинившийся игрок не добивается преимущества, то судье нет необходимости наказывать его за мелкие нарушения.

Как только игроки поймут, что игру судит судья, который намерен неукоснительно следовать правилам, грубая и опасная игра прекратится. Игроки должны знать, что судья будет останавливать игру только в случае необходимости.

Судья должен держаться спокойно и быть объективным к происходящему на поле. На протяжении всей игры он должен

быть собранным и не должен обращать внимания на события вне поля. Меры наказания в основном сводятся к:

- а) свободному удару;
- б) штрафному угловому удару;
- в) 7-метровому штрафному удару.

Мерой наказания судья может сделать предупреждение игроков об удалении их с поля на время или до конца игры.

Судья должен решительнее использовать свою власть при назначениях штрафного углового удара за умышленное нарушение в зоне 22,9 м, а также в назначении 7-метровых штрафных ударов.

Костюм судьи

На судье должны быть:

- форма, не стесняющая движений, цвета, отличного от цвета формы обеих команд, с карманами для своего инвентаря;
- спортивная обувь, соответствующая хоккейному покрытию (в сырую погоду рекомендуется надевать боты с шипами);
- козырек или кепка при ярком солнечном свете;
- защитная одежда при плохой погоде.

Необходимый инвентарь судьи

Судья должен иметь при себе:

- а) новые правила;
- б) рабочий и резервный свистки;
- в) секундомер;
- г) два карандаша;
- д) карточку, в которой записываются время игры, удаления игроков, забитые мячи;
- е) карточки: зеленую, желтую, красную.

Выбор места

1. В ходе игры. Для того чтобы увидеть все нарушения правил, судья должен занимать правильную позицию. Для этого он должен постоянно двигаться за пределами хоккейного поля, за боковой линией и на своей половине поля, за исключением

тех случаев, когда мяч находится в круге удара или на отдаленной стороне поля. В этих случаях он должен перемещаться по полю и в случае необходимости входить в круг. С этой позиции судья может, например, убедиться в том, что удар по воротам действительно был нанесен из пределов круга удара, а также четко определить такие нарушения, как блокировка и неправильная игра клюшкой.

Судья должен постоянно находиться в движении, чтобы немедленно оценить положение игроков в любой момент. Если судья не перемещается по полю, то он, безусловно, не в состоянии вынести правильное решение. Наиболее удобной позицией для судейства является правый фланг атаки на своей половине поля.

2. Положение «вне игры». При определении положения «вне игры» судья должен занимать правильную позицию. Рекомендуется, чтобы судья находился на одном уровне со вторым защитником или несколько ближе к воротам. Можно также находиться на одном уровне с игроком нападающей команды или занимать позицию несколько впереди. Это необходимо в том случае, когда игрок нападающей команды уже обыграл второго защитника. Преимуществом такого расположения судьи является то, что в любом случае игрок атакующей команды, находящейся справа от судьи, неизменно оказывается в положении «вне игры».

Сигнал свистком

Свисток должен даваться решительно и громко, чтобы его услышали игроки. Свисток обычно не дается при выполнении свободных ударов, ударов от ворот, угловых и штрафных ударов, а также при вводе мяча из-за боковой линии.

Жесты и сигналы (см. п. XX)

Изучите рекомендуемые сигналы, обратив особое внимание на сигналы с обозначением «в случае необходимости». Основным сигналом, как правило, является сигнал, указывающий на направление выполнения удара. Он подается одной вытянутой

рукой. Рука находится несколько выше горизонтального уровня. Исключение бывает в следующих случаях:

1. При взятии ворот обе руки судьи указывают на центр поля.

2. При определении положения «вне игры» первый сигнал выполняется правой рукой, вытянутой горизонтально вдоль линии нарушения. Затем отдельным сигналом указывается направление свободного удара.

3. При выполнении удара от ворот руки разводятся в стороны.

4. При назначении штрафного углового удара обе руки вытягиваются в сторону ворот.

5. При назначении 7-метрового штрафного удара правая рука поднимается вверх, а левая указывает на отметку.

6. По окончании каждой половины игры руки скрещиваются над головой.

Сигналы следует несколько задержать, чтобы все поняли решение судьи.

Для того чтобы стать хорошим судьей, необходима постоянная работа. Только так можно развить в себе такие необходимые качества, как решительность, сообразительность. Судья должен концентрировать свое внимание на игре.

Инвентарь и одежда игроков

1. Перчатки вратаря не должны иметь перепонок между пальцами. Ширина перчаток не должна превышать 22,4 см. На внутренней части перчаток можно наклеивать дополнительный защитный материал.

2. Щитки вратаря должны быть не более 30 см в самом широком месте ноги.

Оборудование хоккейного поля

1. Угловые флаги:

а) высота флагов должна быть не менее 1,2 и не более 1,5 м;

б) флаги не должны иметь заостренных концов;

в) полотно флагов по своей ширине и длине не должно превышать 30 см.

2. Ворота. Не разрешается использовать трубчатые стойки и перскладины. Рекомендуются изготавливать их из дерева.

3. Сетки. Размер ячеек сетки делают от 2,5 до 3,7 см. Сетки должны устанавливаться так, чтобы после попадания в сетку мяч не отскакивал в поле. Не разрешается устанавливать металлические сетки.

XX. ЖЕСТЫ СУДЕЙ

Ввод мяча в игру (если необходимо)	Выполнить движения обеими руками, соответствующие вводу мяча в игру
Игра ногой (если необходимо)	Слегка приподнять ногу и коснуться ее рукой
Блокировка (если необходимо)	Сделать круговое движение рукой перед туловищем
Блокировка (скрестная)	Скрестить руки впереди
Взятие ворот	Повернуться к центру поля и указать обеими руками в сторону центра поля
Положение «вне игры»	Остановиться на линии нарушения и вытянуть руку горизонтально этой линии. Затем отдельным сигналом указать направление свободного удара
Ввод мяча в игру из-за боковой линии (когда необходимо)	Указать одной вытянутой рукой направление введения мяча в игру, другую руку опустить вниз
Свободный удар	Указать направление рукой
Удар от ворот (когда необходимо)	Развести руки в стороны
Угловой удар	Указать рукой на угловой фланг с той стороны, где мяч пересек линию ворот

Штрафной угловой удар
7-метровый удар

Опасная игра или не-
спортивное поведение

Остановка игры

Вытянуть обе руки в сторону ворот
Правая рука вверх, левая направле-
на на отметку 6,40 м. Этот сигнал
указывает на остановку времени

Остановите игру и сделайте спокой-
ное движение, подняв обе руки го-
ризонтально ладонями книзу, мед-
ленно поднимая и опуская руки. В
случае необходимости покажите ме-
ру наказания

Повернитесь к судье-партнеру и
судье-секретарю и скрестите вытяну-
тые руки над головой

ПРИЛОЖЕНИЯ

Приложение 1

Международная судейская жестикуляция



Введение мяча в игру (вращательное движение обеими руками перед собой)



Игра ногой (коснуться рукой поднятой ноги, назначить наказание)



Помехи (круговое движение рукой перед собой, назначить наказание)



Опасная игра или столкновение (поднять обе руки горизонтально, затем опускать и поднимать их, назначить наказание, если необходимо)

Свободный удар или «толчок» мяча с боковой линии (указать одной рукой, поднятой горизонтально, направление удара или «толчка» — кадр а).

Взятие ворот (указать обеими руками горизонтально в направлении центра поля — кадр б)

Штрафной угловой удар (указать обеими руками горизонтально в направлении ворот — кадр в)

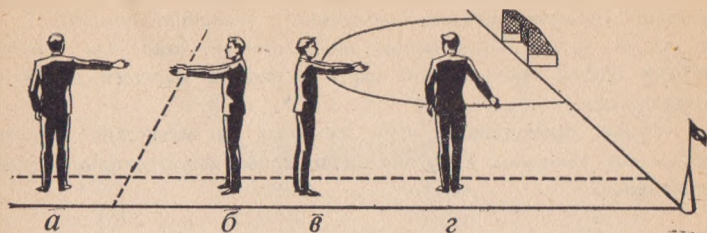

Угловой удар (указать одной рукой на угловой флаг, где мяч вышел за линию ворот — кадр г).

Положение «вне игры» (остановиться на линии нарушения и одной рукой показать горизонтально вдоль этой линии; затем, как отдельный сигнал, указать направление удара).

Штрафной удар (левой рукой указать на отметку штрафного удара, а правую руку поднять вверх).

Остановка времени (повернуться к коллеге и скрестить поднятые над головой руки).

Начало первого и второго тайма (поднять одну руку вверх, показав этим своему коллеге готовность к игре; после сигнала на начало игры рука опускается).

Приложение 2

Указания к заполнению протокола

1. Составы играющих команд (включая и запасных, которые могут принять участие в игре) заполняются до начала игры.

2. В графе «Штрафное время» проставляется количество времени в минутах, на которые временно удалялся игрок, а в замечаниях судей «Временное удаление» конкретно указывается, за какое нарушение был удален игрок с поля.

3. В графе «Прочие замечания» судьи записывают свои замечания по состоянию поля, обслуживанию участников, судей и т. д. Здесь же отмечаются претензии к командам, представителям и другим лицам.

4. В графе «Замечания врача» врач делает записи о происшедших травмах, несчастных случаях и оказанной помощи.

5. В графе «Замечания просмотровой комиссии» дается общая оценка проведенной игры и работы каждого судьи в отдельности.

Судьи, проводившие игру, обязаны по окончании встречи направить протокол в организацию, проводящую данные соревнования.

Приложение 3

Способы проведения соревнований

Круговой способ

При круговом способе каждая команда играет по очереди со всеми остальными. Победительницей считается команда, выигравшая наибольшее количество встреч. Одновременно выявляются и последующие места, занятые командами, которые определяются по количеству выигранных встреч.

Очередность встреч определяется по приведенным ниже таблицам. Порядок встреч команд, участвующих в соревнованиях, определяется по жребию. По таблице определяют, какие номера встречаются друг с другом в каждый день соревнований. Команда, номер которой указан первым, играет на своем поле. Если количество участвующих команд нечетное, то команда, номер которой указан в паре с номером в скобках, в этот день свободна.

Таблицу для любого количества команд можно составить следующим образом.

Приводим в качестве примера таблицы соревнований с участием от трех до десяти команд.

Таблица для 3 и 4 команд

1-й день	2-й день	3-й день
1—(4)*	(4)*—3	2—(4)*
2—3	1—2	3—1

* Номера команд, заключенные в скобки, в этот день от игры свободны.

Таблица для 5 и 6 команд

1-й день	2-й день	3-й день	4-й день	5-й день
1—(6)	(6)—4	2—(6)	(6)—5	3—(6)
2—5	5—3	3—1	1—4	4—2
3—4	1—2	4—5	2—3	5—1

Таблица для 8 команд

1-й день	2-й день	3-й день	4-й день
1—(8)	(8)—5	2—(8)	(8)—6
2—7	6—4	3—1	7—5
3—6	7—3	4—7	1—4
4—5	1—2	5—6	2—3

5-й день	6-й день	7-й день
3—(8)	(8)—7	4—(8)
4—2	1—6	5—3
5—1	2—5	6—2
6—7	3—4	7—1

Таблица для 9 и 10 команд

1-й день	2-й день	3-й день	4-й день	5-й день
1—(10)	(10)—6	2—(10)	(10)—7	3—(10)
2—9	7—5	3—1	8—1	4—2
3—8	8—4	4—9	9—5	5—1
4—7	9—3	5—8	1—4	6—9
5—6	1—2	6—7	2—3	7—8

6-й день	7-й день	8-й день	9-й день
(10)—8	4—(10)	(10)—9	5—(10)
9—7	5—3	1—8	6—4
1—6	6—2	2—7	7—3
2—5	7—1	3—6	8—2
3—4	8—9	4—5	9—1

Способ с выбыванием

При проведении соревнований по способу с выбыванием каждая команда выбывает после проигрыша (табл. 1).

Расписание игр и таблицы соревнований составляются следующим образом. Порядковый номер команды в таблице определяется жеребьевкой. Если число участвующих команд равно степени двух (4, 8, 16, 32 и т. д.), то наименования команд располагаются в таблице сверху вниз, одно под другим, в порядке, определенном жребием. Первый номер играет со вторым, третий с четвертым и т. д.

В игру вступают все участвующие команды. Встречи этого списка называются первым кругом. Победители первого круга играют между собой также попарно сверху вниз. Встречи этого списка называются вторым кругом и т. д. Круг, в котором встречаются 8 команд, называется четвертьфинальным, 4 команды — полуфинальным; 2 команды — финальным. Команда, выигравшая встречу в финальном круге, является победительницей соревнований.

Т а б л и ц а 1

На 8 команд

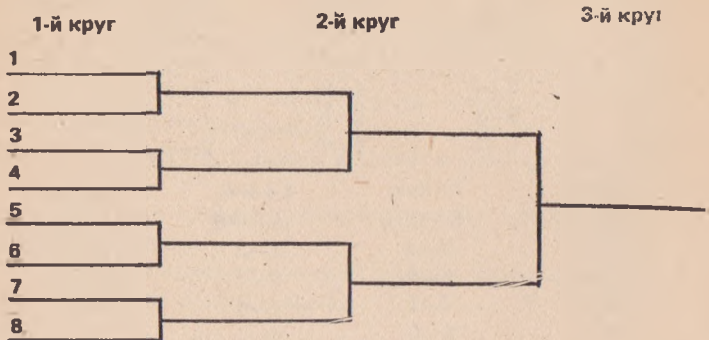

Если число участвующих команд не является кратным, то часть команд в зависимости от полученных ими по жеребьевке номеров вступает в игру со второго круга. Число команд, играющих

в первом круге, определяется по формуле $(n-2)^x \cdot 2$, где n — число команд, участвующих в соревнованиях; x — степень, дающая число, максимально приближенное к n .

Пример. В соревнованиях участвуют 11 команд. В первый день встречаются $(11-2)^4 \cdot 2 = 6$ команд (см. табл. 2).

Таблица 2

На 11 команд

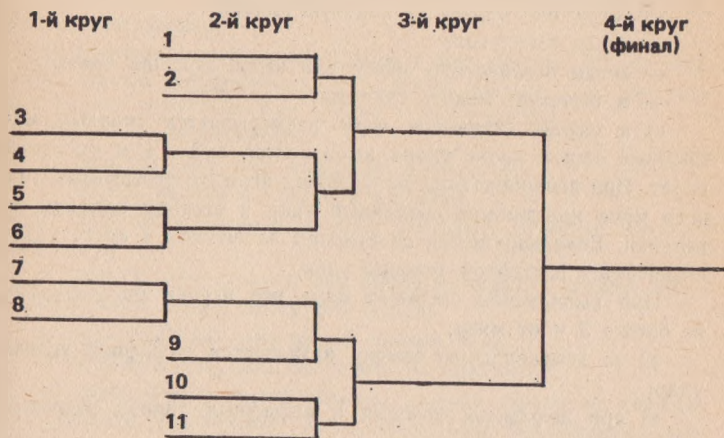

Для команд, вступающих в игру со второго круга, отводят крайние верхние и нижние номера. При этом номера, равно как и играющие в первом круге, распределяются поровну между верхней и нижней половинами таблицы. Если же число участвующих команд нечетное, то число команд, вступающих в игру со второго круга, на единицу больше в нижней половине таблицы, чем в верхней, а пар, играющих в первом круге, наоборот на единицу больше в верхней половине таблицы.

ПРАВИЛА ИГРЫ ПО МИНИ-ХОККЕЮ НА ТРАВЕ

А. Команды и продолжительность игры:

а) игра проводится двумя командами по 6 игроков, включая вратаря;

б) каждой команде разрешено делать 6 замен;

в) замены разрешено выполнять:

— когда мяч вышел за лицевую линию;

— когда забит гол;

— когда остановлено время или игрок получил травму;

— в перерыве между таймами;

г) в случае остановок игры разыгрывается спорный мяч. Спорный мяч в круге удара выполняется в 3—4 м от стойки ворот. При неоднократных нарушениях игроком розыгрыша спорного мяча назначается свободный удар в сторону команды соперника. Если нарушения со стороны защитника в круге удара, назначается штрафной угловой удар.

При выполнении спорного мяча все игроки располагаются не ближе 3 м от мяча;

д) за неправильную замену назначается штрафной угловой удар;

е) при штрафных угловых и штрафных ударах разрешена замена только вратаря;

ж) команда может продолжать игру, если на поле остается не менее 4 игроков. Если остается менее 4 игроков, то команде засчитывается поражение;

з) игра проводится в два тайма по 20 мин. Перерыв между таймами от 5 до 10 мин;

и) игра начинается в центре поля пасом назад. Все игроки противоположной команды находятся не ближе 3 м от мяча, кроме игроков, владеющих мячом. Каждая команда находится на своей половине поля.

Б. Взятие ворот

1. Гол засчитывается, если мяч был послан атакующим игроком из круга удара толчком, щелчком, броском или с отскока от клюшки нападающего и полностью пересек линию ворот.

2. При розыгрыше спорного мяча в круге удара гол будет засчитан, если мяч снова коснулся клюшки нападающего игрока.

В. Ведение игры

Игроку разрешается:

а) играть в мяч только толчком, щелчком. Во время игры и во время взятия ворот клюшки игроков должны находиться на земле;

б) атаковать игрока слева, если нет противодействия на клюшку или игрока;

в) вратарю разрешается играть в мяч ногами, но не поднимая, опасно останавливать мяч любой частью тела. Во всех случаях это разрешено ему только в круге удара.

Игроку не разрешается:

а) бить по мячу или играть им в воздухе;

б) играть обратной стороной клюшки;

в) поднимать клюшку опасно, запугивая игроков команды соперников;

г) толкать или ударять мяч щелчком прямо в игрока, опасно вести игру, играть ногой или рукой;

д) останавливать мяч любой частью тела;

е) подбрасывать мяч, нести его на клюшке;

ж) грубо играть с соперником, толкать, брать за одежду;

з) делать блокировку мяча, скрестную блокировку, подерживать клюшку ногой, чтобы оказать сопротивление сопернику;

и) играть лежа, исключая вратаря, в круге удара;

к) умышленно покидать линию ворот, а затем возвращаться и принимать участие в игре;

л) стоять внутри ворот команды соперника;

м) бросать клюшку в мяч.

1. Если мяч застрял в одежде игроков, судьи или вратаря, назначают спорный мяч в точке, где произошло нарушение.

2. Грубая и опасная игра, затягивание времени и другое неспортивное поведение должны немедленно наказываться.

Удаление игроков:

а) временно удаленный игрок находится рядом с секретарем, который фиксирует время, показанное судьей; он не может быть заменен запасным;

б) удаленный до конца игры игрок может уйти в раздевалку;

в) временное удаление дается от 2 мин и более.

«Вне игры»

Это правило в мини-хоккее отсутствует.

Свободный удар

Свободный удар выполняется толчком. Если свободный удар назначается вблизи друг друга, то мяч относится на расстояние 3 м от линии круга удара. Игроки защищающейся команды должны находиться не ближе 3 м от мяча.

Штрафной угловой удар:

а) штрафной угловой удар подается с отметки не менее 6 м от стойки ворот толчком;

б) в момент подачи углового мяча все игроки находятся не ближе 3 м от мяча. В воротах находится только вратарь. Защитники не имеют права касаться стоек ворот;

в) мяч, забитый непосредственно со штрафного углового удара, не засчитывается, если не было касания клюшки или ног игрока защищающейся команды;

г) мяч со штрафного углового удара не может быть забит без остановки мяча;

д) если вратарь травмирован, его может заменить запасной вратарь в счет разрешенных замен;

е) если вратарь временно удален, капитан назначает вратаря из числа игроков на поле, и ему дается 3 мин на одевание снаряжения.

Штрафной удар

Штрафной удар выполняется после свистка судьи с отметки 6,4 м.

Выход мяча за пределы площадки

Выход мяча за боковую линию:

а) если мяч вышел за боковую линию в пределах круга удара, мяч устанавливается в 1 м от радиуса на боковой линии;

б) в момент ввода мяча с боковой линии все игроки расположены не ближе 3 м от мяча;

в) мяч вводится толчком.

Выход мяча за линию ворот:

а) если мяч из-за круга удара неумышленно послан защитником за линию своих ворот, то дается право на свободный удар от ворот с точки пересечения мяча линии ворот. Игроки обеих команд расположены не ближе 3 м от мяча;

б) если мяч умышленно послан за линию ворот из любой части поля и если не было взятия ворот, назначается штрафной угловой удар;

в) если мяч находился в круге удара и неумышленно послан за линию ворот, назначается штрафной угловой удар.

Приложение 5

Пояснения к правилам игры по хоккею на траве

По судейскому составу

Судейская бригада, проводящая игры всесоюзного и республиканского масштабов, состоит из 4 человек: двух судей в поле, судьи-секретаря и судьи-информатора.

По правилам игры

1. Команда допускается к соревнованиям в составе не менее 8 человек. Если в течение игры в команде остается на поле менее 8 человек, игра прекращается, и команде засчитывается поражение независимо от счета игры.

2. Каждая команда имеет право производить пять замен из числа 16 игроков, внесенных в протокол соревнований до начала игры.

3. При замене необходимо выполнять следующие условия:

а) полевого игрок, уходящий с поля, должен первым покинуть его со стороны судьи-секретаря в районе средней линии;

б) полевого игрок, вступающий в игру, пересекает боковую линию обязательно на своей половине поля со стороны судьи-секретаря;

в) замена вратарей производится со стороны линии ворот;

г) во время выполнения 7-метровых штрафных бросков и штрафных угловых ударов замены игроков не разрешаются. Исключение: вратарь получил тяжелую травму и не может продолжать игру.

4. Если основной вратарь заменяется запасным, то время на надевание защитного снаряжения не дается, так как запасной вратарь должен быть готов к игре.

Если основной вратарь удаляется на время или до конца игры, то его место в воротах может занять запасной вратарь, но один из игроков по указанию капитана команды должен покинуть поле. Такая замена возможна только в счет разрешенных пяти замен.

Продолжительность игры

Для юношей и девушек 17—18 лет два тайма по 35 мин., для юношей и девушек 15—16 лет два тайма по 30 мин., для подростков 13—14 лет два тайма по 25 мин.

Удаление игрока

За грубую и опасную игру, а также за недисциплинированное поведение судья может предупредить нарушителя, удалить его с поля от 5 до 15 мин. или до конца игры.

Если игрок удаляется с поля вторично, то к участию в данной игре больше не допускается и не может быть заменен другим игроком.

Свободный удар

1. Мяч должен быть установлен неподвижно и вводиться в игру ударом или толчком низом не выше 10—15 см. Введение мяча в игру броском запрещается.

2. Мяч считается в игре, если он прошел расстояние, равное окружности (23—24 см).

Выполнение удара от ворот

Мяч вводится в игру ударом или толчком низом (не выше 10—15 см), ввод мяча в игру запрещается.

Ввод мяча с боковой линии

Мяч вводится в игру ударом или толчком низом (не выше 10—15 см).

Выполнение штрафного углового удара

1. Выполняется ударом или толчком низом (не выше 10—15 см).

2. После остановки мяча клюшкой удар по воротам может нанести сам игрок, останавливающий мяч, или его напарник. При этом должны быть соблюдены следующие условия:

а) если мяч остановлен неподвижно, т. е. «намертво», то удар по воротам должен быть нанесен сразу после остановки мяча;

б) если мяч отскочил вперед или назад на любое расстояние, то им после этого может овладеть любой игрок атакующей команды. Этот игрок может вести мяч и делать передачу, число передач не ограничивается. Судья должен строго следить за тем, чтобы в ходе этих передач мяч был один раз остановлен клюшкой. Только после этого можно бить по воротам.

3. Взятие ворот засчитывается только в том случае, если мяч после правильной остановки клюшкой был направлен первым ударом в ворота не выше деревянных щитов ворот.

4. Если мяч после правильной остановки клюшкой первым ударом направлен в сторону ворот и на своем пути задел землю, клюшку или соперника и влетел в ворота выше деревянных щитов, то такой гол засчитывается.

5. Если мяч после правильной остановки клюшкой был направлен в ворота броском, то взятие ворот засчитывается независимо от высоты полета мяча.

6. Если мяч после выполнения штрафного углового удара касается клюшки или тела игрока защищающейся команды, то ударять по воротам без остановки мяча клюшкой разрешается на любой высоте.

7. Если игроки защищающейся команды пересекут линию ворот раньше удара, то судья должен:
на первый раз сделать устное замечание;
на второй раз предупредить всю команду, показав зеленую карточку;

на третий раз удалить игрока-нарушителя на 10 мин. и назначить 7-метровый штрафной бросок.

8. Если игроки защищающейся команды умышленно (с целью затягивания времени) не встают за линией ворот, а игроки атакующей команды удачно разыграли мяч и добились взятия ворот, то такой гол должен быть засчитан.

9. Штрафной угловой удар считается законченным, если мяч:

- а) был правильно забит в ворота;
- б) был направлен мимо ворот;
- в) оказался за четвертьлинией (22,9 м);
- г) коснулся клюшки или тела игрока защищающейся команды;
- д) во всех случаях, когда произошли зафиксированные судьей нарушения со стороны атакующей команды.

Выполнение 7-метрового штрафного броска

1. Если на 7-метровой отметке образовалась яма, лужа или имеются другие препятствия, то мяч может быть отнесен назад на минимальное расстояние.

2. Если мяч попал в штангу и после этого коснулся вратаря и влетел в ворота, то такой гол должен быть засчитан.

3. 7-метровый штрафной бросок выполняется по свистку судьи. Если бросок был выполнен до свистка, то судья гол не засчитывает и назначает удар от ворот.

По другим параграфам правил игры

1. Упавшему игроку разрешается играть клюшкой, если это не опасно для него самого.

2. При выполнении ударов и бросков клюшка может быть до и после удара незначительно поднята выше плеча, если это не опасно для окружающих игроков.

3. Если в пределах площади от линии ворот до четвертьлинии игрок защищающейся команды умышленно сыграл рукой или ногой, то он наказывается штрафным угловым ударом.

4. Если в площади от линии ворот до четвертьлинии назначен свободный удар в сторону ворот защищающейся команды, а после этого один из игроков этой команды откатил мяч или допустил другие нарушения, то судья может отменить свое первоначальное решение и назначить штрафной удар.

5. Игрокам запрещается ударять рукой или клюшкой по высоко летящим мячам, за это они наказываются:

а) в четвертьплощади, четвертьлинии — штрафным угловым ударом;

б) на остальных участках поля — свободным ударом и показом зеленой карточки. При повторном нарушении игрок удаляется на 5 мин.

6. Нельзя угрожать сопернику замахами клюшкой. За это нарушение игроки наказываются свободным ударом. При этом судьи должны отличать замахи клюшкой с целью запугивания соперника от обманных движений для обыгрывания.

7. Вратарю не разрешается отбивать мяч ногами или клюшкой опасно для игроков атакующей команды, за это назначается штрафной угловой удар. Но в то же время не всякий отскочивший от вратаря вверх мяч служит поводом для назначения штрафного углового удара.

8. При затягивании игроками выполнения свободных ударов судья имеет право назначить удар в обратную сторону.

9. При выполнении игроками средней линии дальних бросков мяча клюшкой в зону своих крайних нападающих судьи не должны формально подходить при определении опасности таких забросов мяча.

10. Судьи всегда должны помнить, что нельзя судить в пользу провинившегося, поэтому нельзя спешить с подачей свистка. Это относится ко всему игровому полю.

11. Судьи не должны наказывать игроков за незначительные нарушения правил, если нарушитель не получает от этого никакого преимущества. Однако судья не должен быть снисхо-

дательным к грубой и опасной игре, помехам и приемам, запрещенным правилами игры.

12. Правило блокировки — одно из самых сложных правил игры. При определении блокировки судьям следует придерживаться следующих двух положений:

а) игрок, стоящий неподвижно на месте, не может быть блокирующим игроком. Блокировка возможна только при активном действии блокирующего;

б) за блокировку следует наказывать игрока только тогда, когда налицо явное препятствие блокирующего. Блокировка имеет место, если игрок совершает движение телом или клюшкой с целью помешать «противнику» овладеть мячом.

СОДЕРЖАНИЕ

I. Составы команд и продолжительность игры	3
II. Капитаны команд	—
III. Судьи в поле	4
IV. Хоккейное поле	5
V. Хоккейные ворота, стойки	7
VI. Круг удара	8
VII. Мяч	9
VIII. Ключка	—
IX. Инвентарь и форма игроков	—
X. Начало и возобновление игры	10
XI. Взятие ворот	11
XII. Ведение игры	—
XIII. Положение «вне игры»	13
XIV. Свободный удар	14
XV. Штрафной угловой удар	15
XVI. 7-метровый штрафной удар	17
XVII. Выход мяча за пределы поля	18
XVIII. Травмы	19
XIX. Рекомендации судьям	20
XX. Жесты судей	24
Приложения	26
Правила игры по мини-хоккею на траве	32